

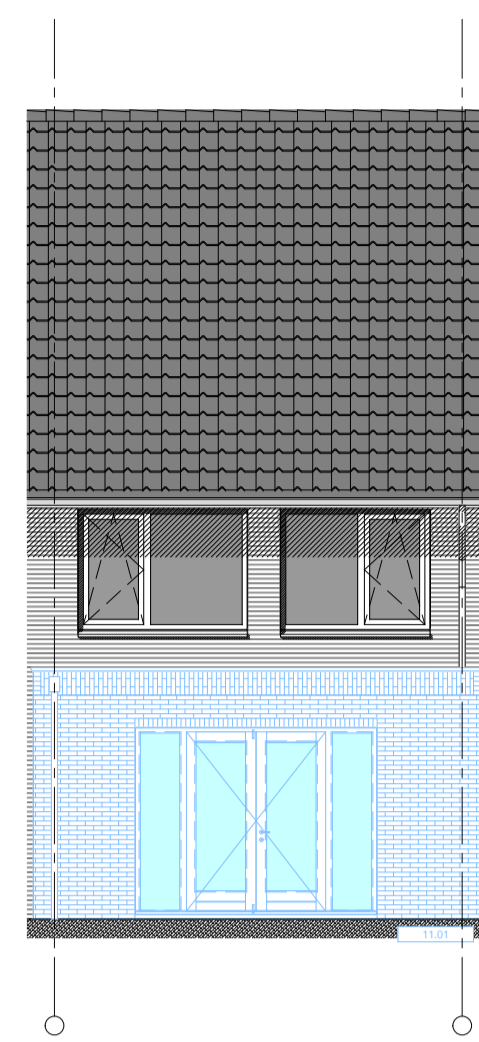

VOORGEVEL

TYPE B-1 basis



ACHTERGEVEL

11.01
1,2 mtr uitbouw achtergevel

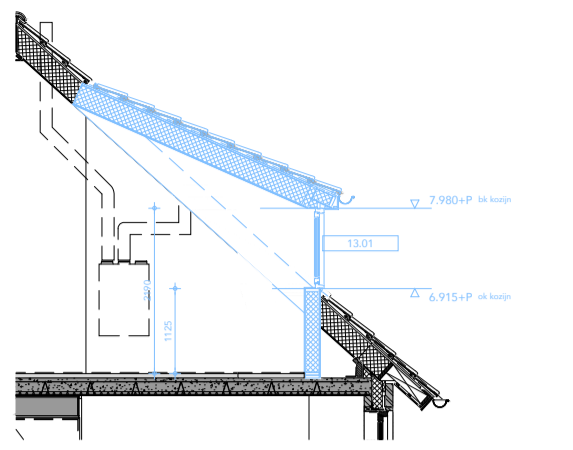
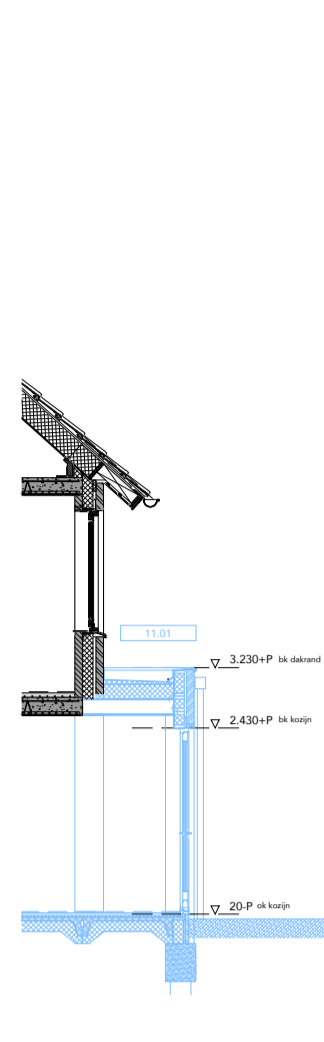

DOORSNEDE
13.01 dakkapel, breedte +/- 1,94 mtr (binnenmaat)

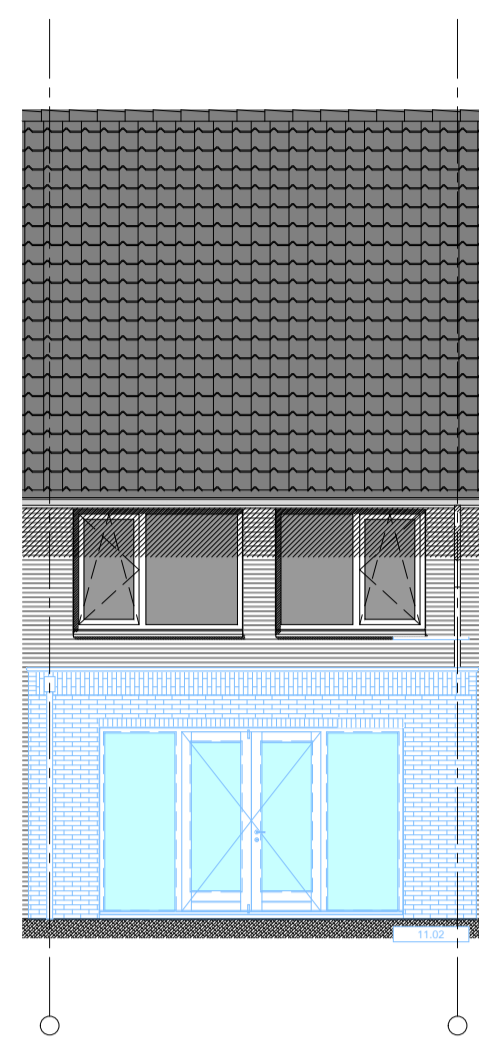

ACHTERGEVEL

11.02
2,4 mtr uitbouw achtergevel

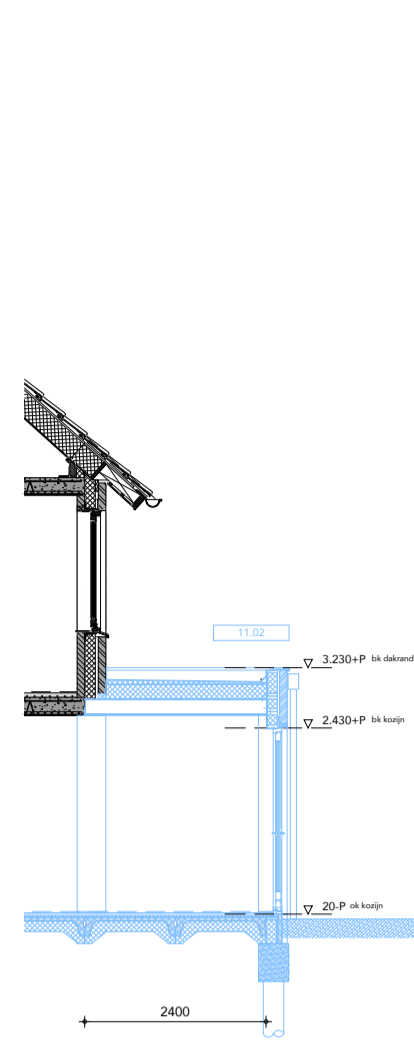

VOORGEVEL

13.22
dichtzetten glasvlak laag kozijn voorgevel met colorbel paneel. kleur: idem voordeur



VOORGEVEL

13.11
dakraam type Velux GGL-MK04 ca.78x98cm

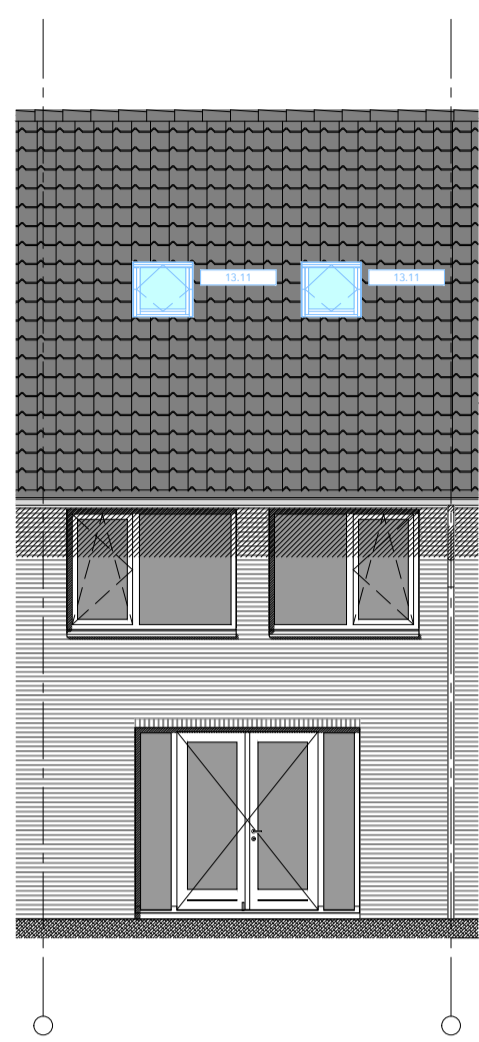

ACHTERGEVEL

13.11
dakraam type Velux GGL-MK04 ca.78x98cm

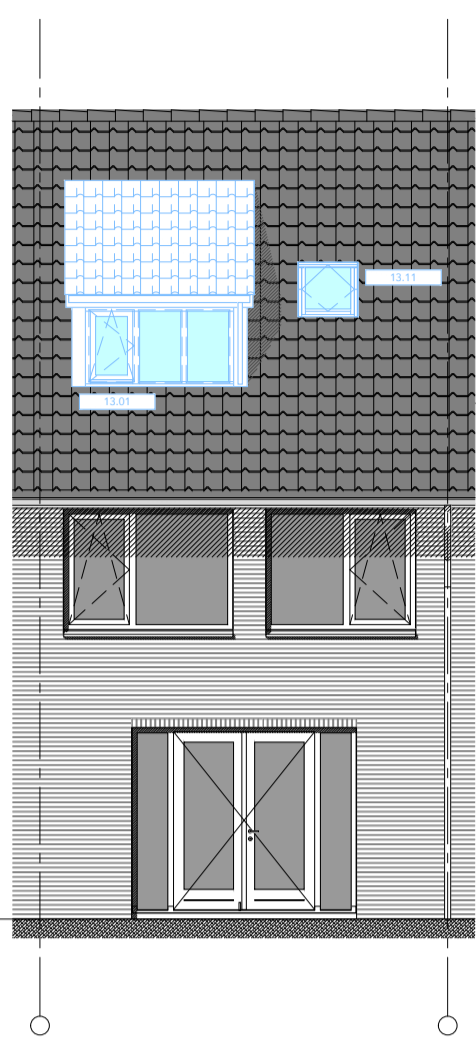

ACHTERGEVEL

13.01
dakkapel, breedte +/- 1,94 mtr (binnenmaat)
13.11
dakraam type Velux GGL-MK04 ca.78x98cm

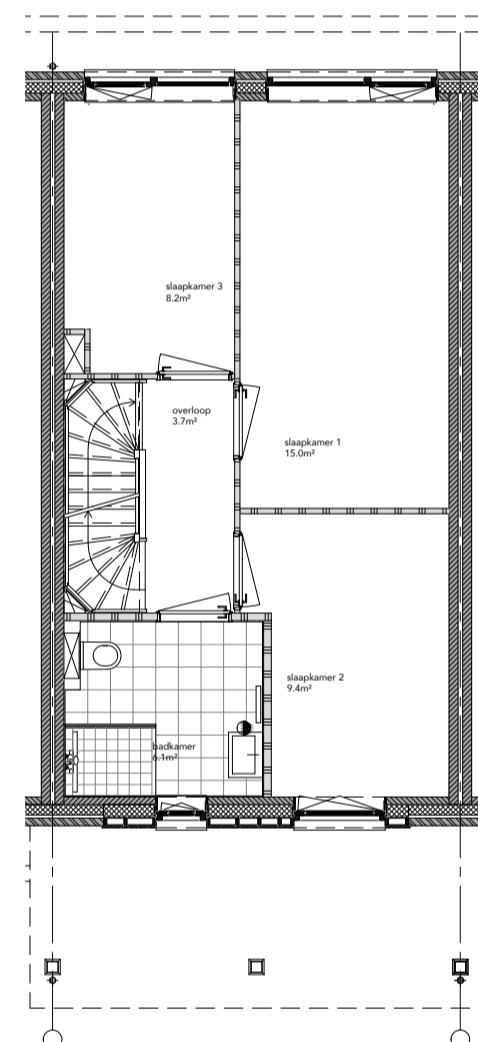

EERSTE VERDIEPING

TYPE B-1 basis

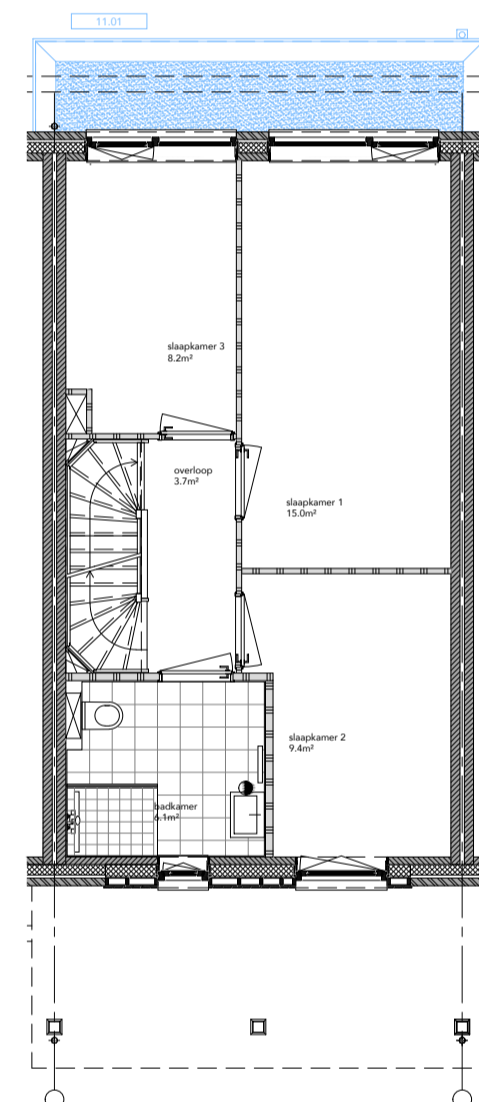

EERSTE VERDIEPING

11.01
1,2 mtr uitbouw achtergevel

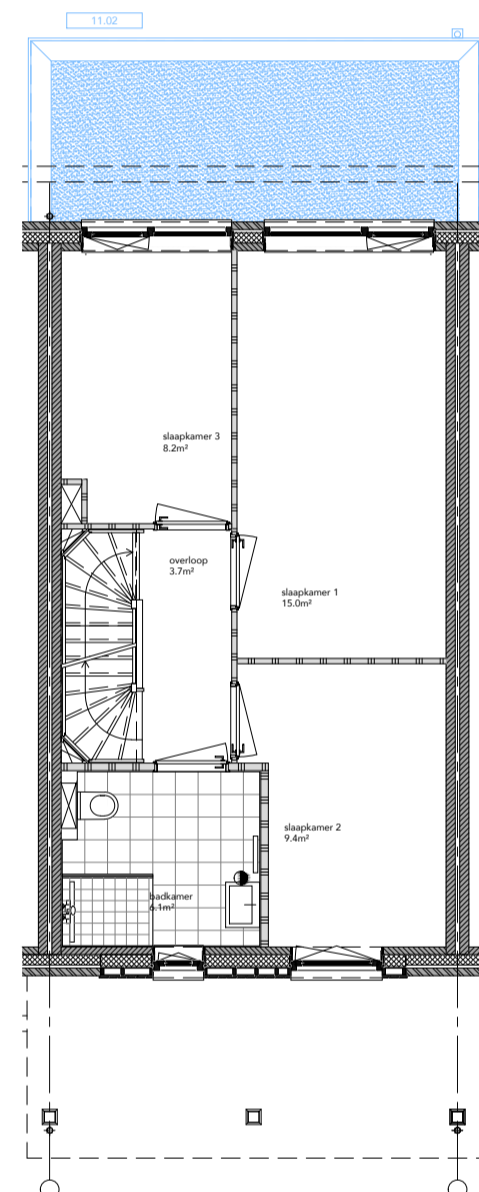

EERSTE VERDIEPING

11.02
2,4 mtr uitbouw achtergevel

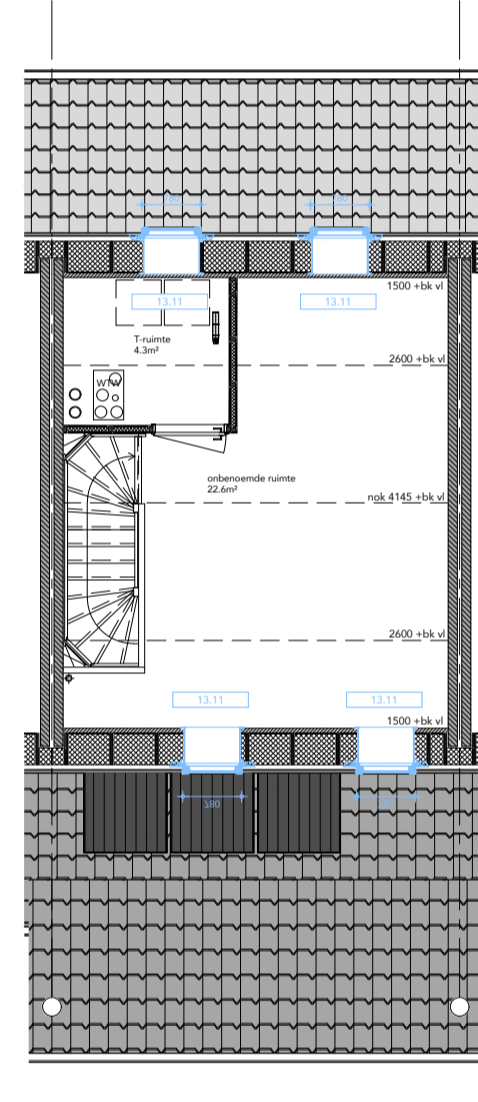

ZOLDERVERDIEPING

13.11
dakraam type Velux GGL-MK04 ca.78x98cm

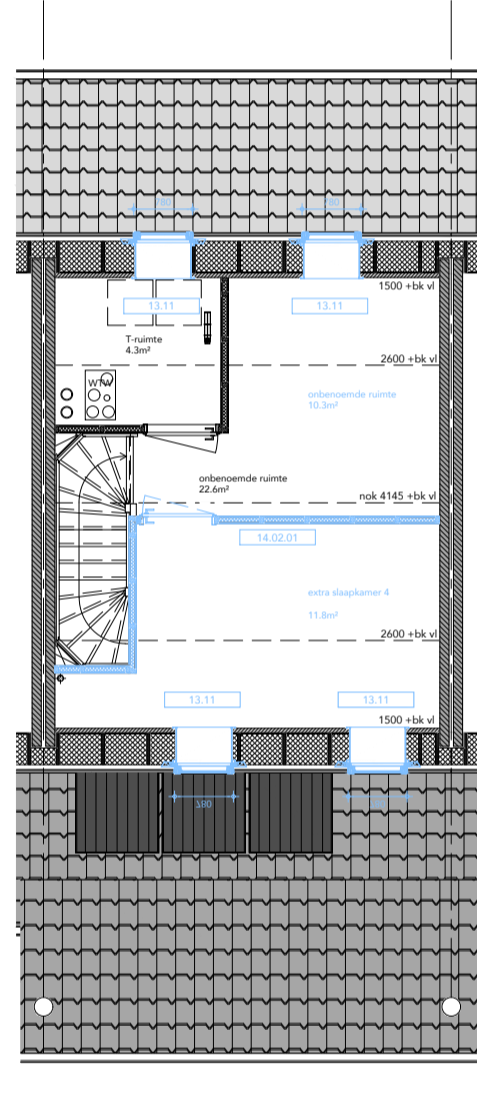

ZOLDERVERDIEPING

13.11
dakraam type Velux GGL-MK04 ca.78x98cm
14.02.01
extra slaapkamer op zolderverdieping
i.c.m 13.01 of 13.11

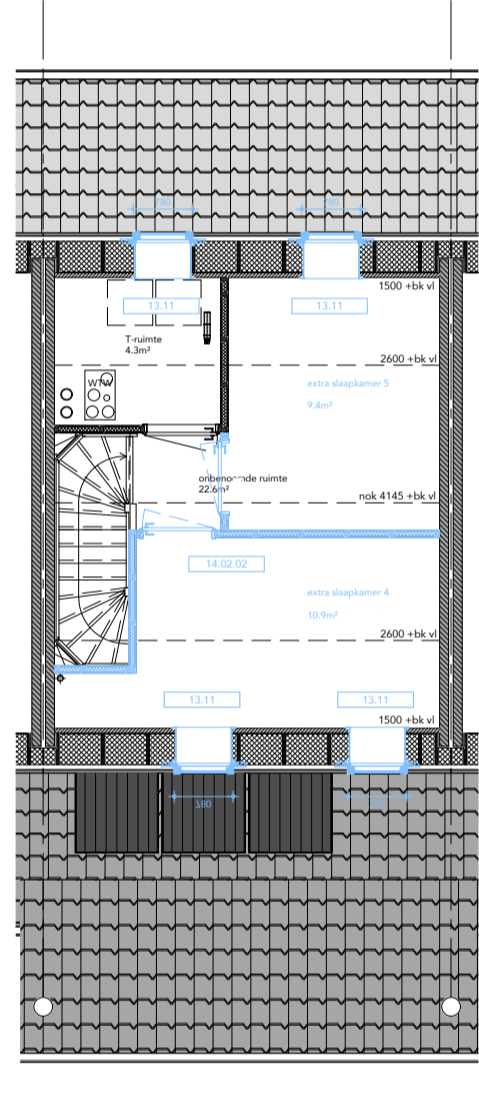

ZOLDERVERDIEPING

13.11
dakraam type Velux GGL-MK04 ca.78x98cm
14.02.02
2 extra slaapkamers op zolderverdieping
i.c.m 13.01 of 13.11

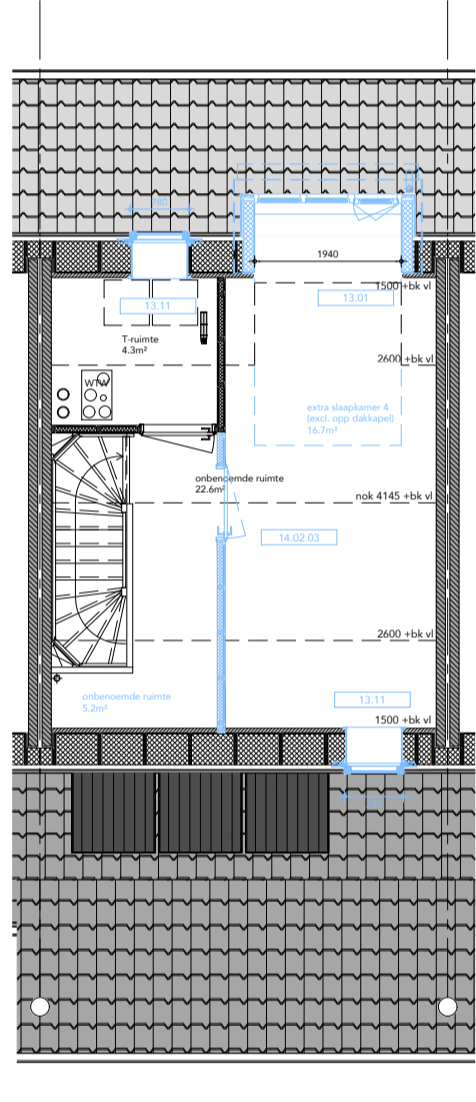

ZOLDERVERDIEPING

13.01
dakkapel, breedte +/- 1,94 mtr (binnenmaat)
13.11
dakraam type Velux GGL-MK04 ca.78x98cm
14.02.03
extra slaapkamer op zolderverdieping
i.c.m 13.01 of 13.11

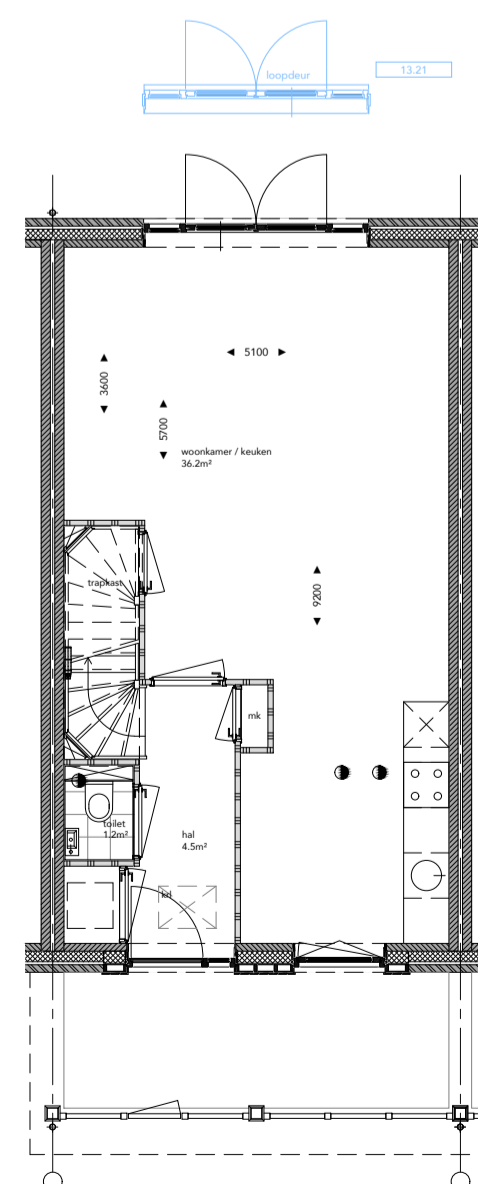

BEGANE GROND

13.21
TYPE B-1 basis

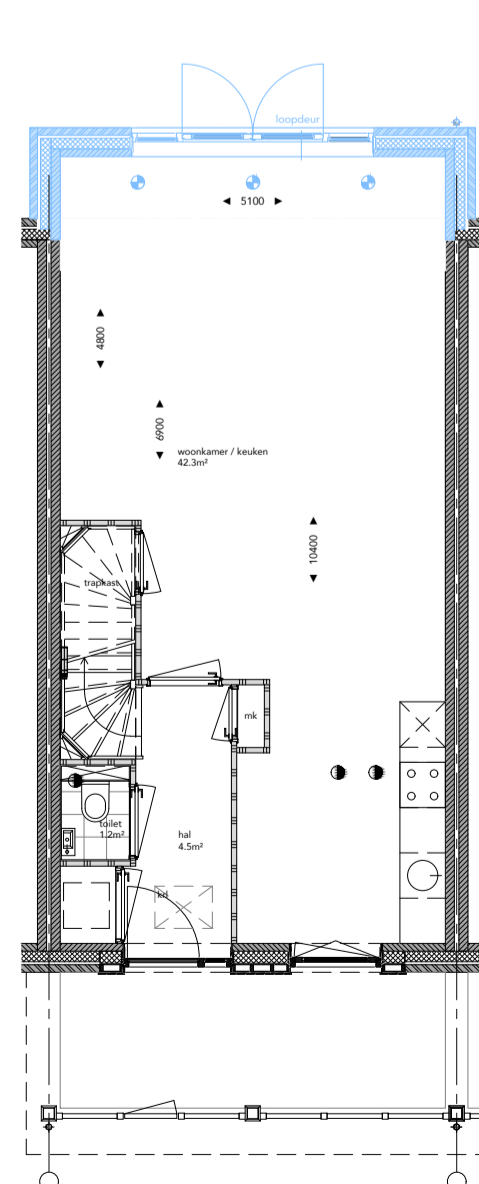

BEGANE GROND

11.01
1,2 mtr uitbouw achtergevel
oppervlakte uitbreiding go
6,1m²

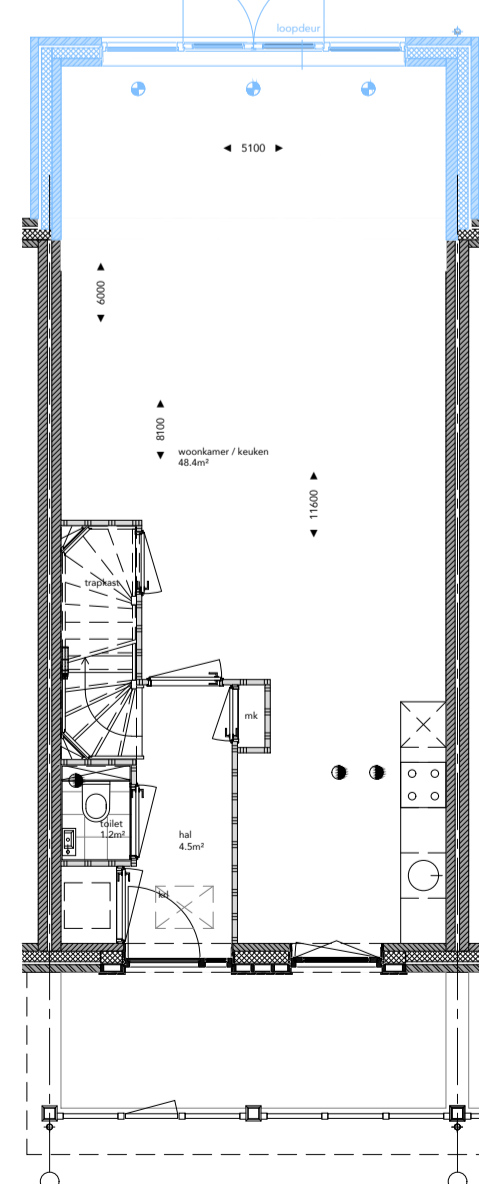

BEGANE GROND

11.02
2,4 mtr uitbouw achtergevel
oppervlakte uitbreiding go
12,2m²

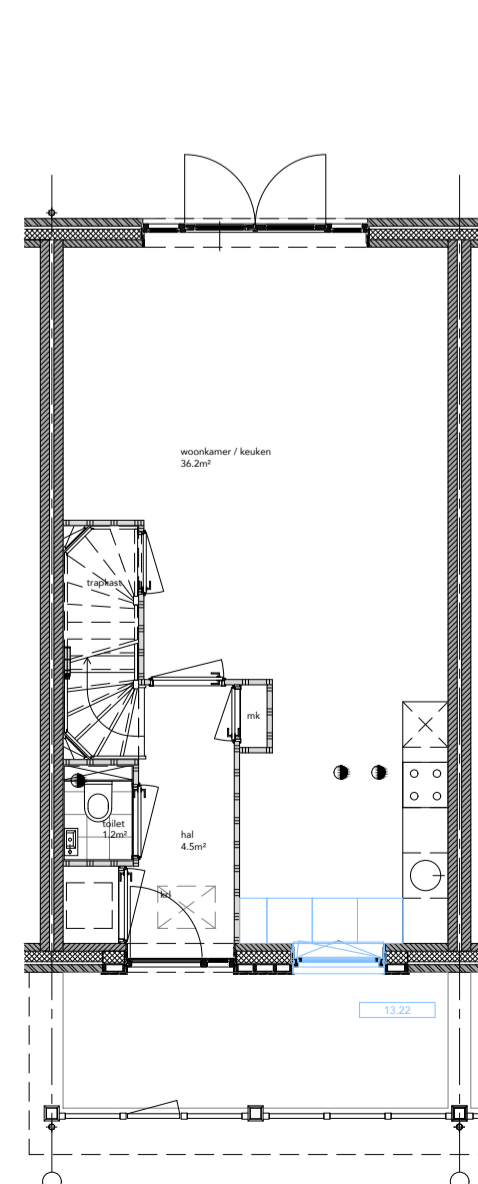

BEGANE GROND

13.22
dichtzetten glasvlak laag kozijn voorgevel met colorbel paneel. kleur: idem voordeur

OPTIEOVERZICHT RIJWONINGEN TYPE B

TYPE	BOUWNUMMER	TEKENING
B1bhw	91, 92	710
B2b	93	720, 721
B3b	90	730, 731

*groen gemarkeerde opties zijn op bouwregelgeving doorgeroemd door ZRI

OPTIE	OMSCHRIJVING	BOUWNR.
11.01	1,2 mtr uitbouw achtergevel opp uitbreiding: 6,1 m² go	90, 91, 92, 93
11.02	2,4 mtr uitbouw achtergevel opp uitbreiding: 12,2 m² go	90, 91, 92, 93
uitbreidingsopties zijgevel		
12.01	1,4 x 4,0 mtr serre opp uitbreiding: 4,9 m² go	93
12.02	1,4 x 4,0 mtr serre met glas in zijgevel opp uitbreiding: 4,9 m² go	90
12.04	2,2 x 4,0 mtr serre met glas in zijgevel opp uitbreiding: 7,4 m² go	90

opties dakvlakken		
13.01	dakkapel, breedte +/- 1,94 mtr (binnenmaat)	90, 91, 92, 93
13.11	dakraam type Velux GGL-MK04 ca.78x98cm	90, 91, 92, 93
13.21	wijzigen loopdeur openslaande deuren	90, 91, 92, 93
13.22	dichtzetten glasvlak laag kozijn voorgevel met colorbel paneel	90, 91, 92, 93

indelingsopties		
14.02.01	extra slaapkamer op zolderverdieping i.c.m 13.01 of 13.11	90, 91, 92, 93
14.02.02	2 extra slaapkamers op zolderverdieping i.c.m 13.01 of 13.11	90, 91, 92, 93
14.02.03	extra slaapkamer op zolderverdieping, i.c.m 13.01 of 13.11	91, 92, 93
14.02.04	extra onbenoemde ruimte op zolderverdieping	90
14.02.05	extra onbenoemde ruimte op zolderverdieping	90



bwnr. 91, 92	VK 710
OPTIES TYPE B1bhw	TEKENINGNUMMER
ONDERVERP	17 06 2026
KREKENBOS ZUIDLAND FASE 8 (VOORM. 7)	DATUM
PROJECT	DEFINITIEF
HAAGSEBAAN VASTGOED BV	STATUS
OPDRACHTGEVER	VK
2311	FASE
PROJECTNUMMER	1:100
A1	SCHAAL
FORMAAT	1 VAN 1
ARCHITECT	BLAD



ACHTERGEVEL

TYPE B-1 basis

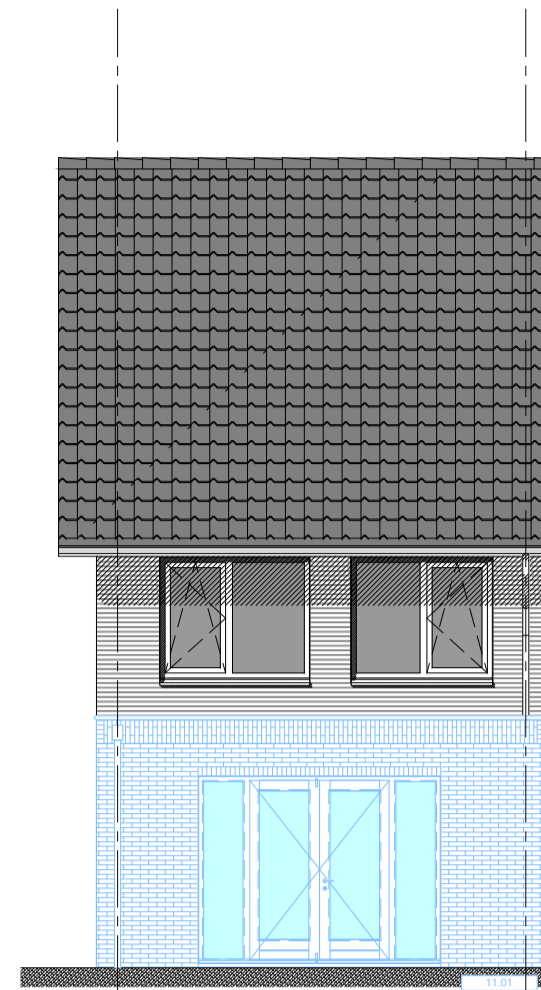

ACHTERGEVEL

11.01
1,2 mtr uitbouw achtergevel

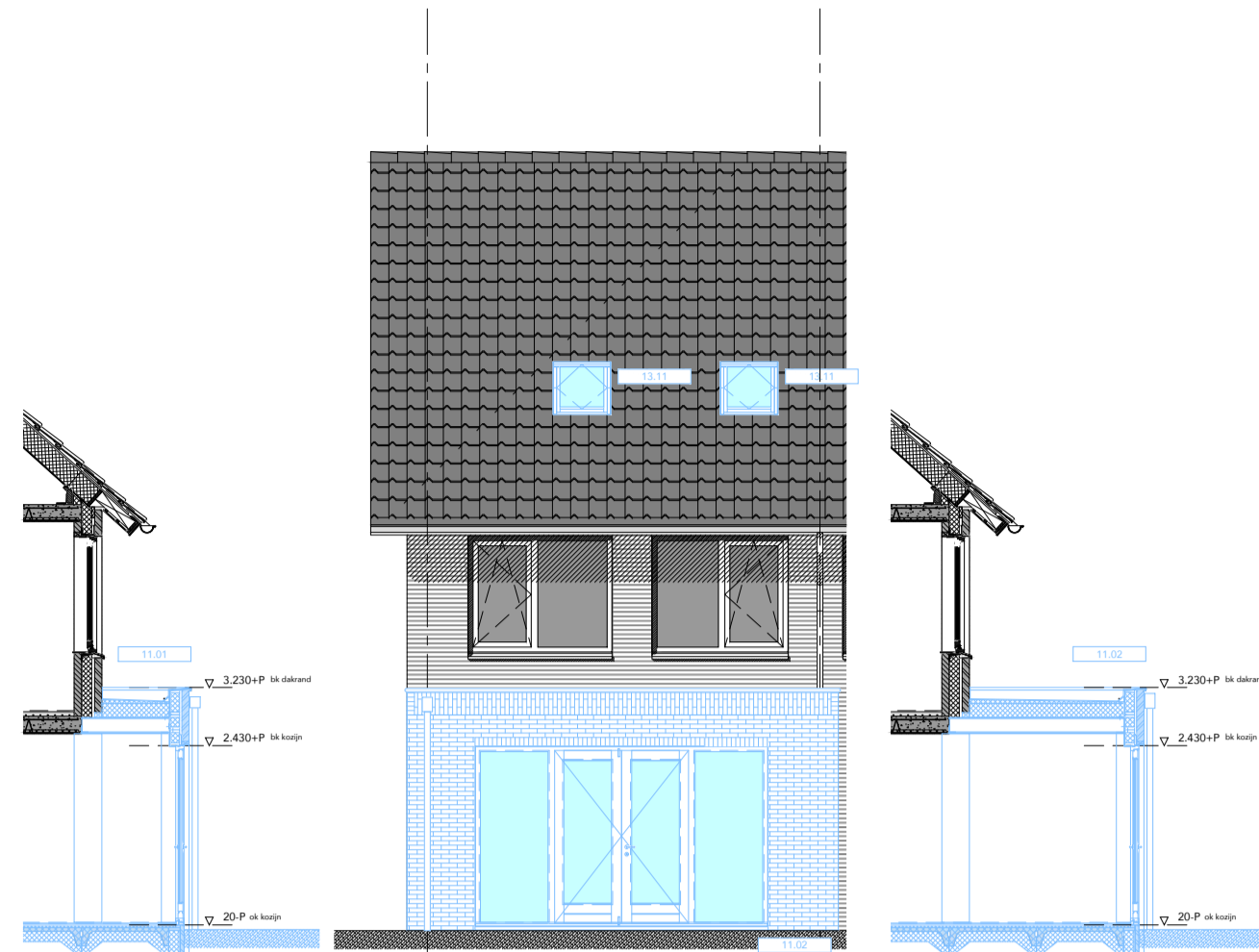

ACHTERGEVEL

11.02
2,4 mtr uitbouw achtergevel

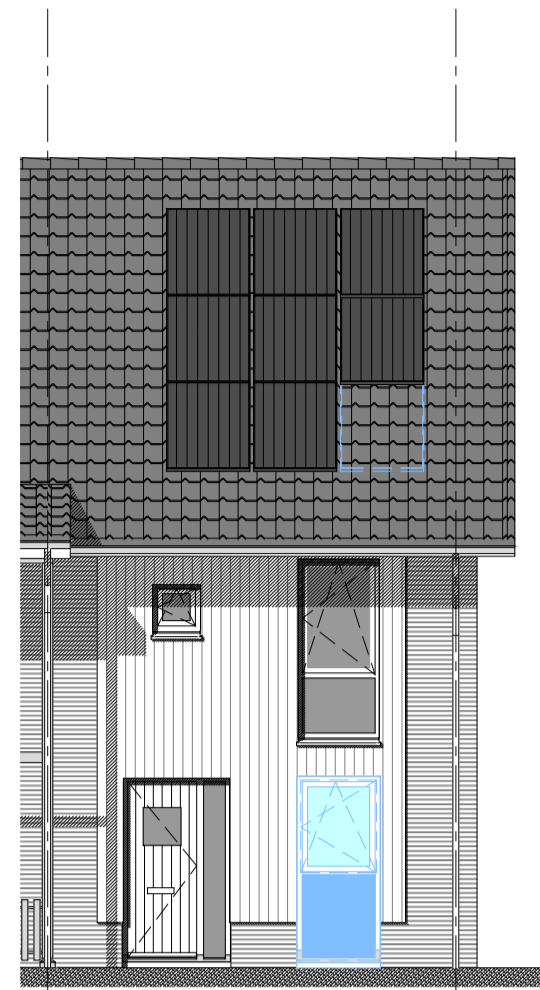

VOORGEVEL

13.22
dichtzetten glasvlak laag kozijn voorgevel met colorbel paneel, kleur: idem voordeur

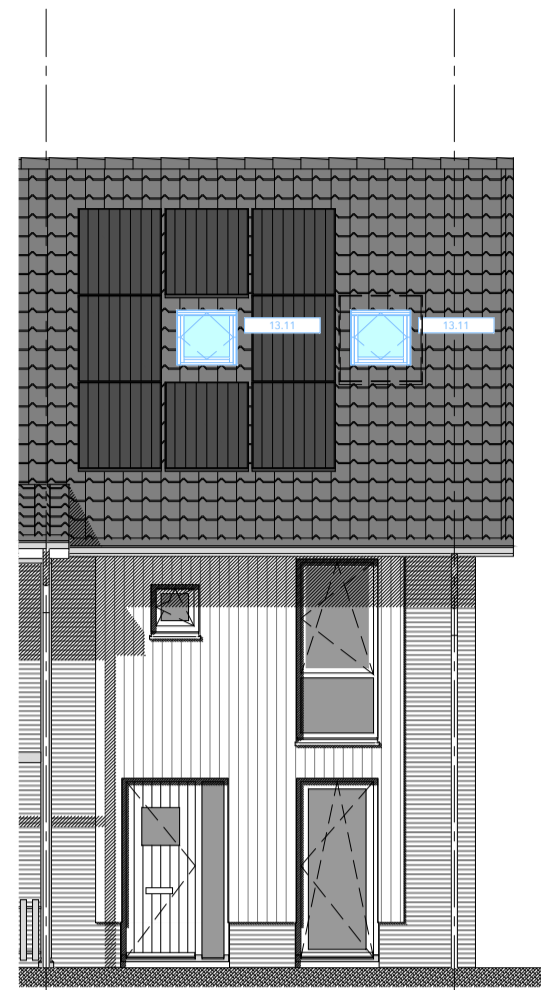

VOORGEVEL

13.11
dakraam type Velux GGL-MK04 ca.78x98cm

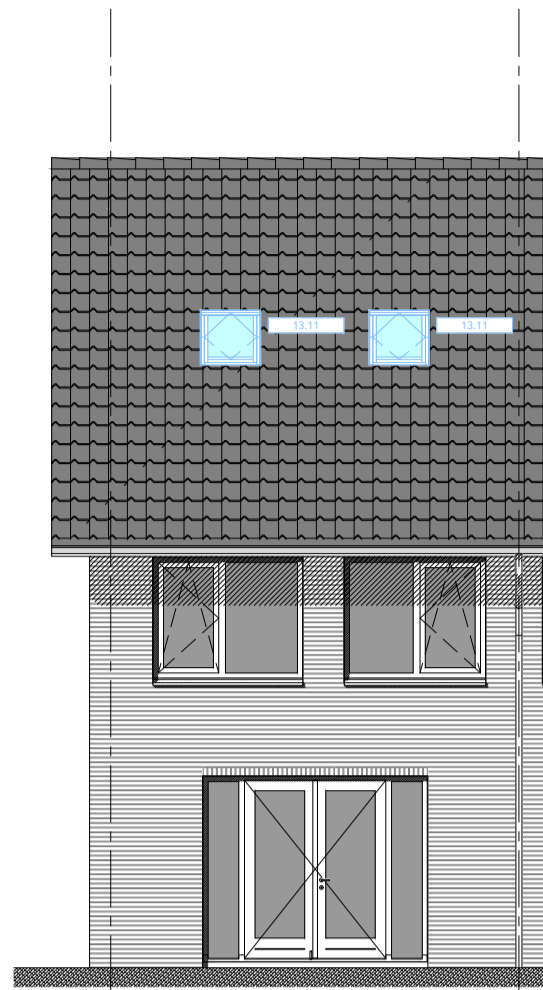

ACHTERGEVEL

13.11
dakraam type Velux GGL-MK04 ca.78x98cm



ACHTERGEVEL

13.01
dakkepel, breedte +/- 1,9 mtr (binnenmaat)
oppervlakte uitbreiding 1,5 m²
13.11
dakraam type Velux GGL-MK04 ca.78x98cm

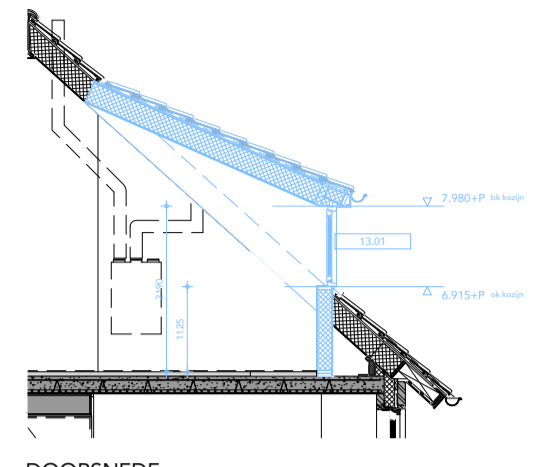

DOORSNEDE

13.01 dakkepel, breedte +/- 1,9 mtr (binnenmaat)
oppervlakte uitbreiding 1,5 m²

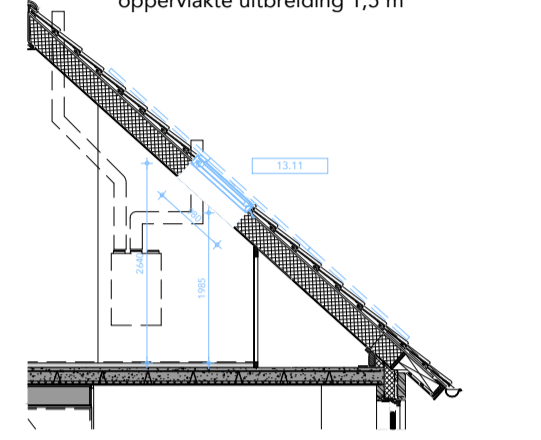

DOORSNEDE

13.11 dakraam type Velux GGL-MK04 ca.78x98cm

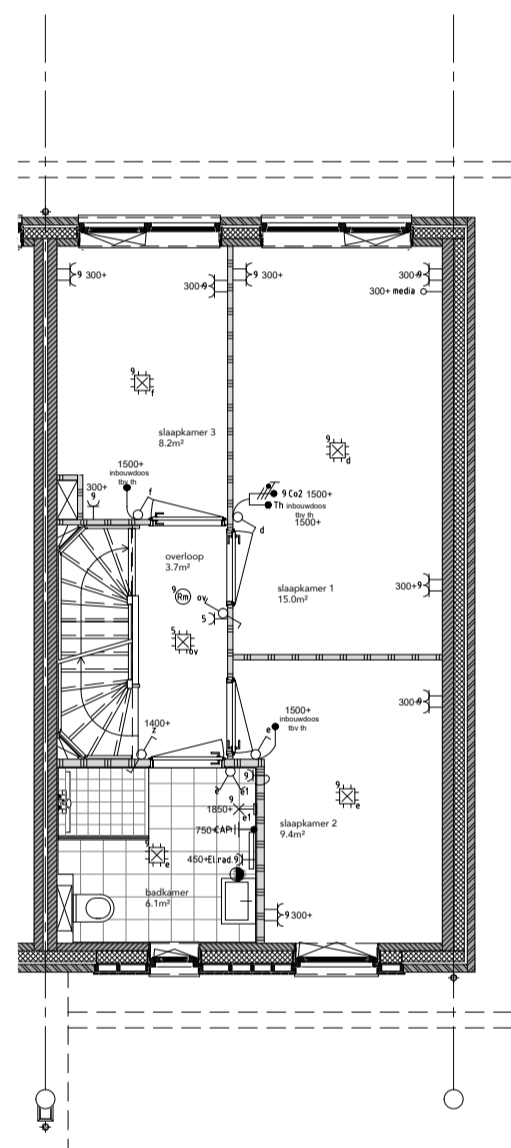

EERSTE VERDIEPING

TYPE B-1 basis

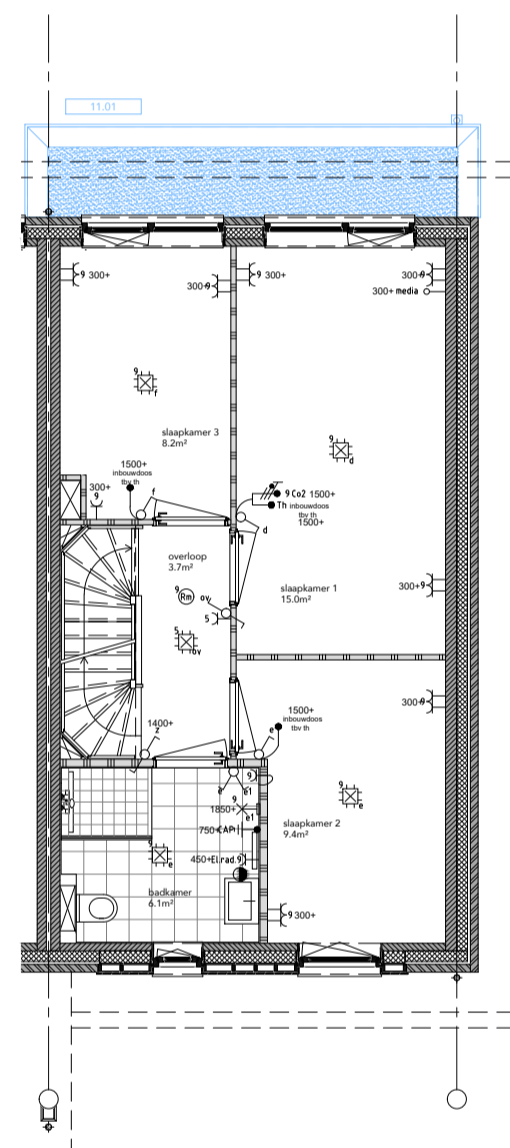

EERSTE VERDIEPING

11.01
1,2 mtr uitbouw achtergevel

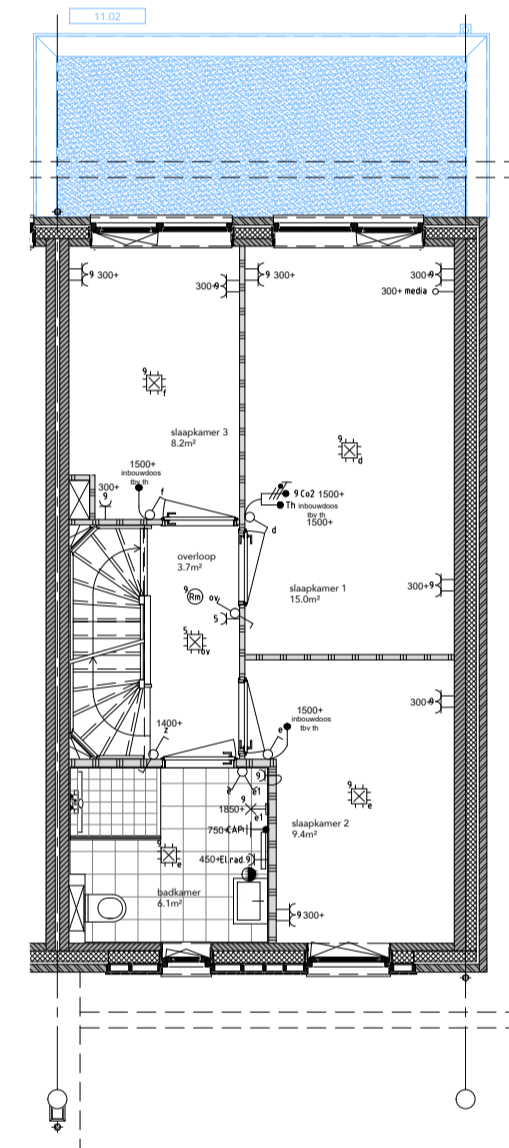

EERSTE VERDIEPING

11.02
2,4 mtr uitbouw achtergevel

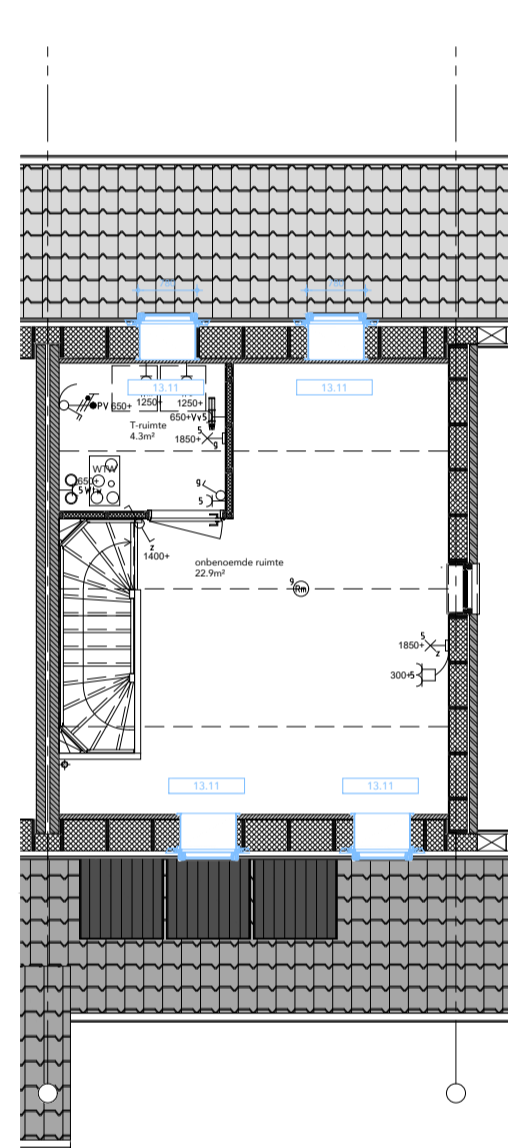

ZOLDERVERDIEPING

13.11
dakraam type Velux GGL-MK04 ca.78x98cm

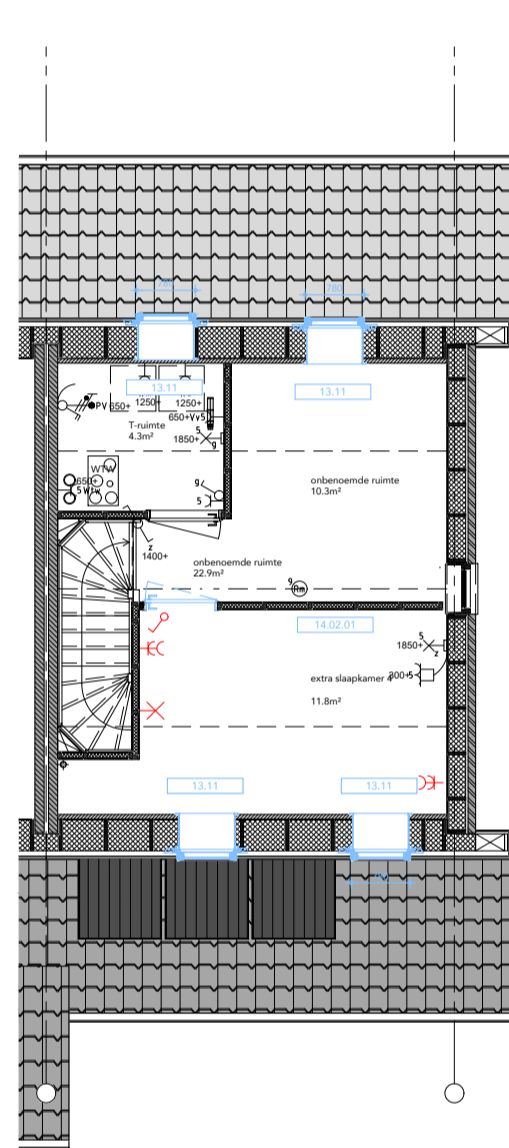

ZOLDERVERDIEPING

14.02.01
extra slaapkamer op zolderverdieping
i.c.m 13.01 of 13.11

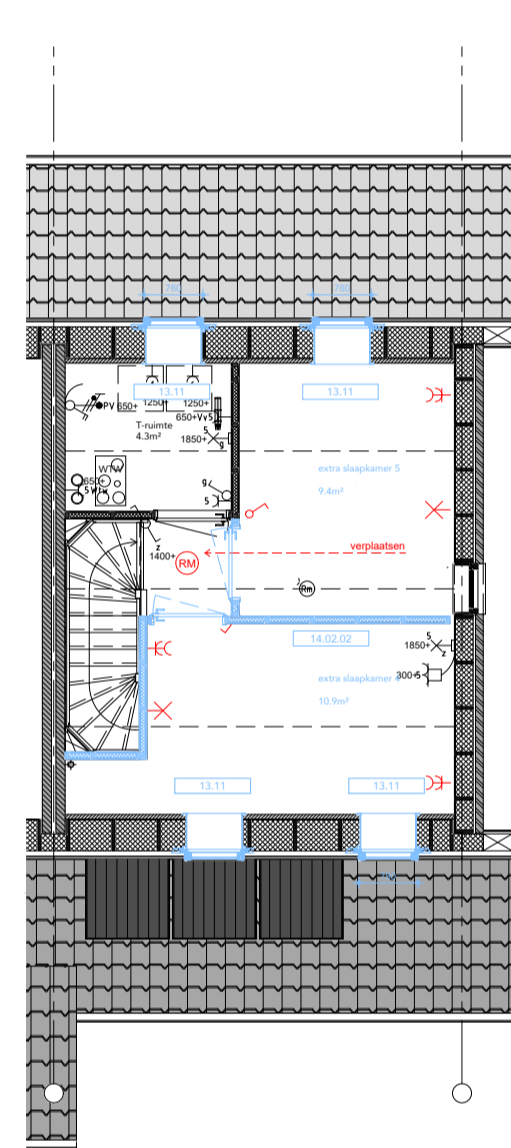

ZOLDERVERDIEPING

14.02.02
2 extra slaapkamers op zolderverdieping
i.c.m 13.01 of 13.11

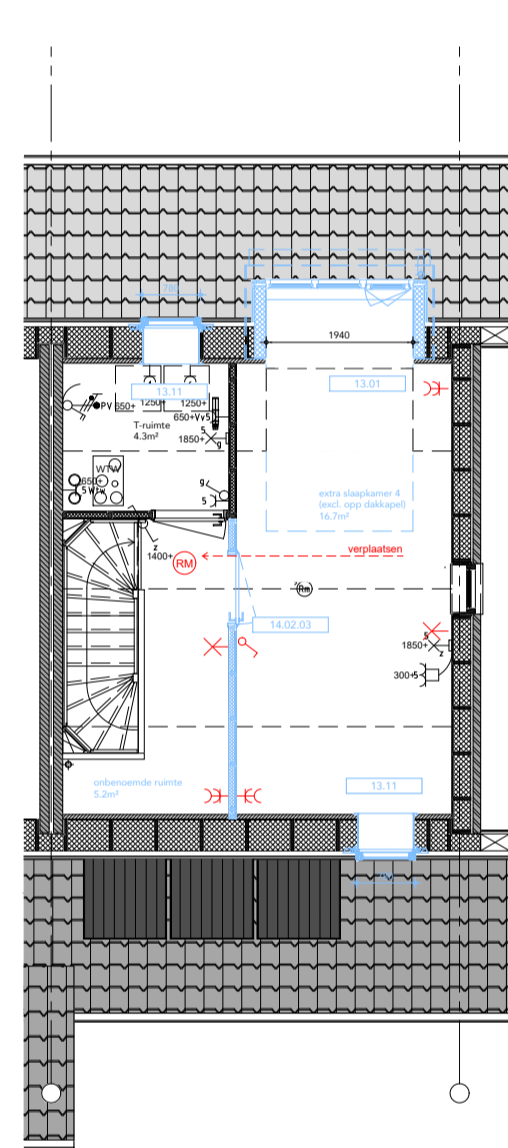

ZOLDERVERDIEPING

14.02.03
2 extra slaapkamers op zolderverdieping
i.c.m 13.01 of 13.11
13.01
dakkepel, breedte +/- 1,9 mtr (binnenmaat)
oppervlakte uitbreiding 1,5 m²
13.11
dakraam type Velux GGL-MK04 ca.78x98cm

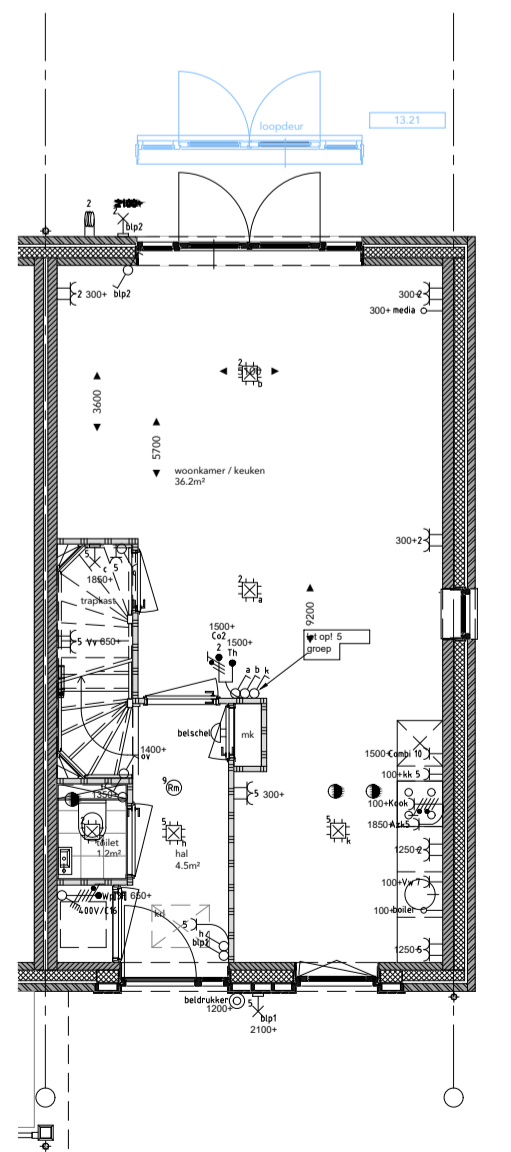

BEGANE GROND

13.21
TYPE B-1 basis

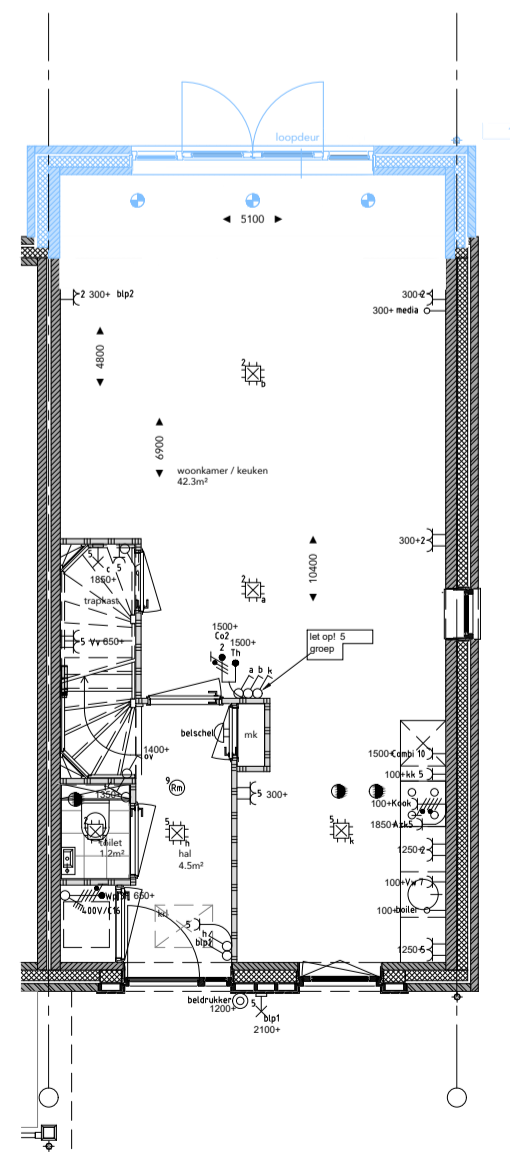

BEGANE GROND

11.01
1,2 mtr uitbouw achtergevel

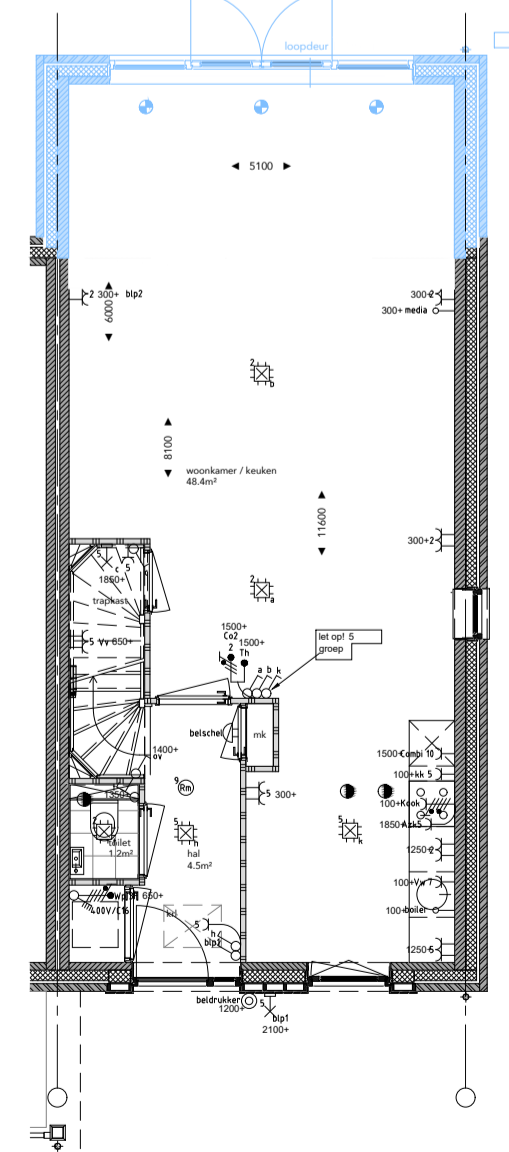

BEGANE GROND

11.02
2,4 mtr uitbouw achtergevel

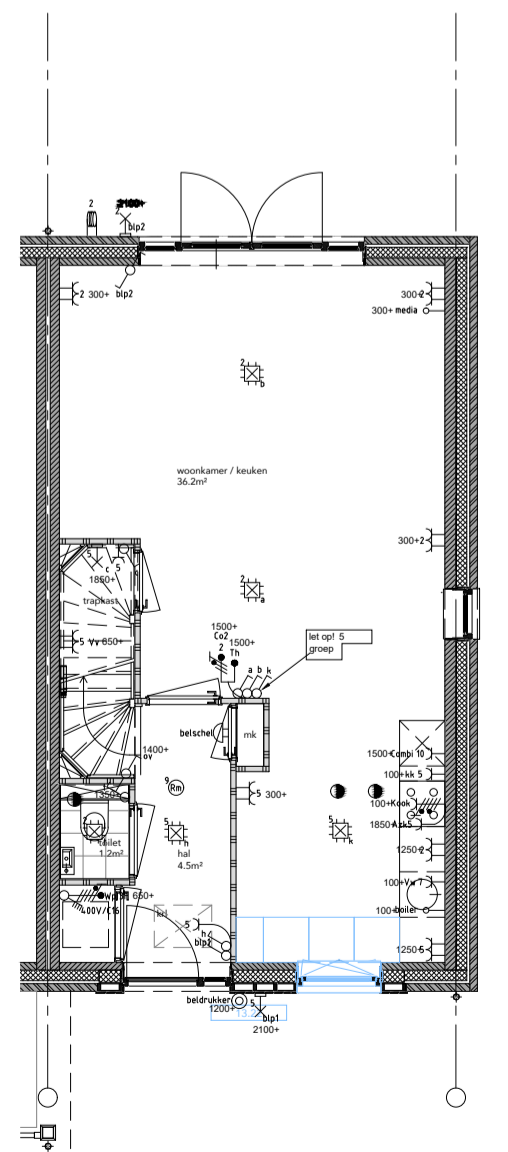

BEGANE GROND

13.22
dichtzetten glasvlak laag kozijn voorgevel met
colorbel paneel, kleur: idem voordeur

OPTIEOVERZICHT RIJWONINGEN TYPE B

TYPE	BOUWNUMMER	TEKENING
B1biv	91, 92	710
B2b	93	720, 721
B3b	90	730, 731

*groen gemarkeerde opties zijn op bouwregelgeving doorgerekend door ZRI

OPTIE	OMSCHRIJVING	BOUWNR.
11.01	1,2 mtr uitbouw achtergevel opp uitbreiding: 6,1 m² go	90, 91, 92, 93
11.02	2,4 mtr uitbouw achtergevel opp uitbreiding: 12,2 m² go	90, 91, 92, 93
uitbreidingsopties zigevel		
12.01	1,4 x 4,0 mtr serre opp uitbreiding: 4,9 m² go	93
12.02	1,4 x 4,0 mtr serre met glas in zigevel opp uitbreiding: 4,9 m² go	90
12.04	2,2 x 4,0 mtr serre met glas in zigevel opp uitbreiding: 7,4 m² go	90
opties dakvlakken		
13.01	dakkepel, breedte +/- 1,9 mtr (binnenmaat)	90, 91, 92, 93
13.11	dakraam type Velux GGL-MK04 ca.78x98cm	90, 91, 92, 93
13.21	wijzigen loopdeur openslaande deuren	90, 91, 92, 93
13.22	dichtzetten glasvlak laag kozijn voorgevel met colorbel paneel	90, 91, 92, 93
indelingsopties		
14.02.01	extra slaapkamer op zolderverdieping i.c.m 13.01 of 13.11	90, 91, 92, 93
14.02.02	2 extra slaapkamers op zolderverdieping i.c.m 13.01 of 13.11	90, 91, 92, 93
14.02.03	extra slaapkamer op zolderverdieping, i.c.m 13.01 of 13.11	91, 92, 93
14.02.04	extra onbenoemde ruimte op zolderverdieping	90
14.02.05	extra onbenoemde ruimte op zolderverdieping	90



bwnr. 93	VK720
OPTIES TYPE B2b	TEKENINGNUMMER
ONDERVERP	17 06 2026
KREKENBOS ZUIDLAND FASE 8 (VOORM. 7)	DATUM
PROJECT	DEFINITIEF
HAAGSEBAAN VASTGOED BV	STATUS
OPDRACHTGEVER	VK
2311	FASE
PROJECTNUMMER	1:100
A1	SCHAAL
FORMAAT	1 VAN 2
ARCHITECT	BLAD

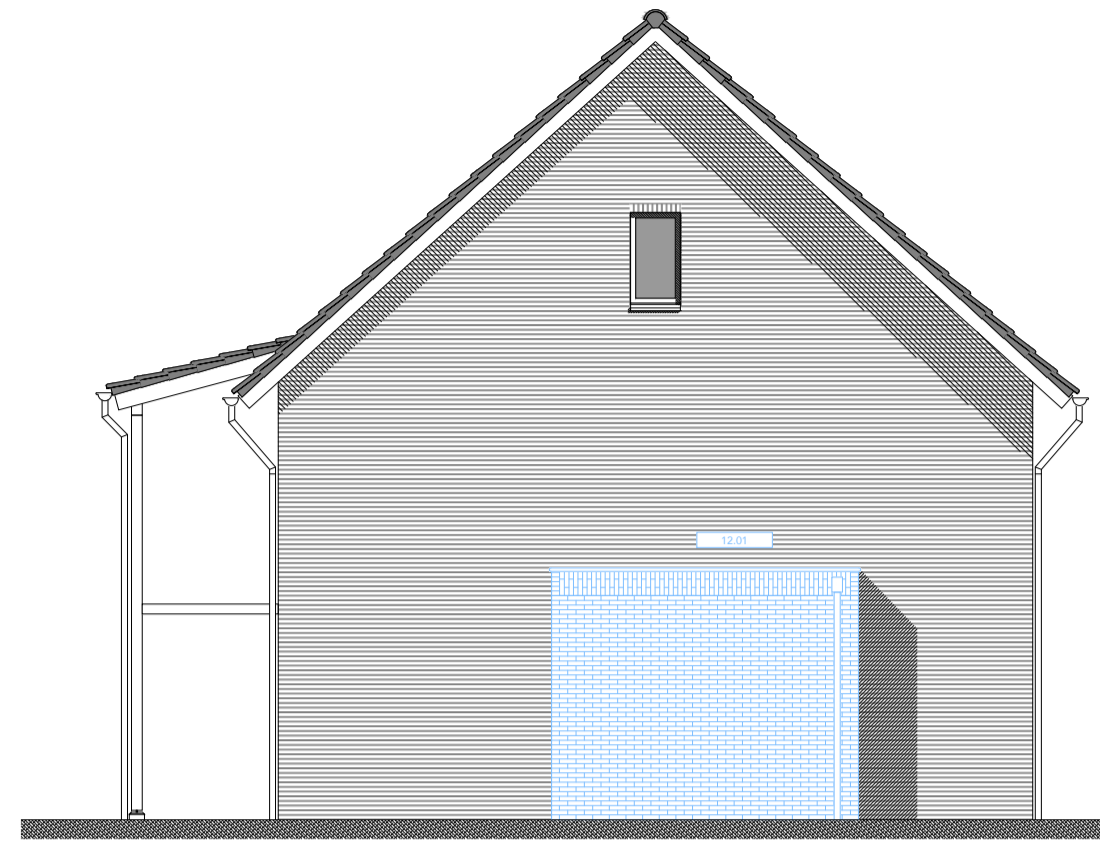

ZIJGEVEL

12.01
serre circa 1,4 x 4 mtr
met glas in zijgevel

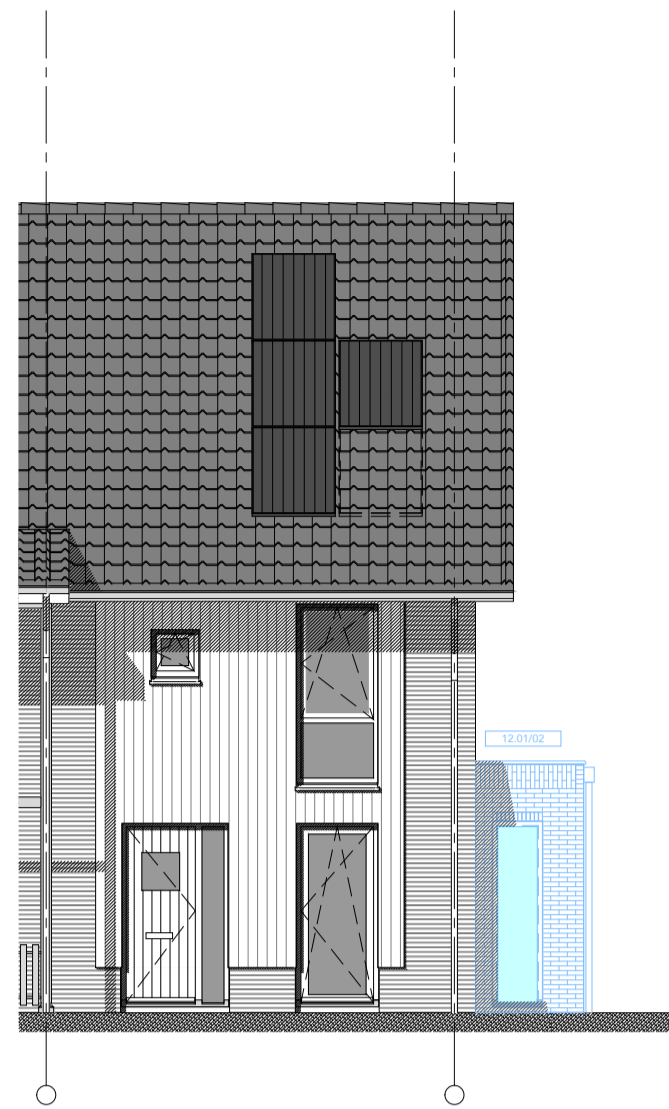

VOORGEVEL

12.01/02
serre circa 1,4 x 4 mtr

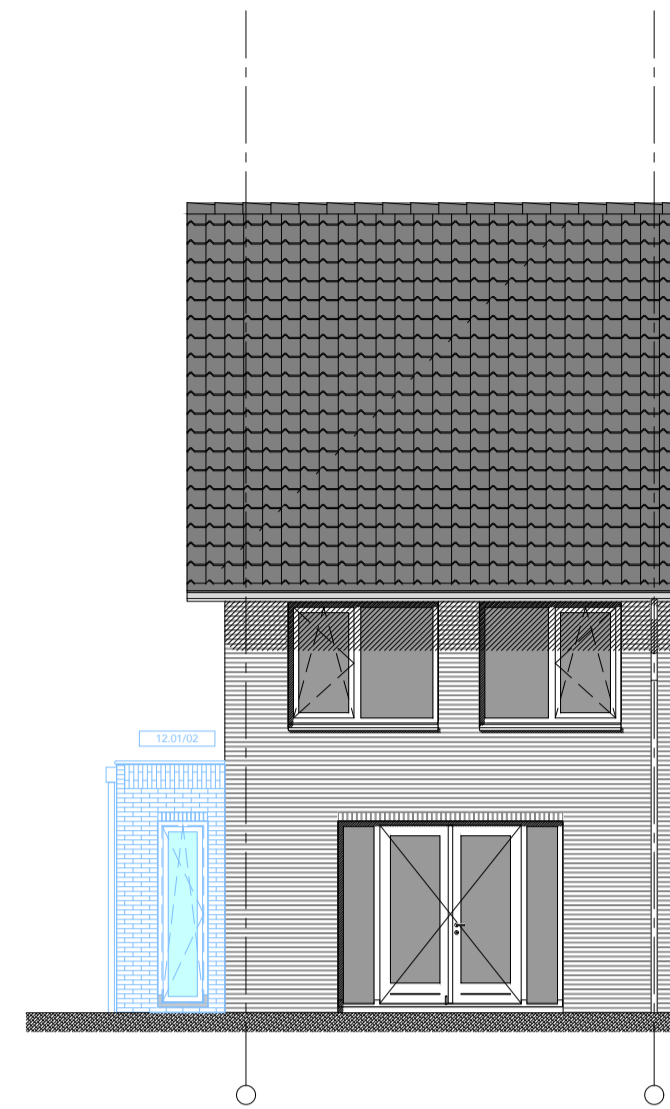

ACHTERGEVEL

12.01/02
serre circa 1,4 x 4 mtr

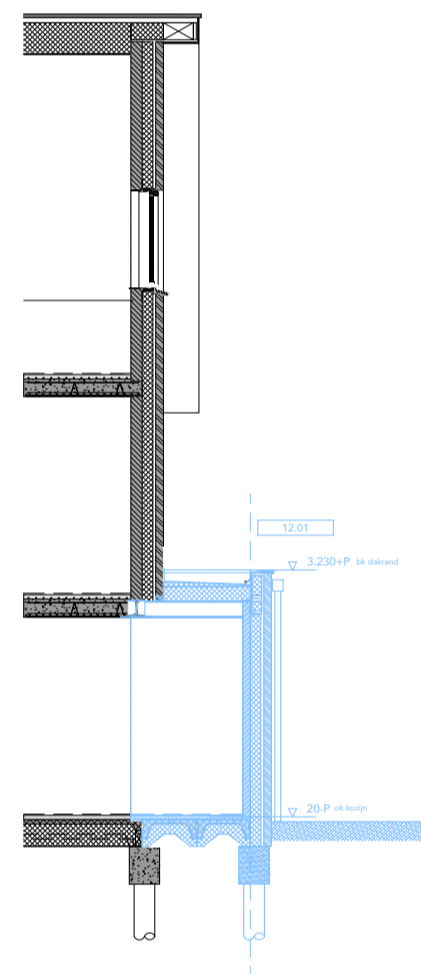

DOORSNEDE

12.01
serre zonder glas in zijgevel
circa 1,4 x 4 mtr

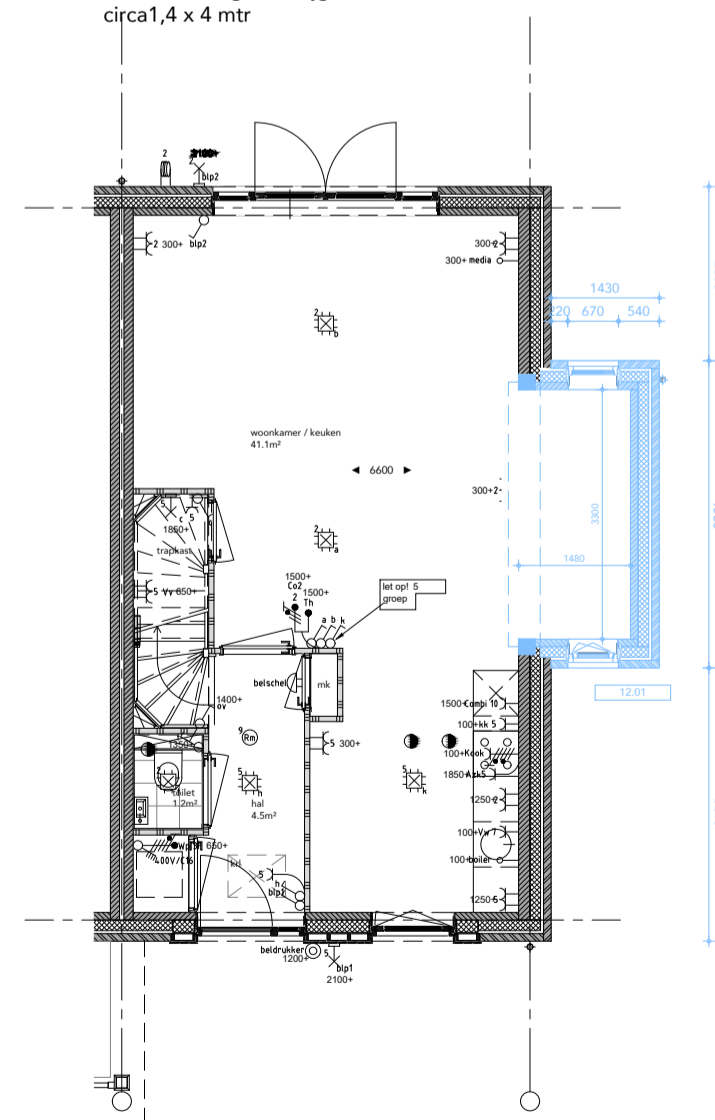

BEGANE GROND

12.01
serre circa 1,4 x 4 mtr
opp uitbreiding: 4,9 m² go

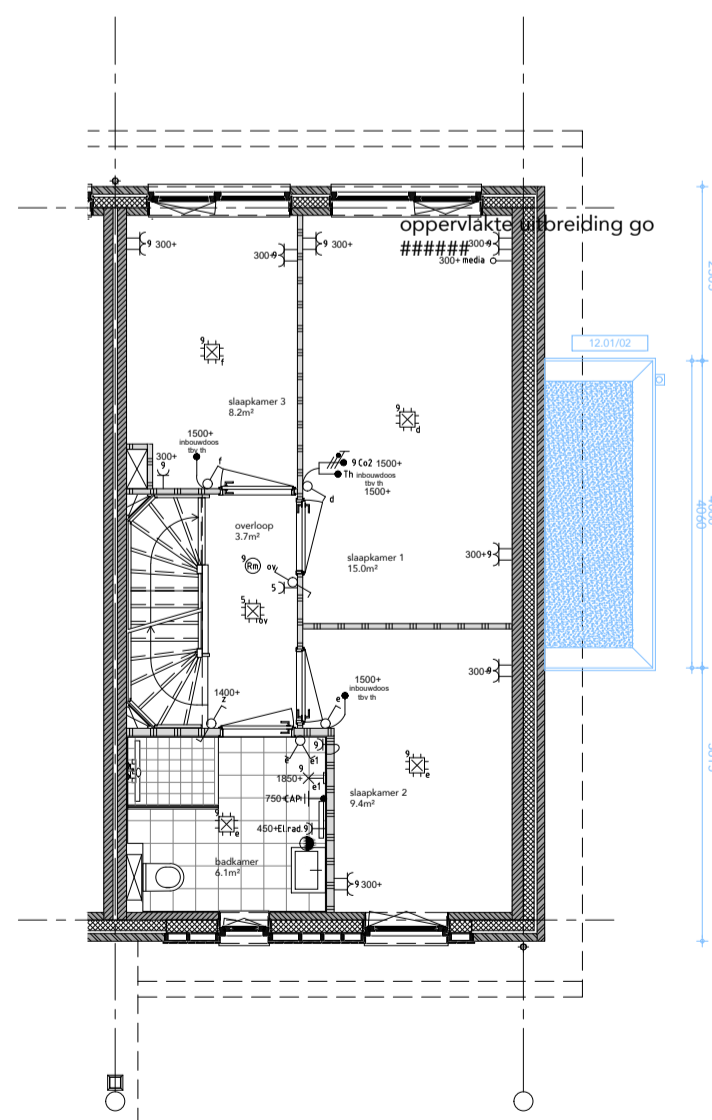

EERSTE VERDIEPING

12.02/02
serre circa 1,4 x 4 mtr

OPTIEOVERZICHT RIJWONINGEN TYPE B

TYPE	BOUWNUMMER	TEKENING
B1biv	91, 92	710
B2b	93	720, 721
B3b	90	730, 731

*groen gemarkeerde opties zijn op bouwregelgeving doorgerekend door ZRI

OPTIE	OMSCHRIJVING	BOUWNR.
uitbreidingsopties achtergevel		
11.01	1,2 mtr uitbouw achtergevel opp uitbreiding: 6,1 m ² go	90, 91, 92, 93
11.02	2,4 mtr uitbouw achtergevel opp uitbreiding: 12,2 m ² go	90, 91, 92, 93
uitbreidingsopties zijgevel		
12.01	1,4 x 4,0 mtr serre opp uitbreiding: 4,9 m ² go	93
12.02	1,4 x 4,0 mtr serre met glas in zijgevel opp uitbreiding: 4,9 m ² go	90
12.04	2,2 x 4,0 mtr serre met glas in zijgevel opp uitbreiding: 7,4 m ² go	90
opties dakvlakken		
13.01	dakkapel, breedte +/- 1,9 mtr (binnenmaat)	90, 91, 92, 93
13.11	dakraam type Velux GGL-MK04 ca. 78x98cm	90, 91, 92, 93
13.21	wijziging loopdeur openslaande deuren	90, 91, 92, 93
13.22	dichtzetten glasvlak laag kozijn voorgevel met colorbel paneel	90, 91, 92, 93
indelingsopties		
14.02.01	extra slaapkamer op zolderverdieping i.c.m. 13.01 of 13.11	90, 91, 92, 93
14.02.02	2 extra slaapkamers op zolderverdieping i.c.m. 13.01 of 13.11	90, 91, 92, 93
14.02.03	extra slaapkamer op zolderverdieping. i.c.m. 13.01 of 13.11	91, 92, 93
14.02.04	extra onbenoemde ruimte op zolderverdieping	90
14.02.05	extra onbenoemde ruimte op zolderverdieping	90



bwnr. 93	VK721
OPTIES TYPE B2b	TEKENINGNUMMER
ONDERWERP	
KREKENBOS ZUIDLAND FASE 8 (VOORM. 7)	17 06 2026
PROJECT	DATUM
HAAGSEBAAN VASTGOED BV	DEFINITIEF
OPDRACHTGEVER	STATUS
2311	VK
PROJECTNUMMER	FASE
A1	1:100
FORMAAT	SCHAAL
	2 VAN 2
ARCHITECT	BLAD

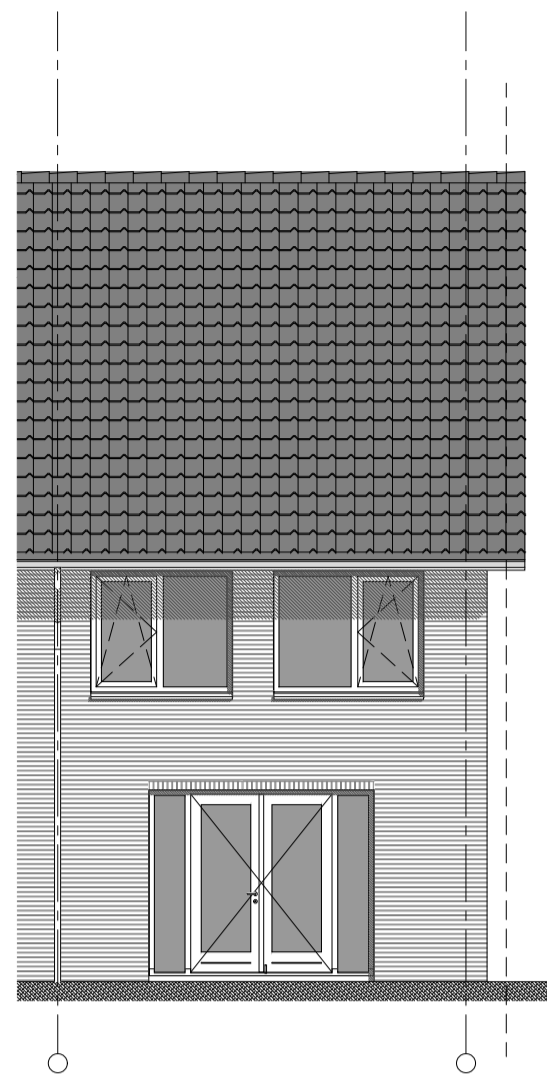

ACHTERGEVEL
TYPE B-1 basis

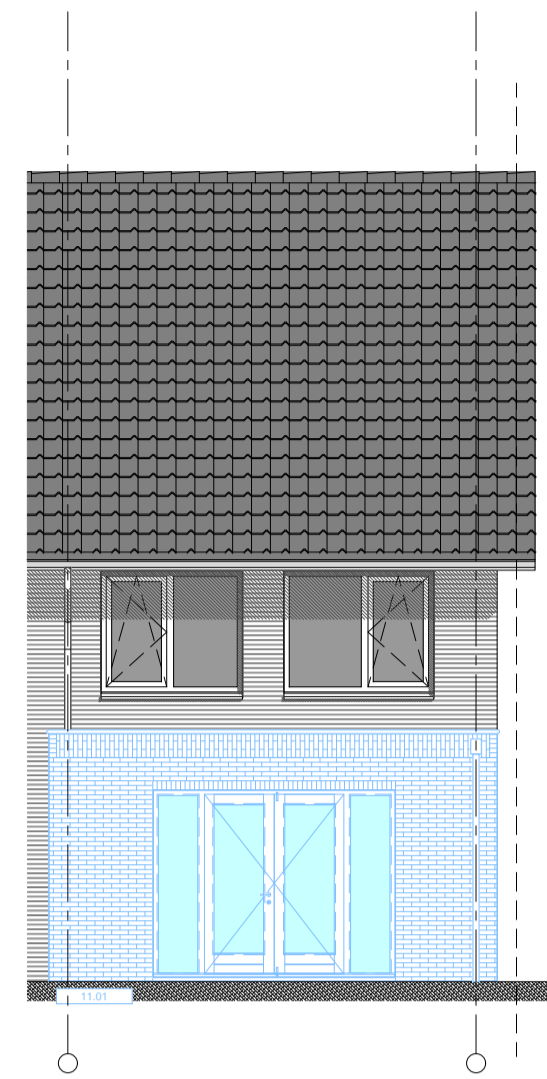

ACHTERGEVEL
11.01
1,2 mtr uitbouw achtergevel

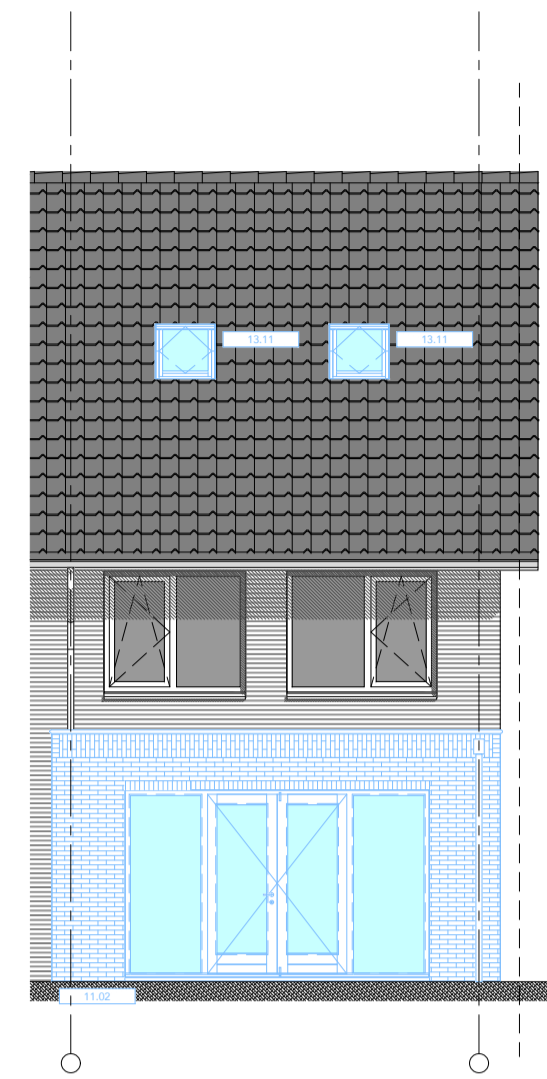
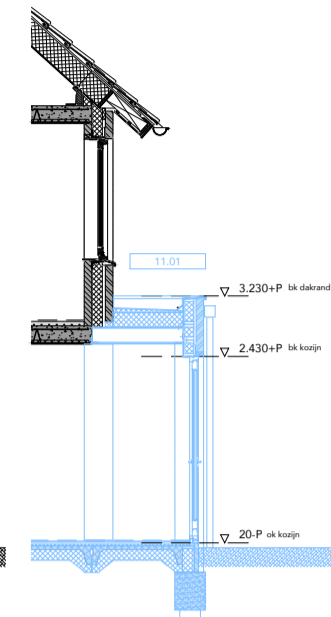

ACHTERGEVEL
11.02 2,4 mtr uitbouw achtergevel
13.11 dakraam type Velux GGL-MK04 ca.78x98cm

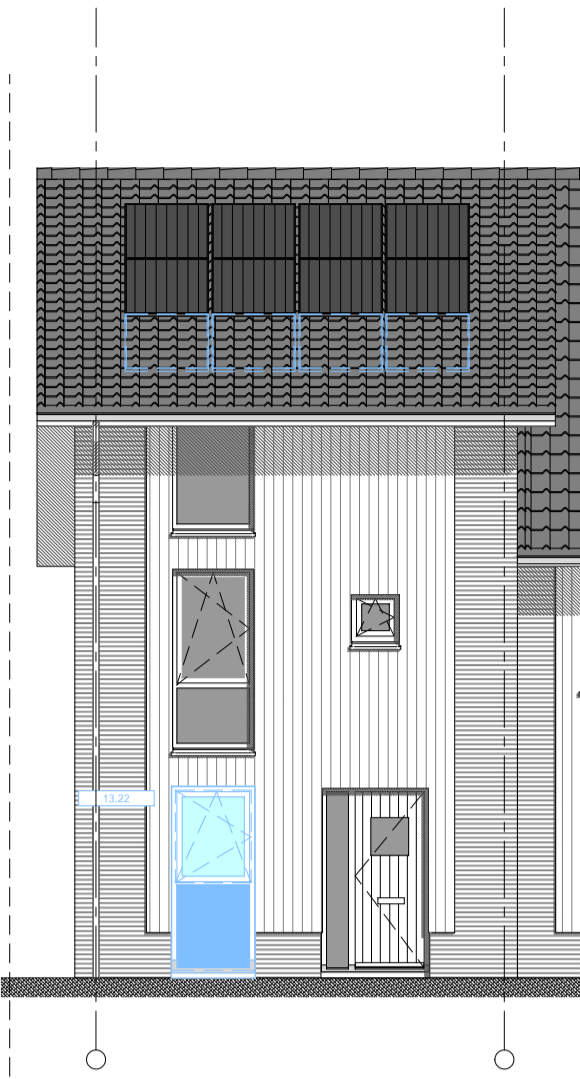
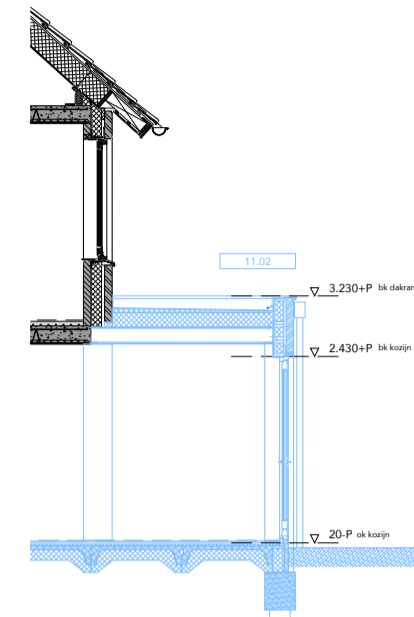

VOORGEVEL
13.22
dichtzetten glasvlak laag kozijn voorgevel met colorbel paneel. kleur: idem voordeur



ACHTERGEVEL
13.11 dakraam type Velux GGL-MK04 ca.78x98cm



ACHTERGEVEL
13.01 dakkapel, breedte +/- 1,94 mtr (binnenmaat)
oppervlakte uitbreiding 1,5 m²
13.11 dakraam type Velux GGL-MK04 ca.78x98cm

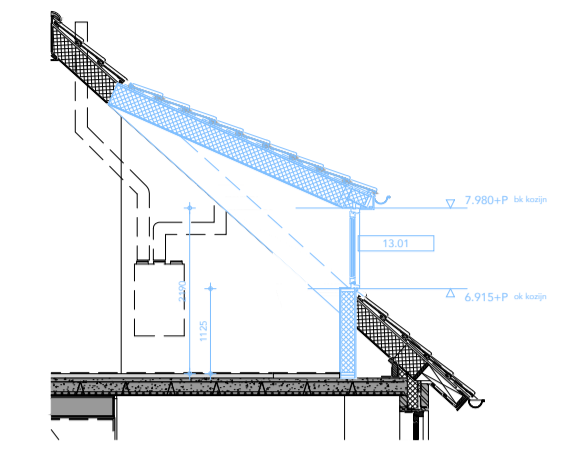

DOORSNEDE
13.01 dakkapel, breedte +/- 1,94 mtr (binnenmaat)
oppervlakte uitbreiding 1,5 m²

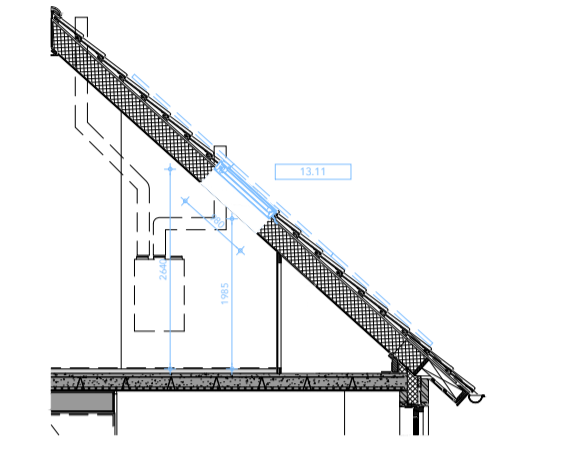

DOORSNEDE
13.11 dakraam type Velux GGL-MK04 ca.78x98cm

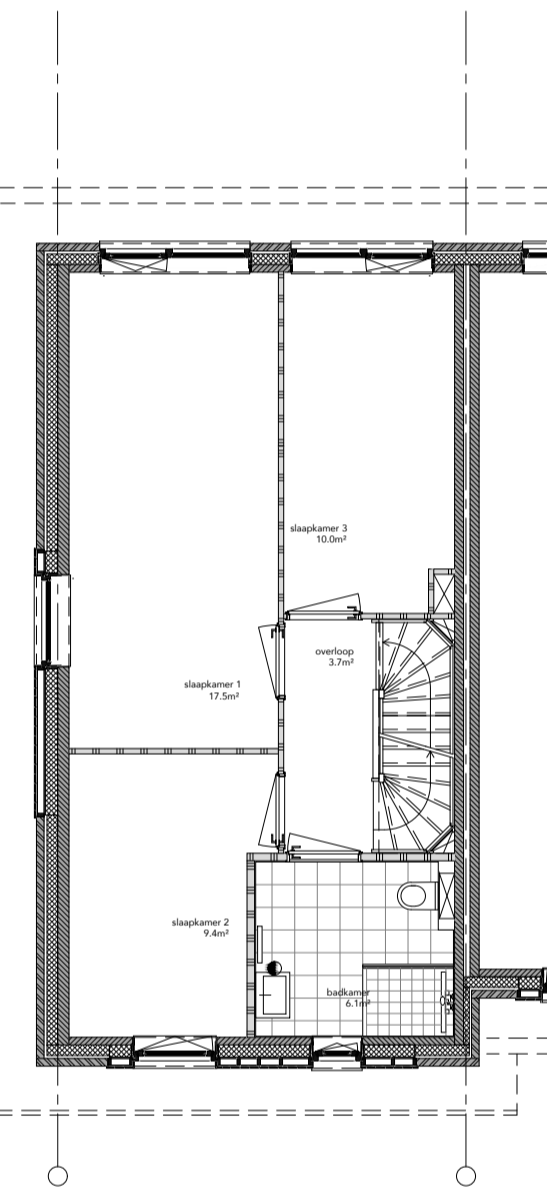

EERSTE VERDIEPING
TYPE B-1 basis

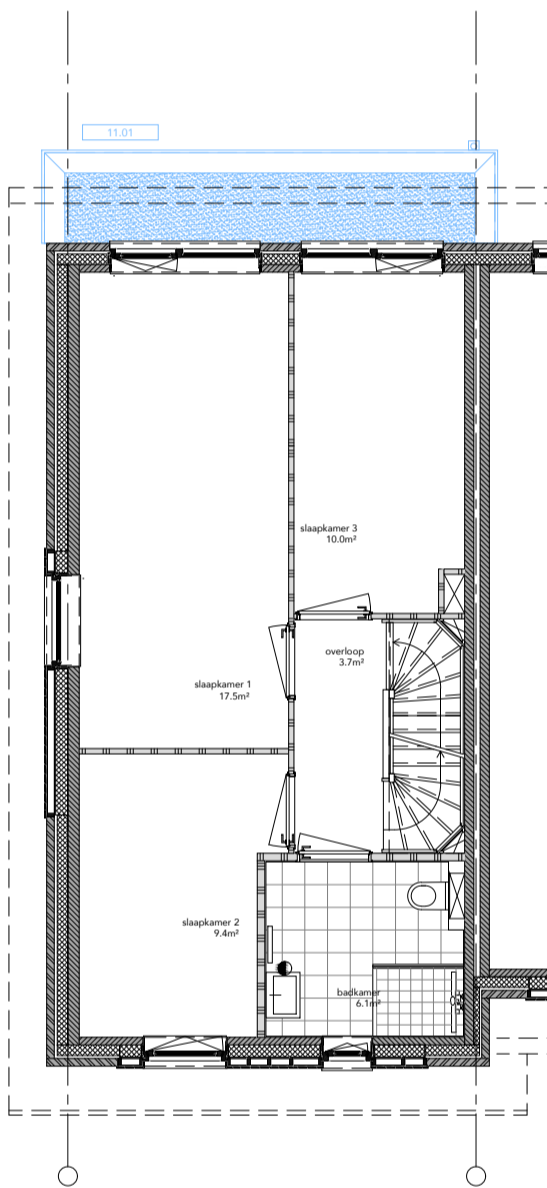

EERSTE VERDIEPING
11.01
1,2 mtr uitbouw achtergevel

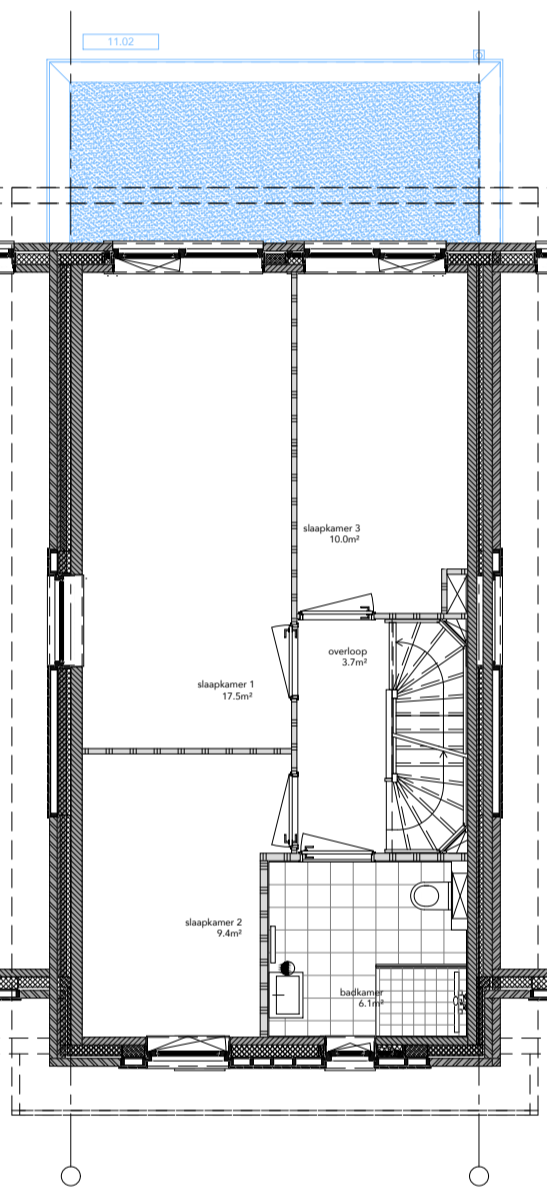

EERSTE VERDIEPING
11.02
2,4 mtr uitbouw achtergevel

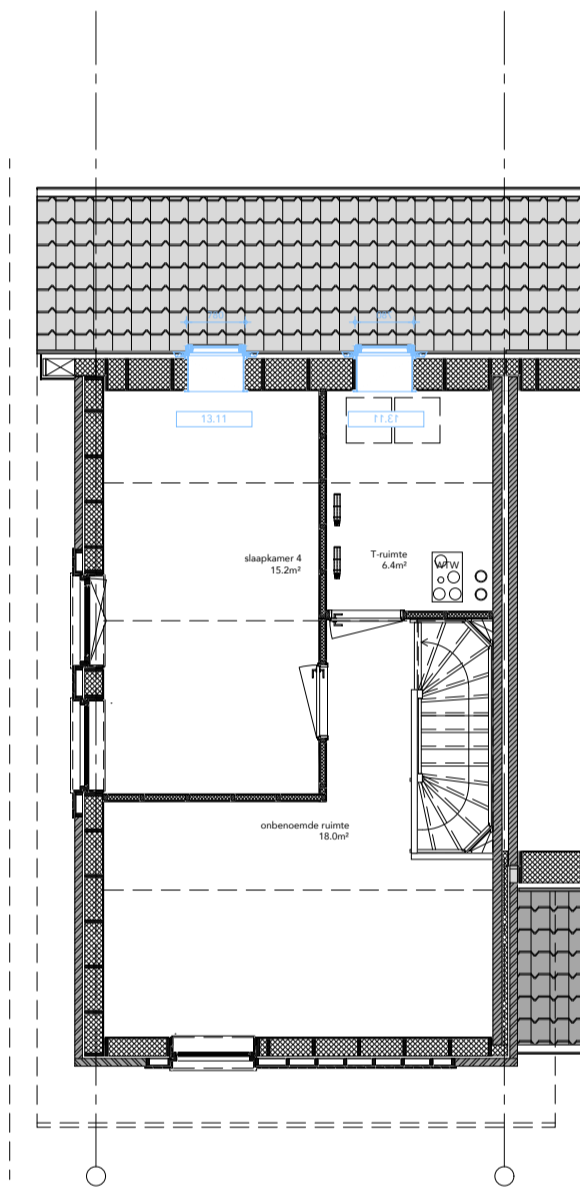

TWEDE VERDIEPING
13.11
dakraam type Velux GGL-MK04 ca.78x98cm

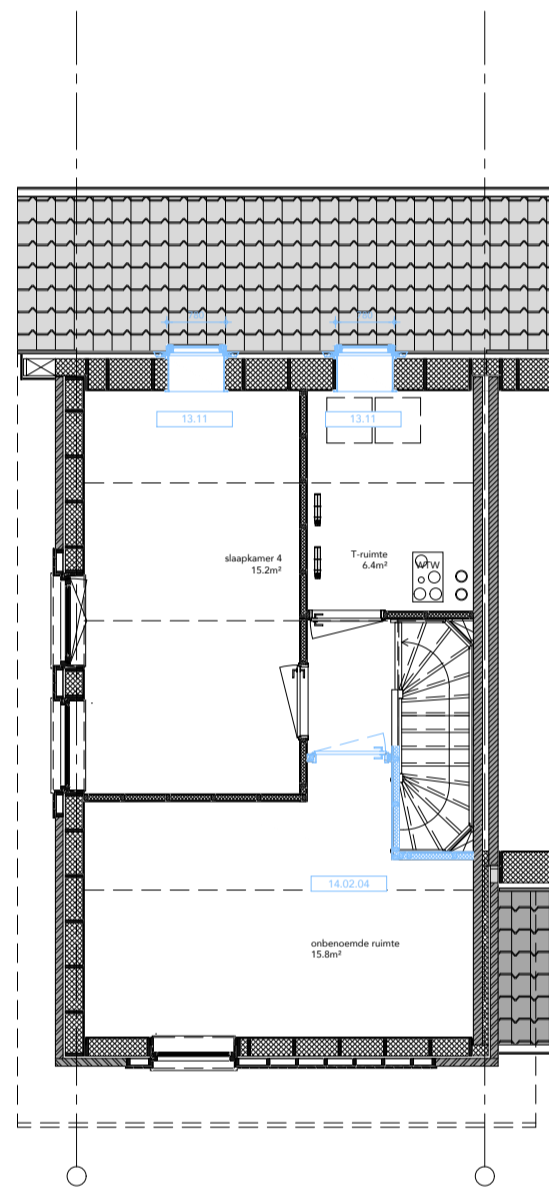

TWEDE VERDIEPING
13.11
dakraam type Velux GGL-MK04 ca.78x98cm
14.02.04
extra onbenoemde ruimte op zolderverdieping

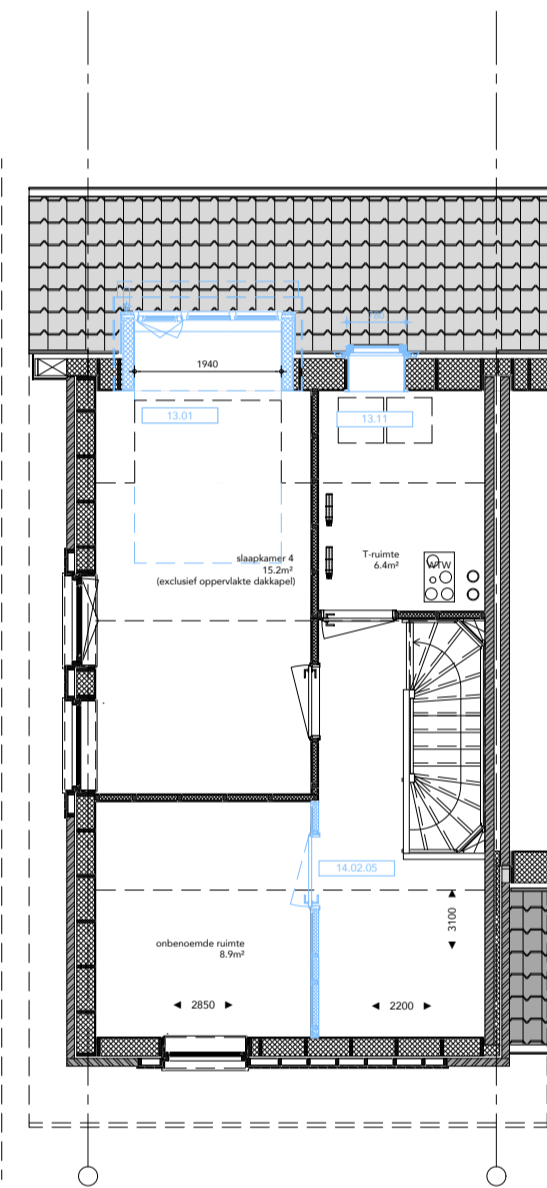

TWEDE VERDIEPING
13.01
dakkapel, breedte +/- 1,94 mtr (binnenmaat)
oppervlakte uitbreiding 1,5 m²
13.11
dakraam type Velux GGL-MK04 ca.78x98cm
14.02.05
extra onbenoemde ruimte op zolderverdieping

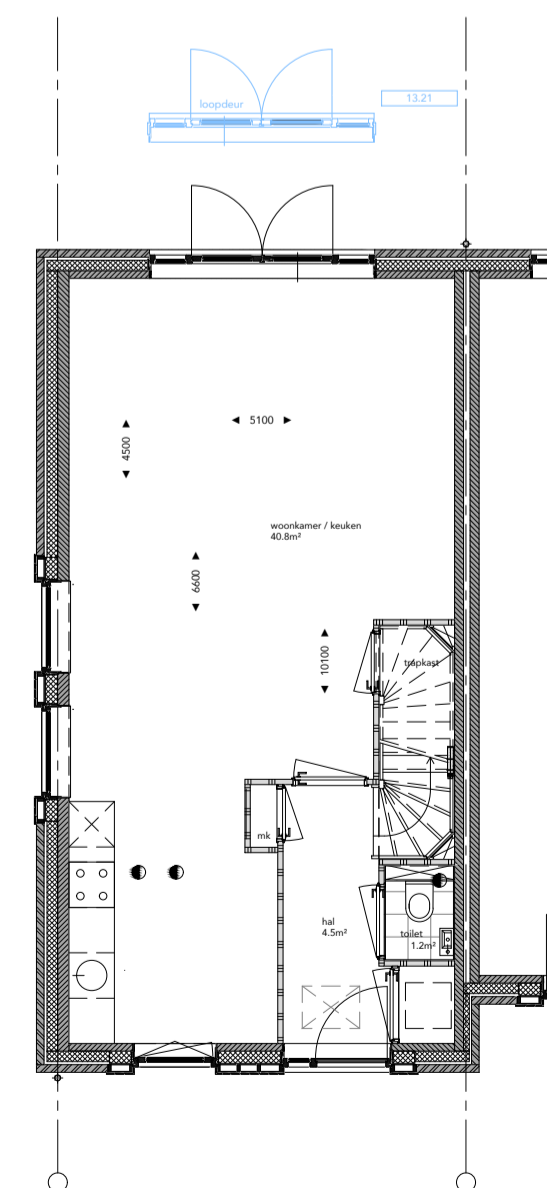

BEGANE GROND
13.21
Loopdeur wisselen

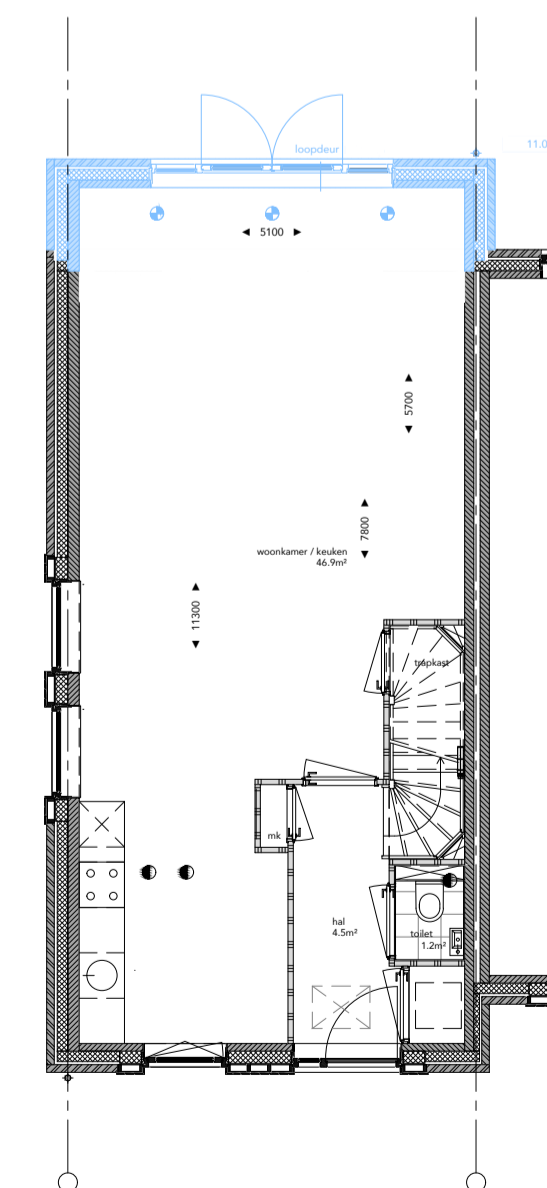

BEGANE GROND
11.01
1,2 mtr uitbouw achtergevel
oppervlakte uitbreiding go
6,1m²

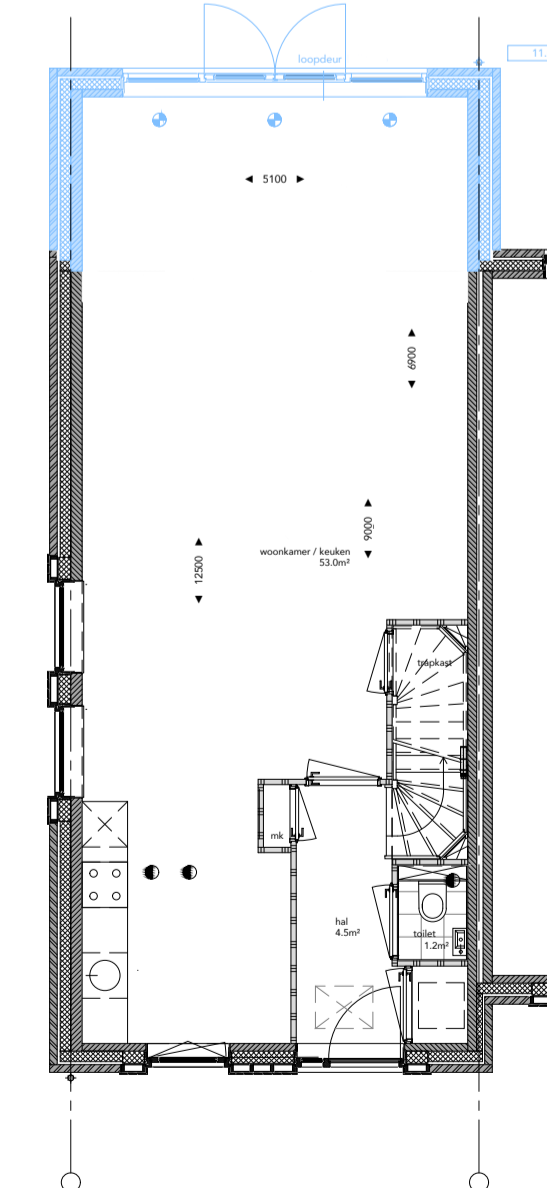

BEGANE GROND
11.02
2,4 mtr uitbouw achtergevel
oppervlakte uitbreiding go
12,2m²

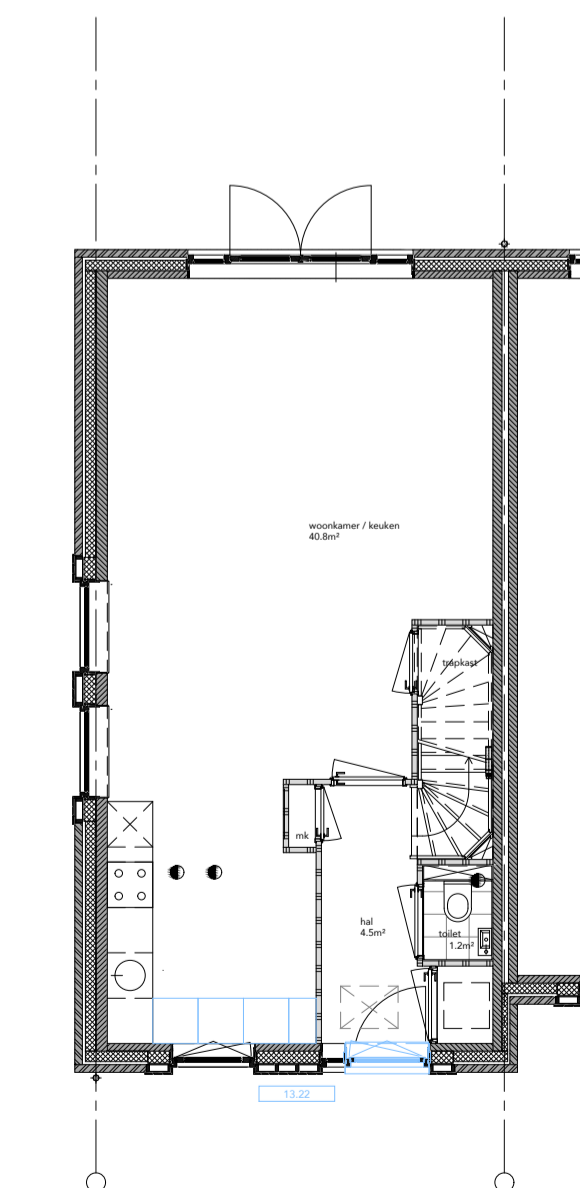

BEGANE GROND
13.22
dichtzetten glasvlak laag kozijn voorgevel met colorbel paneel. kleur: idem voordeur

OPTIEOVERZICHT RIJWONINGEN TYPE B

TYPE	BOUWNUMMER	TEKENING
B1biv	91, 92	710
B2b	93	720, 721
B3b	90	730, 731

*groen gemarkeerde opties zijn op bouwregelgeving doorgerekend door ZRI

OPTIE	OMSCHRIJVING	BOUWNR.
11.01	1,2 mtr uitbouw achtergevel opp uitbreiding: 6,1 m² go	90, 91, 92, 93
11.02	2,4 mtr uitbouw achtergevel opp uitbreiding: 12,2 m² go	90, 91, 92, 93
uitbreidingsopties zigevel		
12.01	1,4 x 4,0 mtr serre opp uitbreiding: 4,9 m² go	93
12.02	1,4 x 4,0 mtr serre met glas in zigevel opp uitbreiding: 4,9 m² go	90
12.04	2,2 x 4,0 mtr serre met glas in zigevel opp uitbreiding: 7,4 m² go	90
opties dakvlakken		
13.01	dakkapel, breedte +/- 1,9 mtr (binnenmaat)	90, 91, 92, 93
13.11	dakraam type Velux GGL-MK04 ca.78x98cm	90, 91, 92, 93
13.21	wijzigen loopdeur openslaande deuren	90, 91, 92, 93
13.22	dichtzetten glasvlak laag kozijn voorgevel met colorbel paneel	90, 91, 92, 93
indelingsopties		
14.02.01	extra slaapkamer op zolderverdieping i.c.m 13.01 of 13.11	90, 91, 92, 93
14.02.02	2 extra slaapkamers op zolderverdieping i.c.m 13.01 of 13.11	90, 91, 92, 93
14.02.03	extra slaapkamer op zolderverdieping. i.c.m 13.01 of 13.11	91, 92, 93
14.02.04	extra onbenoemde ruimte op zolderverdieping	90
14.02.05	extra onbenoemde ruimte op zolderverdieping	90



bw.nr. 90	VK730
OPTIES TYPE B3b	TEKENINGNUMMER
ONDERVERP	17 06 2026
KREKENBOS ZUIDLAND FASE 8 (VOORM. 7)	DATUM
PROJECT	STATUS
HAAGSEBAAN VASTGOED BV	DEFINITIEF
OPDRACHTGEVER	STATUS
2311	VK
PROJECTNUMMER	FASE
A1	1:100
FORMAAT	SCHAAL

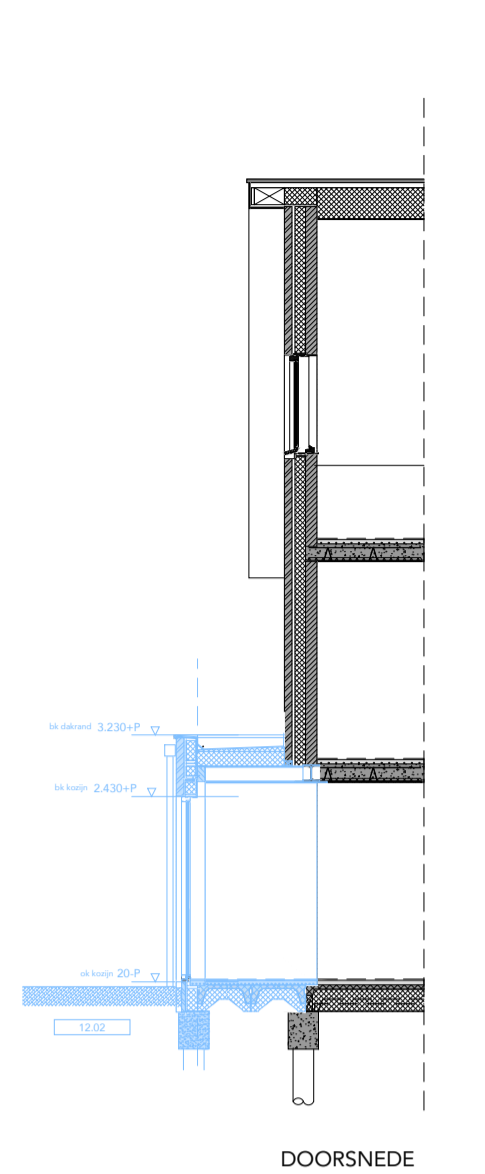

DOORSNEDE

12.02
serre circa 1,4 x 4 mtr

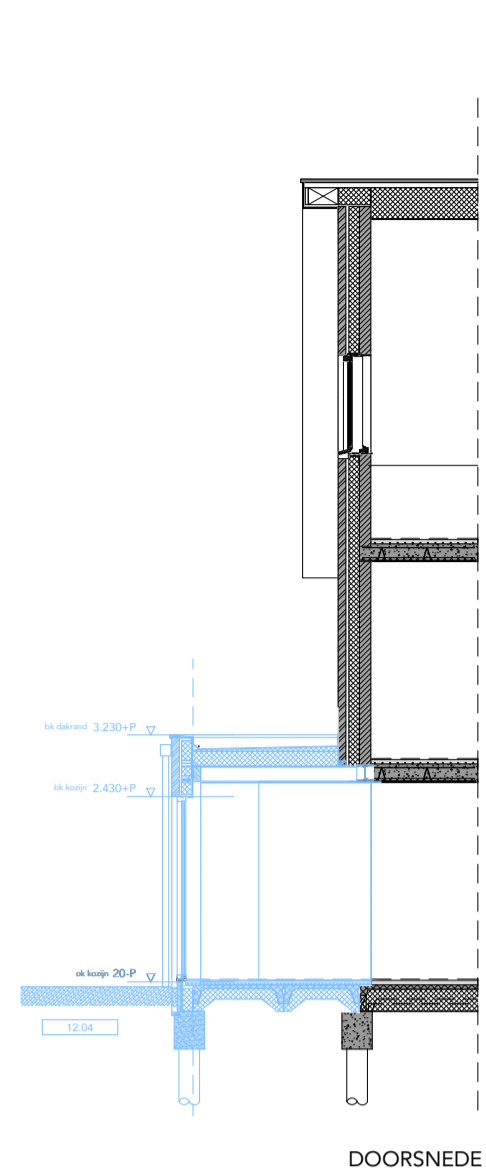

DOORSNEDE

12.04
serre met glas in zijgevel
circa 2,2 x 4 mtr



VOORGEVEL

12.01/02
serre circa 1,4 x 4 mtr

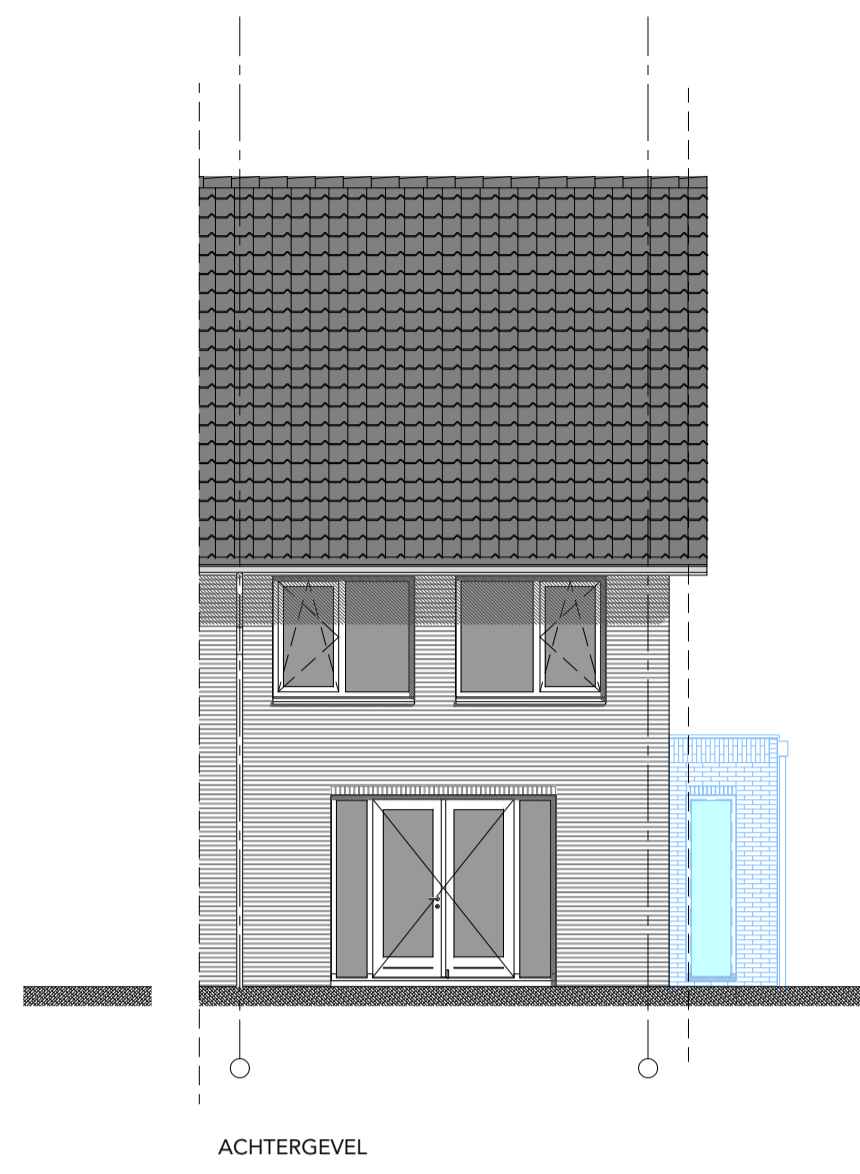

ACHTERGEVEL

12.01/02
serre circa 1,4 x 4 mtr

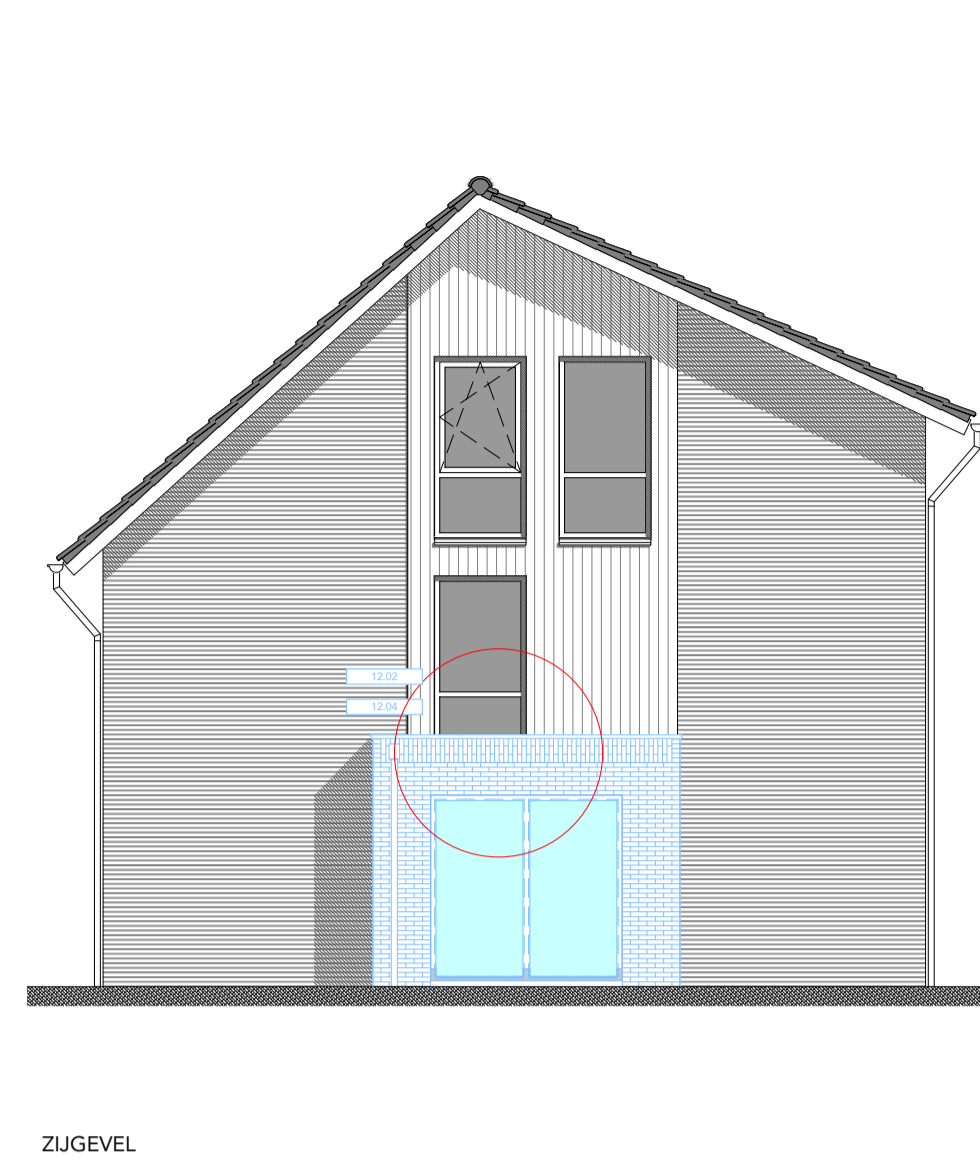

ZIGEVEL

12.02/04
serre met glas in zijgevel

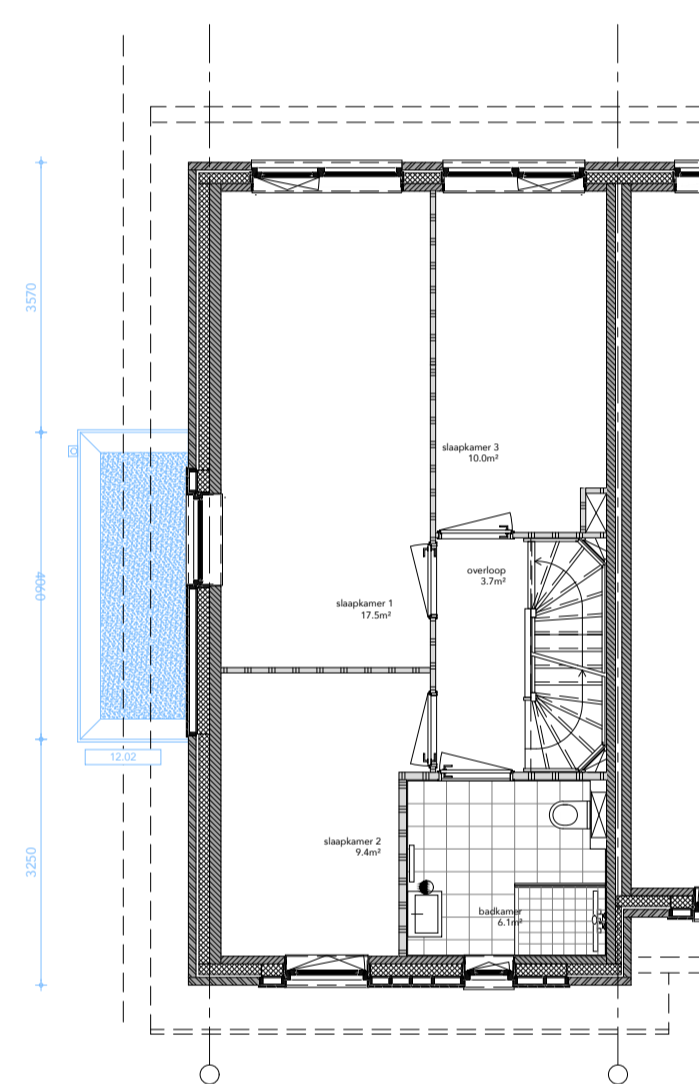

BEGANE GROND

12.02
serre circa 1,4 x 4 mtr

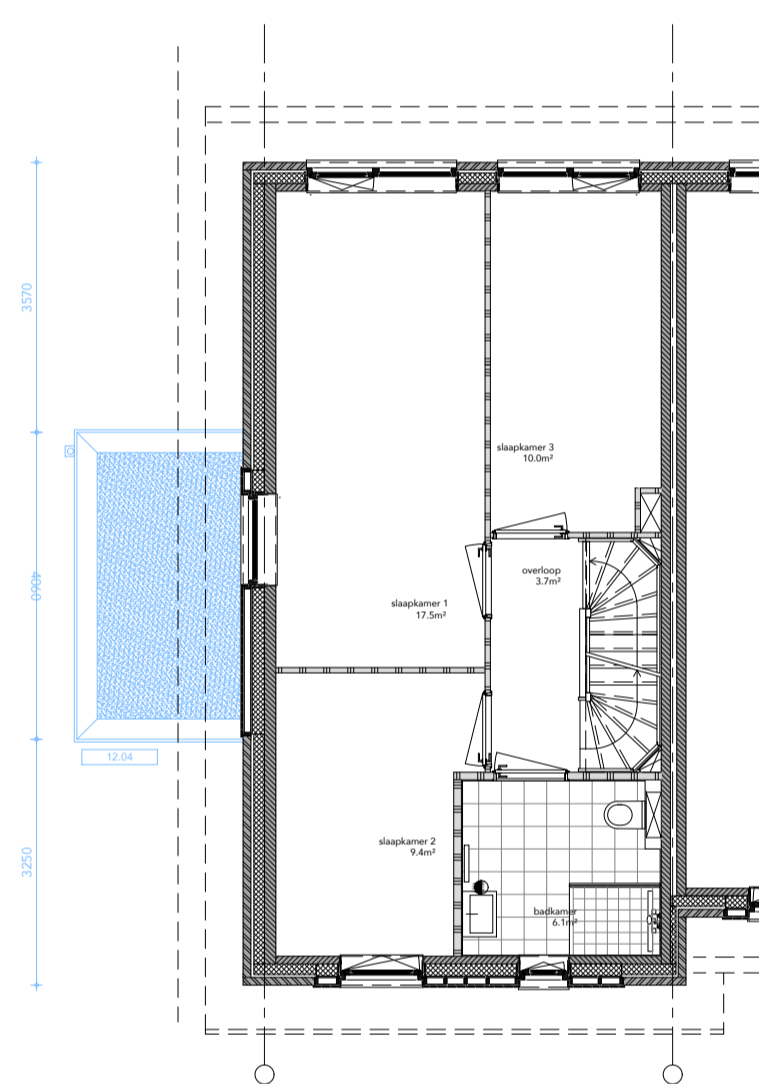

BEGANE GROND

12.04
serre met glas in zijgevel
circa 2,2 x 4 mtr

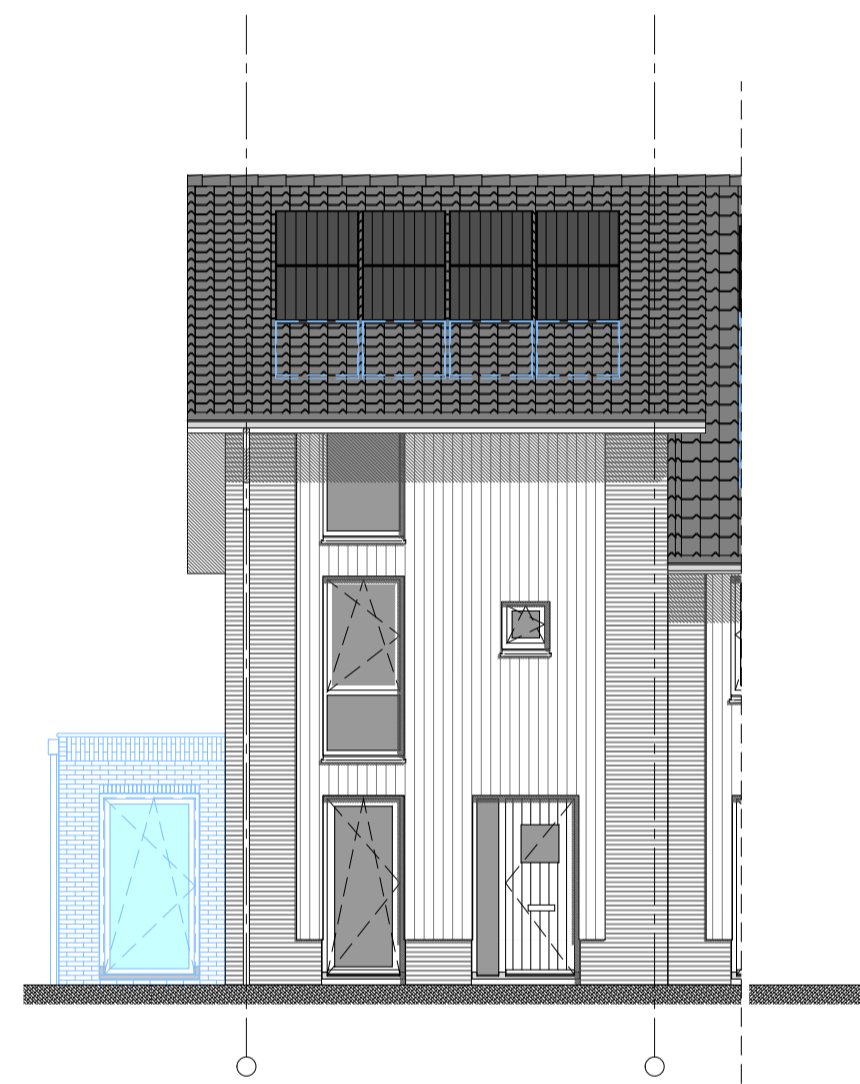

VOORGEVEL

12.01/02
serre circa 1,4 x 4 mtr

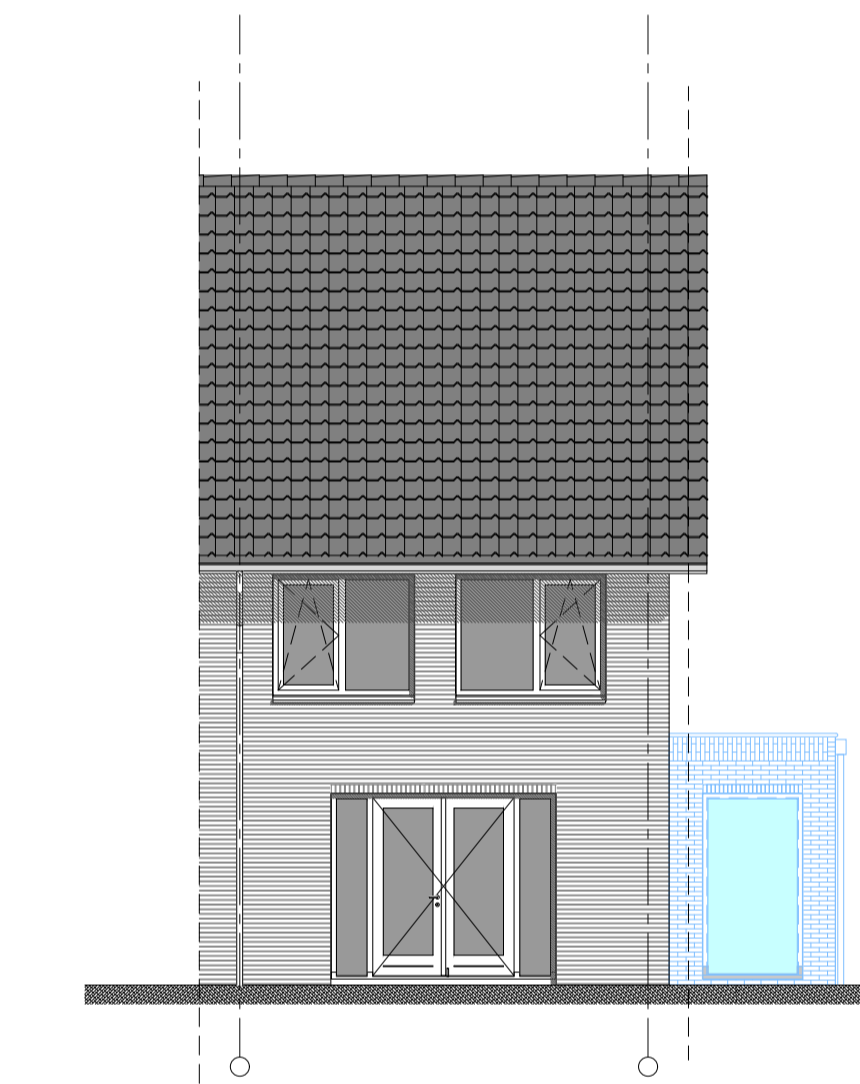

ACHTERGEVEL

12.01/02
serre circa 1,4 x 4 mtr

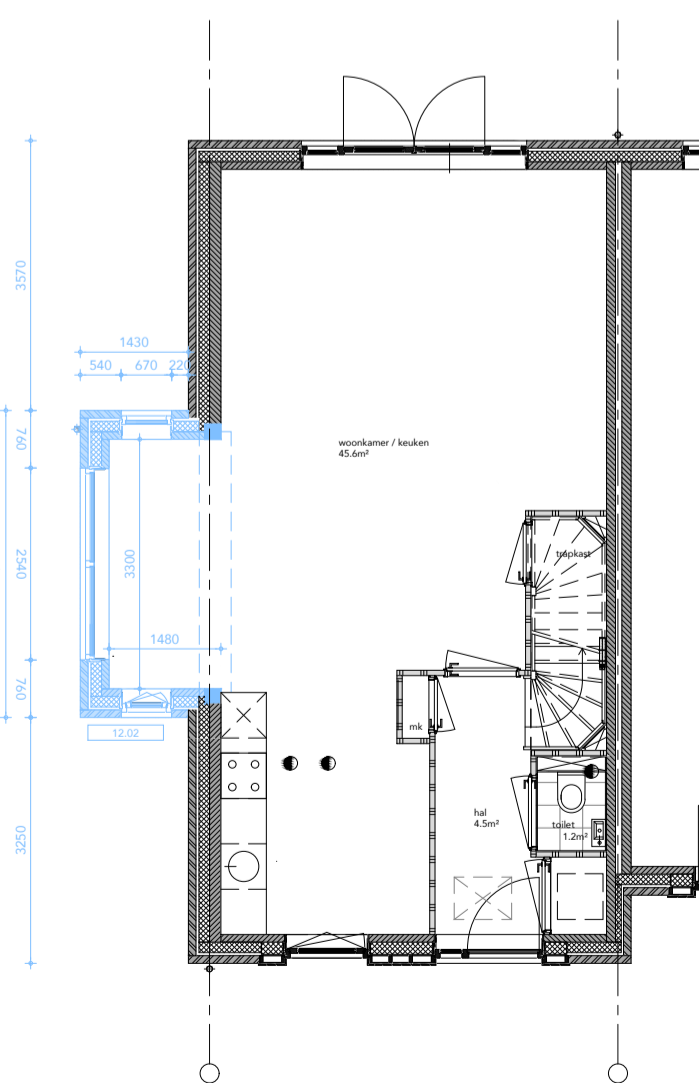

BEGANE GROND

12.02
serre circa 1,4 x 4 mtr
oppervlakte uitbreiding go
4,9m²

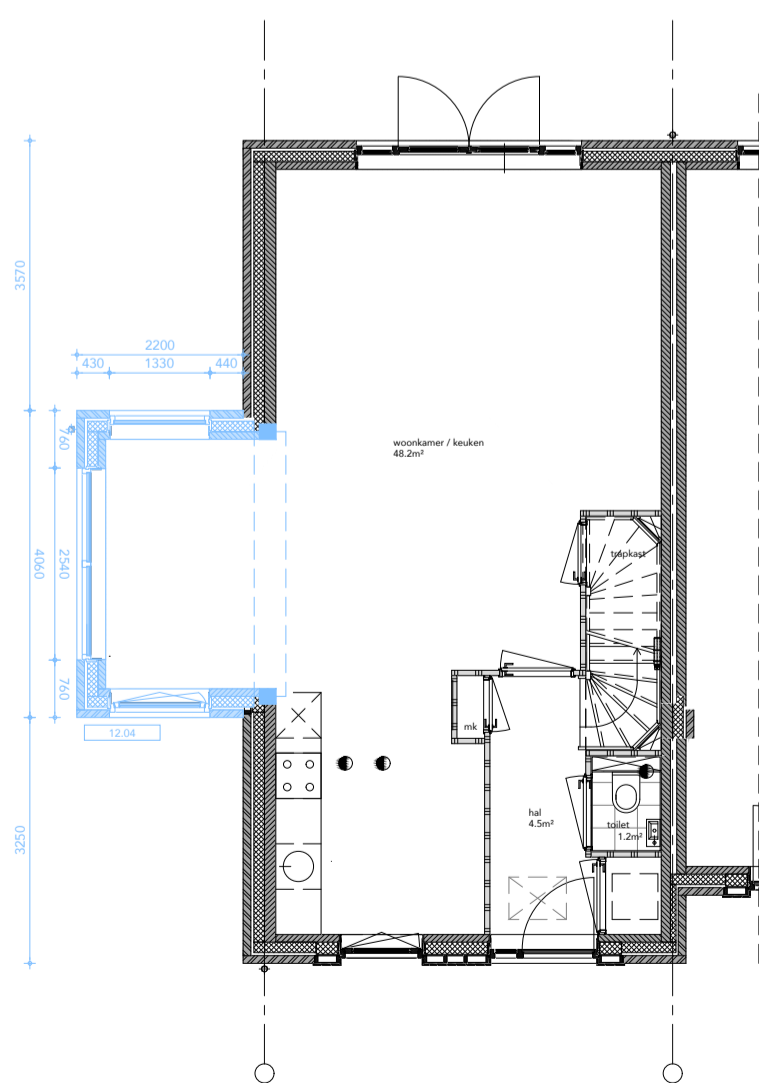

BEGANE GROND

12.04
serre met glas in zijgevel
circa 2,2 x 4 mtr
oppervlakte uitbreiding go
7,4m²

OPTIEOVERZICHT RIJWONINGEN TYPE B

TYPE	BOUWNUMMER	TEKENING
B1biv	91, 92	710
B2b	93	720, 721
B3b	90	730, 731

*groen gemarkeerde opties zijn op bouwregelgeving doorgerekend door ZRI

OPTIE	OMSCHRIJVING	BOUWNR.
11.01	1,2 mtr uitbouw achtergevel opp uitbreiding: 6,1 m ² go	90, 91, 92, 93
11.02	2,4 mtr uitbouw achtergevel opp uitbreiding: 12,2 m ² go	90, 91, 92, 93
uitbreidingsopties zijgevel		
12.01	1,4 x 4,0 mtr serre opp uitbreiding: 4,9 m ² go	93
12.02	1,4 x 4,0 mtr serre met glas in zijgevel opp uitbreiding: 4,9 m ² go	90
12.04	2,2 x 4,0 mtr serre met glas in zijgevel opp uitbreiding: 7,4 m ² go	90
opties dakvlakken		
13.01	dakkapel, breedte +/- 1,9 mtr (binnenmaat)	90, 91, 92, 93
13.11	dakraam type Velux GGL-MK04 ca. 78x98cm	90, 91, 92, 93
13.21	wijzigen loopdeur openslaande deuren	90, 91, 92, 93
13.22	dichtzetten glasvlak laag kozijn voorgevel met colorbel paneel	90, 91, 92, 93
indelingsopties		
14.02.01	extra slaapkamer op zolderverdieping i.c.m. 13.01 of 13.11	90, 91, 92, 93
14.02.02	2 extra slaapkamers op zolderverdieping i.c.m. 13.01 of 13.11	90, 91, 92, 93
14.02.03	extra slaapkamer op zolderverdieping. i.c.m. 13.01 of 13.11	91, 92, 93
14.02.04	extra onbenoemde ruimte op zolderverdieping	90
14.02.05	extra onbenoemde ruimte op zolderverdieping	90



bw.nr. 90	VK731
OPTIES TYPE B3b	TEKENINGNUMMER
ONDERWERP	17 06 2026
KREKENBOS ZUIDLAND FASE 8 (VOORM. 7)	DATUM
PROJECT	DEFINITIEF
HAAGSEBAAN VASTGOED BV	STATUS
OPDRACHTGEVER	VK
2311	FASE
PROJECTNUMMER	1:100
A1	SCHAAL
FORMAAT	



VOORGEVEL
TYPE D-1b basis

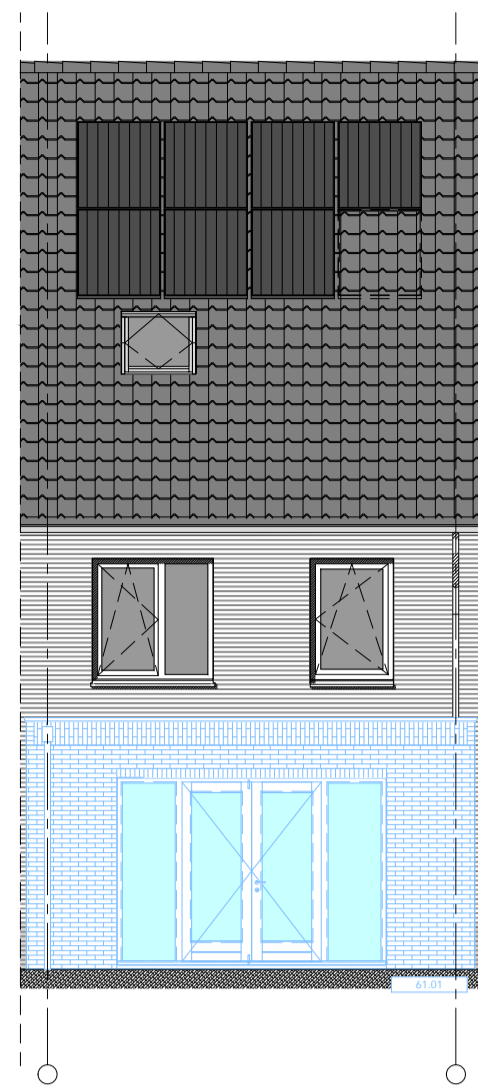

ACHTERGEVEL
61.01 1,2 mtr uitbouw achtergevel, opp uitbreiding: 5,4 m² go

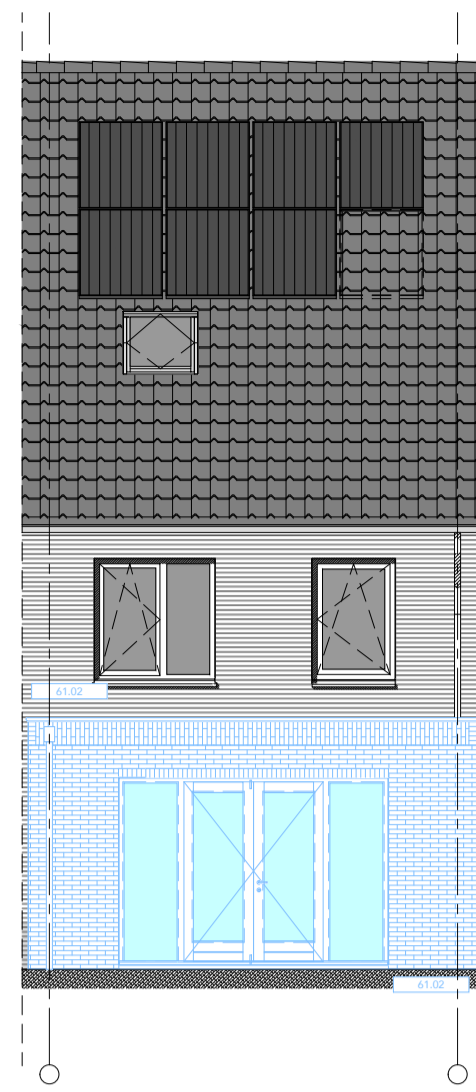
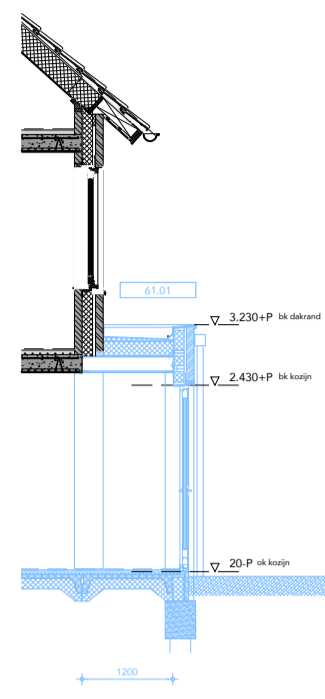

ACHTERGEVEL
61.02 2,4 mtr uitbouw achtergevel, opp uitbreiding: 10,8 m² go

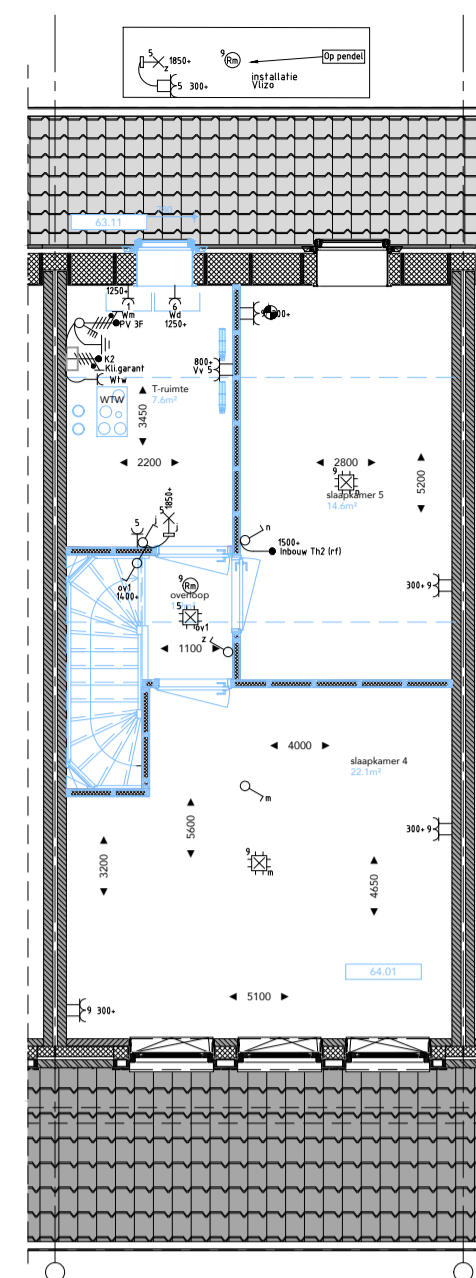
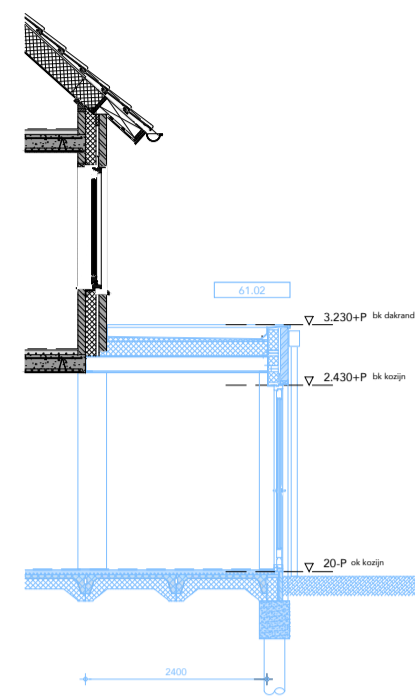

TWEDE VERDIEPING
64.01 indelingsoptie – gesloten vide
63.11 dakraam type Velux GGL-MK04 ca.78x98cm



VOORGEVEL
63.22 dichtzetten glasvlak met colorbel paneel



ACHTERGEVEL
63.11 dakraam type Velux GGL-MK04 ca.78x98cm
63.01 dakkapel, breedte 1,9 mtr

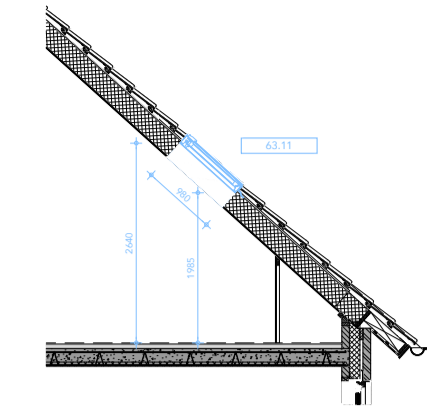

DOORSNEDE
63.11 dakraam type Velux GGL-MK04 ca.78x98cm

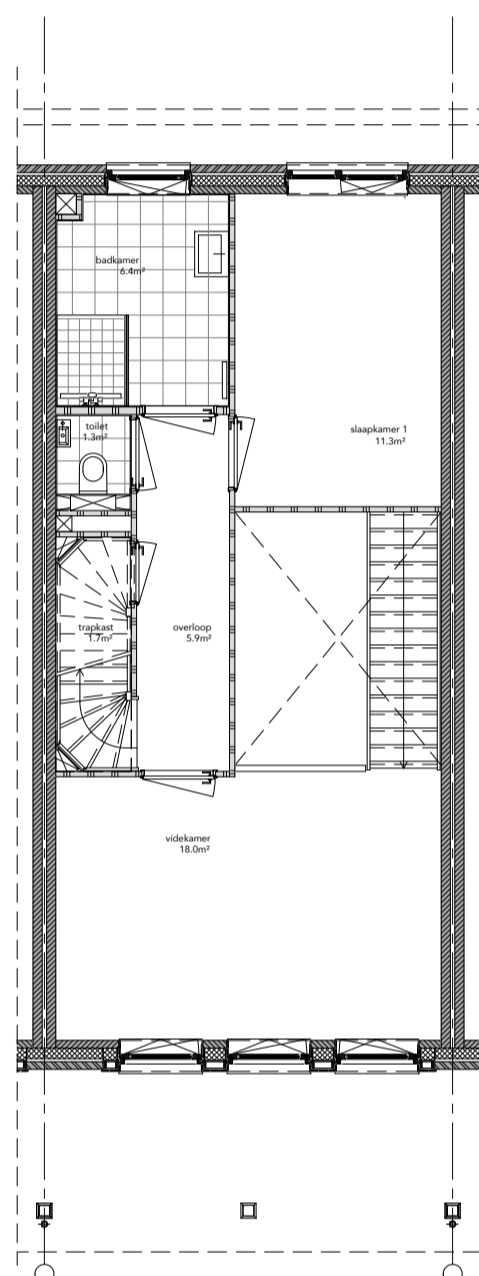

EERSTE VERDIEPING
TYPE D-1b basis

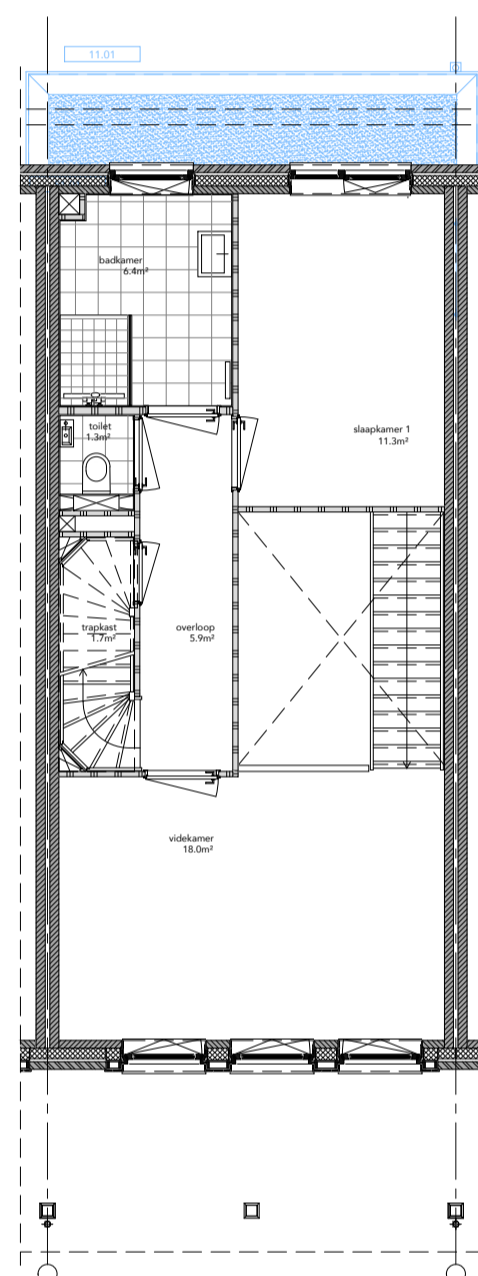

EERSTE VERDIEPING
61.01 1,2 mtr uitbouw achtergevel, opp uitbreiding: 5,4 m² go

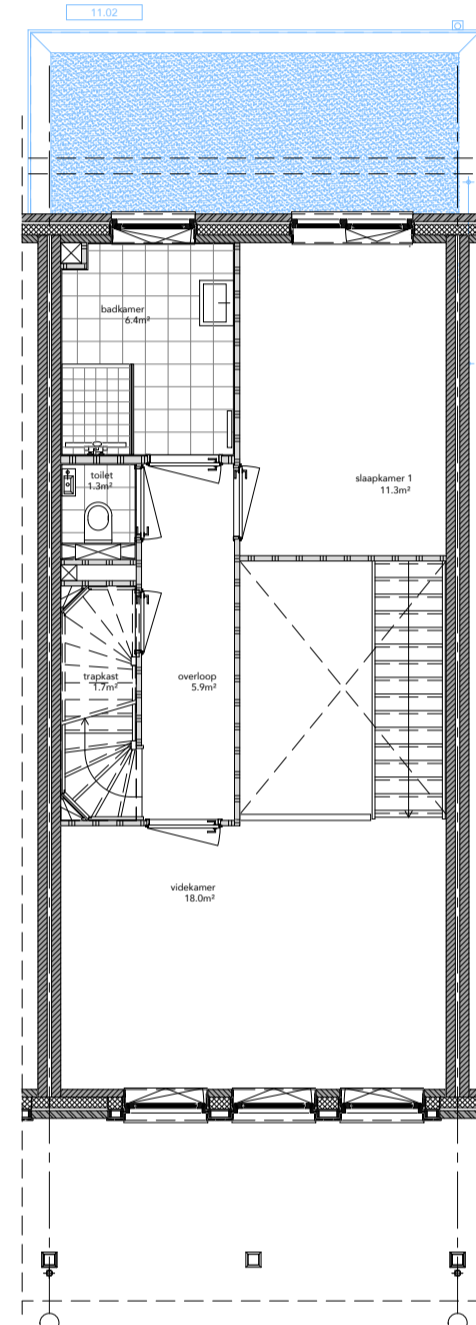

EERSTE VERDIEPING
61.02 2,4 mtr uitbouw achtergevel, opp uitbreiding: 10,8 m² go

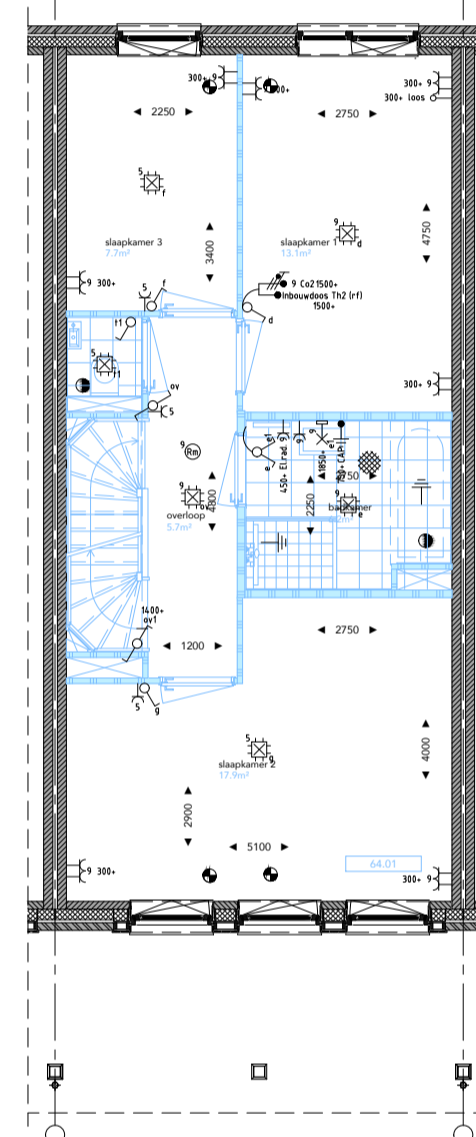

EERSTE VERDIEPING
64.01 indelingsoptie – gesloten vide
63.11 dakraam type Velux GGL-MK04 ca.78x98cm

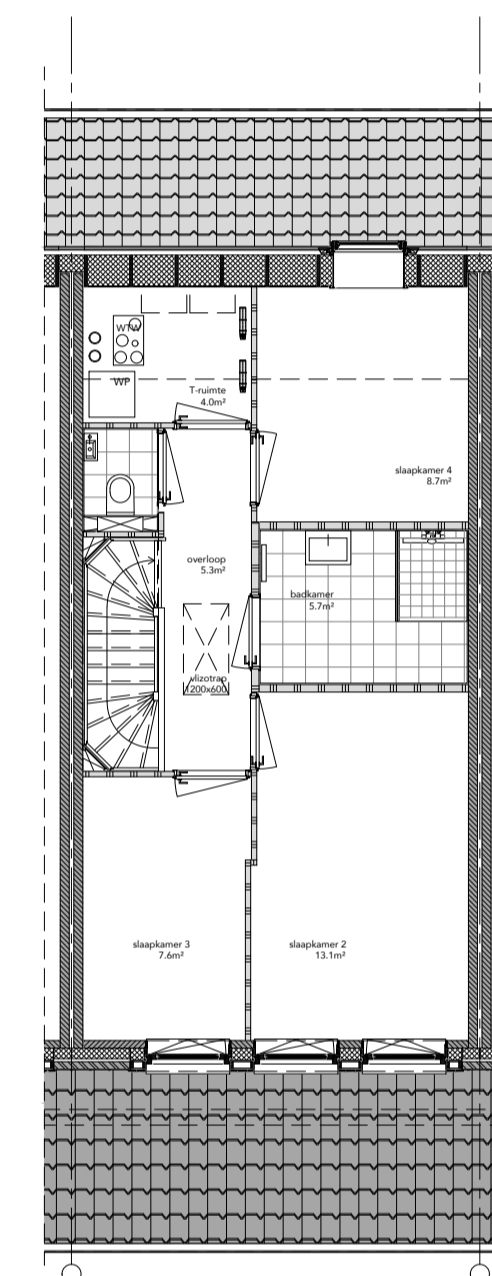

TWEDE VERDIEPING
TYPE D-1b basis

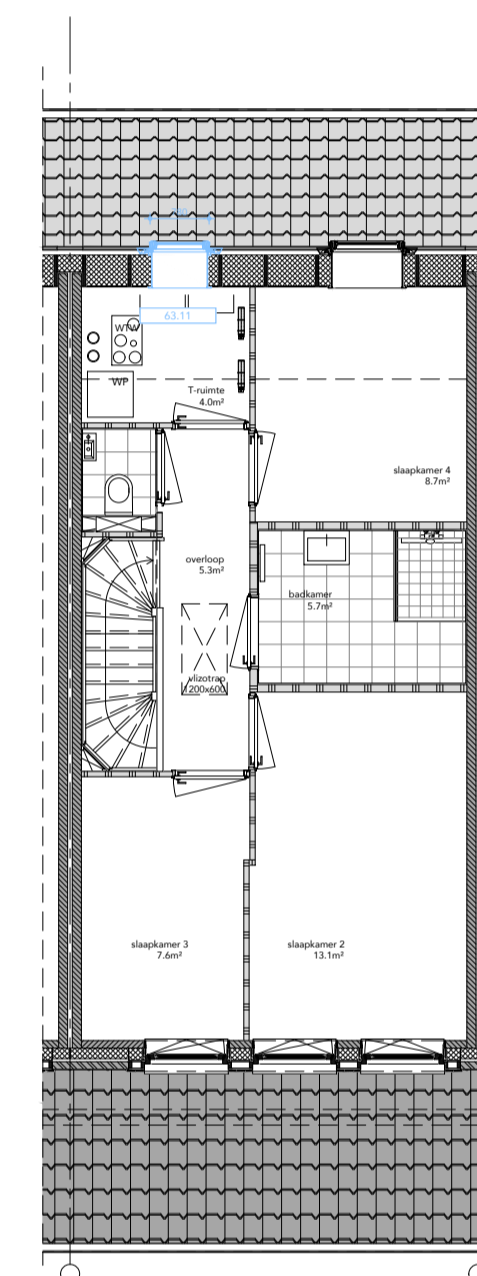

TWEDE VERDIEPING
63.11 dakraam type Velux GGL-MK04 ca.78x98cm

OPTIEOVERZICHT RIJWONINGEN TYPE D

TYPE	BOUWNUMMER	TEKENING
D-1b	99, 100, 101, 102, 103	740
D-2b	98	750, 751
D-3b	104	752, 753

*groen gemarkeerde opties zijn op bouwregelgeving doorgerekend door ZRI

OPTIE	OMSCHRIJVING	BOUWNR.
uitbreidingsopties achtergevel		
61.01	1,2 mtr uitbouw achtergevel opp uitbreiding: 6,1 m ² go	98, 99, 100, 101, 102, 103, 104
61.02	2,4 mtr uitbouw achtergevel opp uitbreiding: 12,2 m ² go	98, 99, 100, 101, 102, 103, 104

opties dakvlakken		
63.11	dakraam type Velux GGL-MK04 ca.78x98cm	98, 99, 100, 101, 102, 103, 104

63.21	wijzigen loopdeur openslaande deuren	98, 99, 100, 101, 102, 103, 104
-------	--------------------------------------	---------------------------------

63.22	dichtzetten glasvlak laag kozijn voorgevel met colorbel paneel	98, 99, 100, 101, 102, 103, 104
-------	--	---------------------------------

indelingsopties		
64.01	indelingsoptie – gesloten vide	98, 99, 100, 101, 102, 103, 104

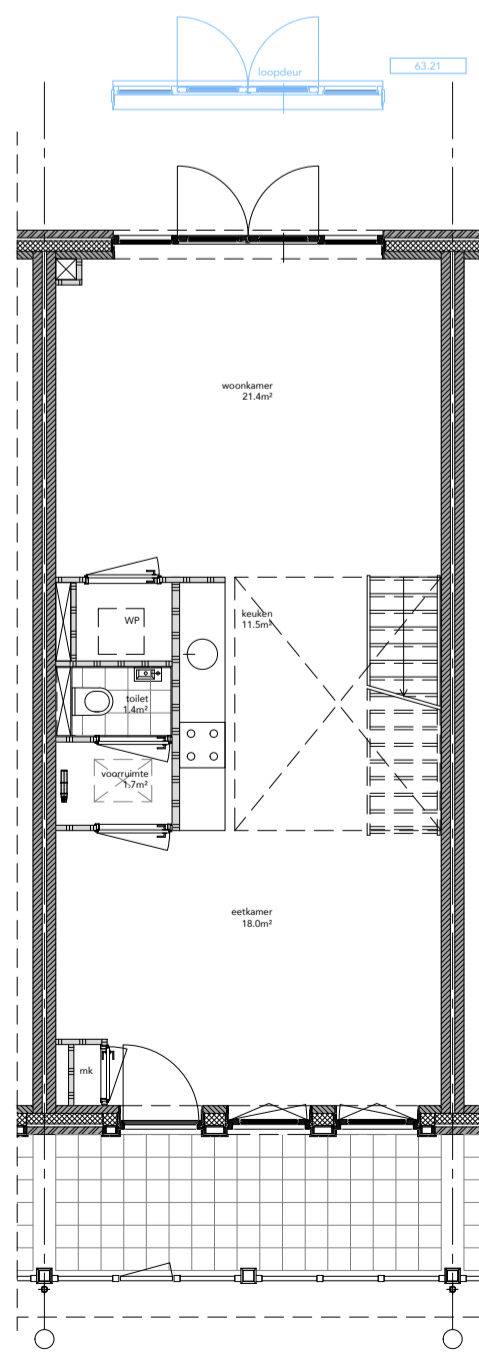

BEGANE GROND
63.21 wijzigen loopdeur openslaande deuren

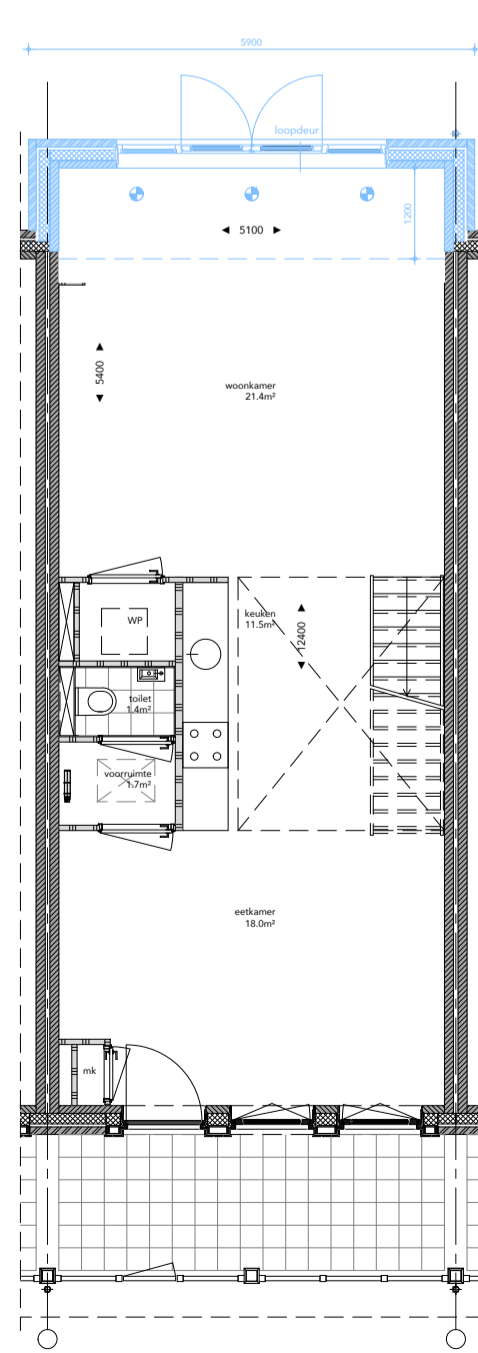

BEGANE GROND
61.01 1,2 mtr uitbouw achtergevel opp uitbreiding: 5,4 m² go

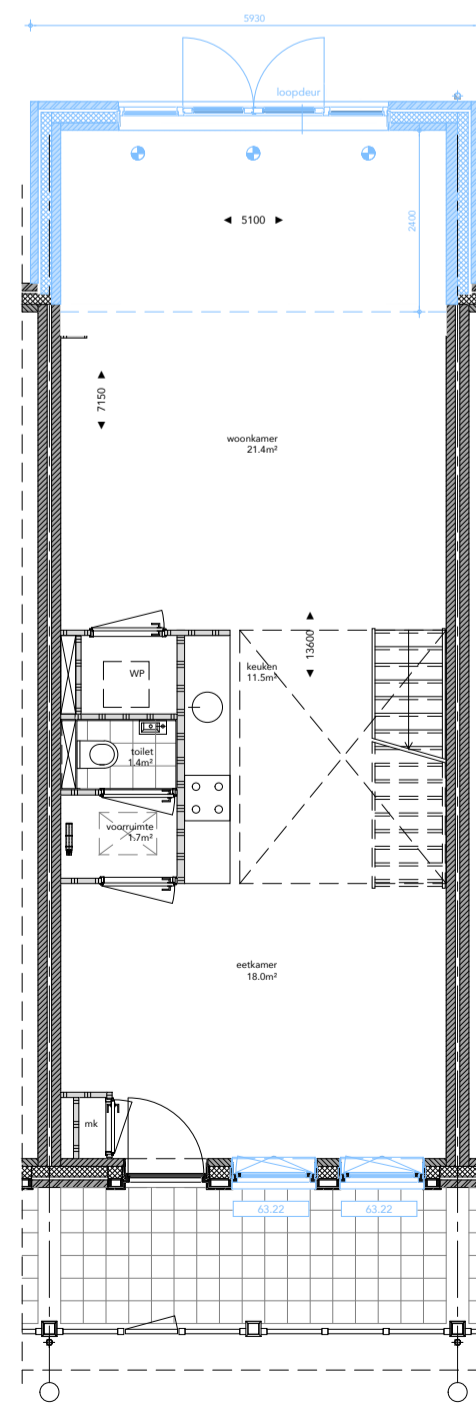

BEGANE GROND
61.02 2,4 mtr uitbouw achtergevel, opp uitbreiding: 10,8 m² go
63.22 dichtzetten glasvlak met colorbel paneel

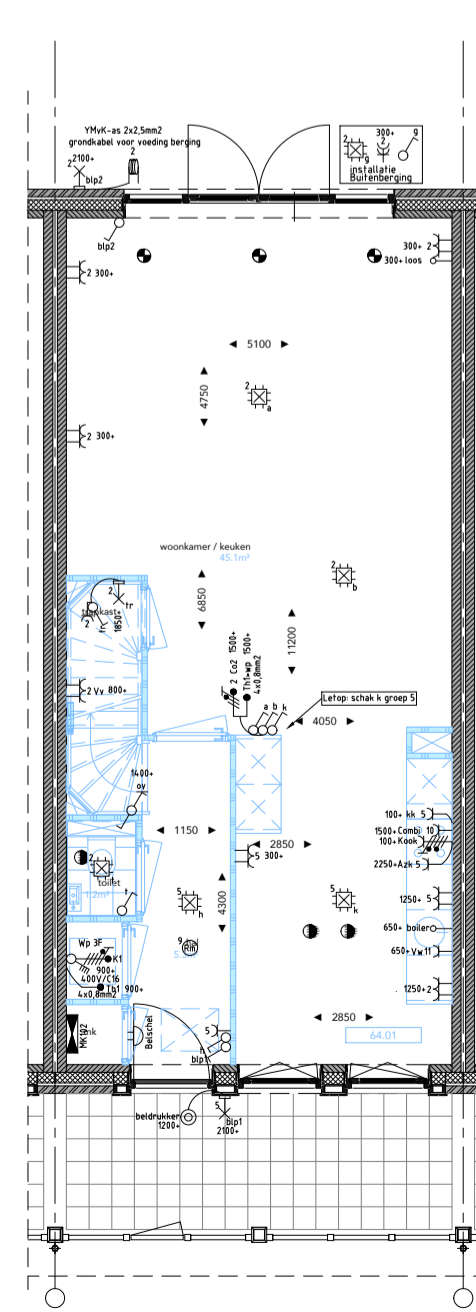

BEGANE GROND
64.01 indelingsoptie – gesloten vide



bwnr. 99, 100, 101, 102, 103	VK 740
OPTIES TYPE D1-b	TEKENINGNUMMER
ONDERWERP	17.06.2026
KREKENBOS ZUIDLAND FASE 8 (VOORM. 7)	DATUM
PROJECT	DEFINITIEF
HAAGSEBAAN VASTGOED BV	STATUS
OPDRACHTGEVER	VK
2311	FASE
PROJECTNUMMER	1:100
A1	SCHAAL
FORMAAT	1 VAN 1

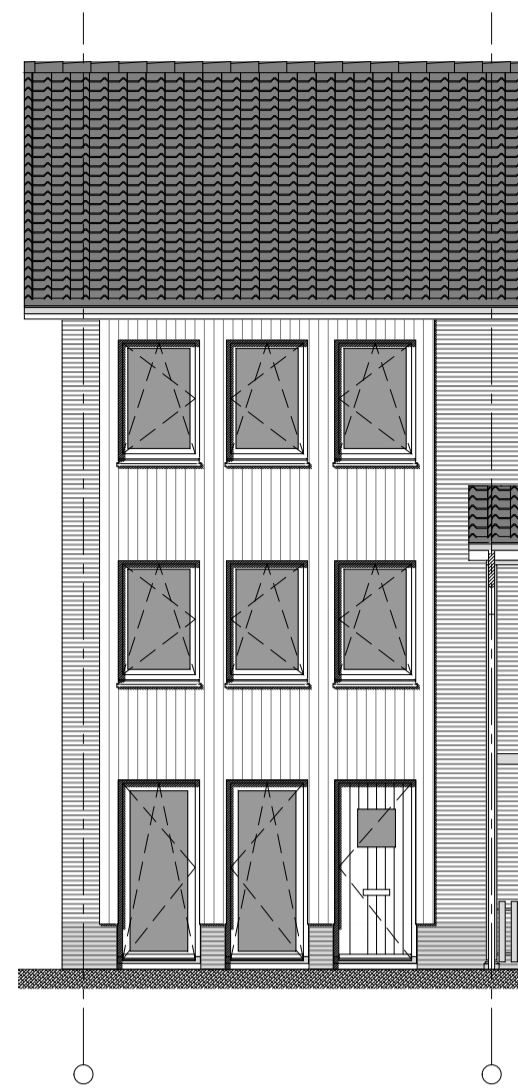

VOORGEVEL
TYPE D-2b basis

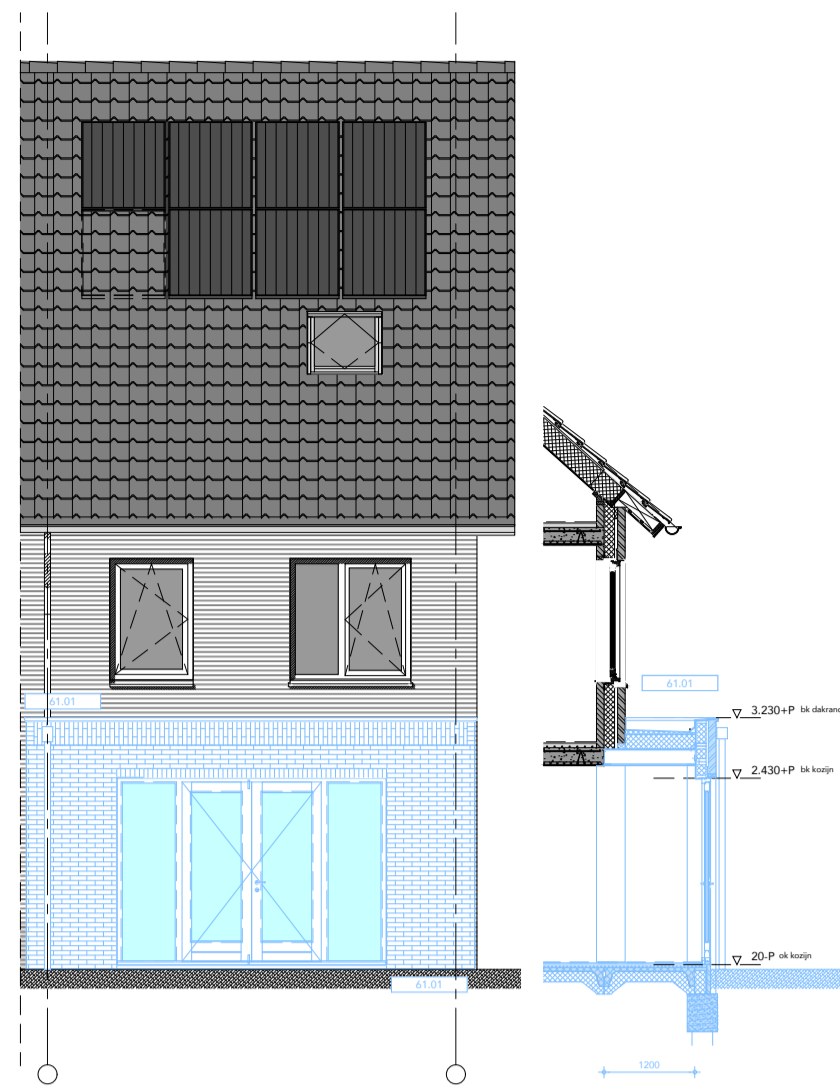

ACHTERGEVEL
61.01 1,2 mtr uitbouw achtergevel, opp uitbreiding: 5.4 m² go

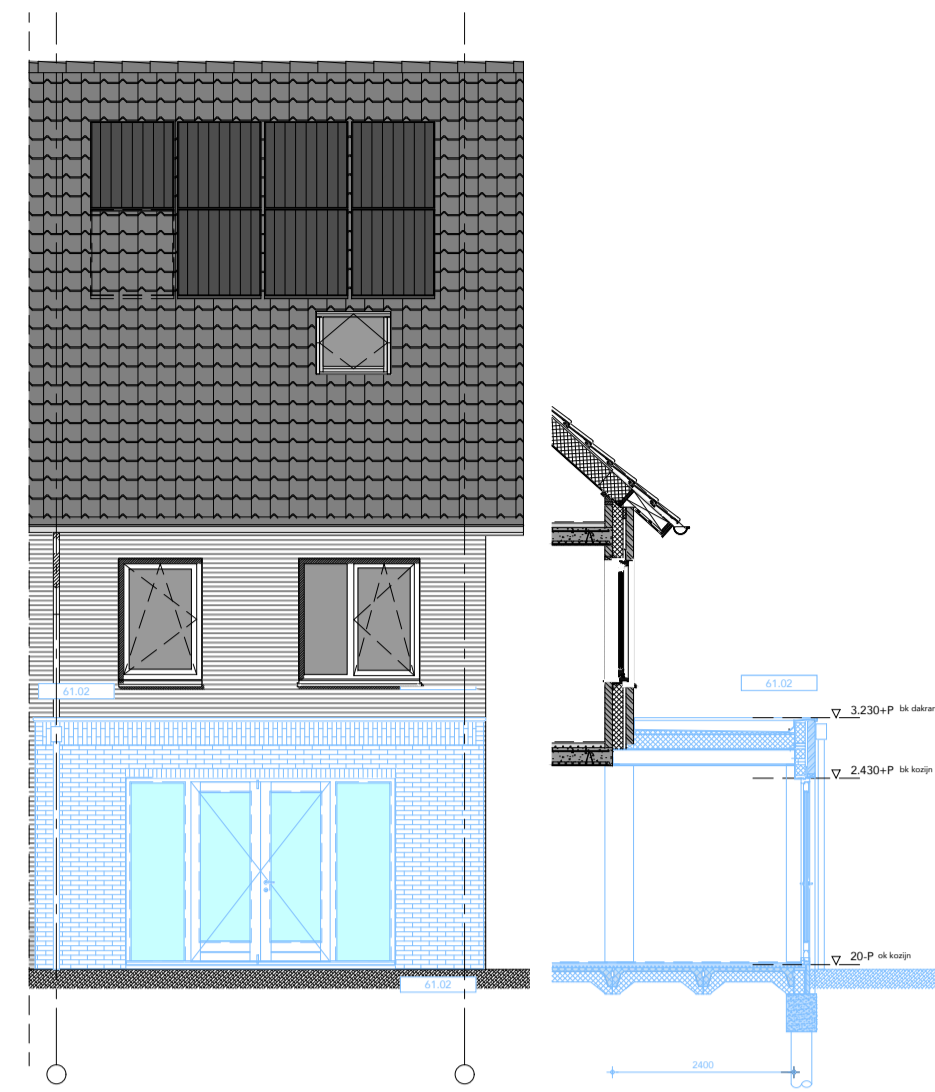

ACHTERGEVEL
61.02 2,4 mtr uitbouw achtergevel, opp uitbreiding: 10.8 m² go

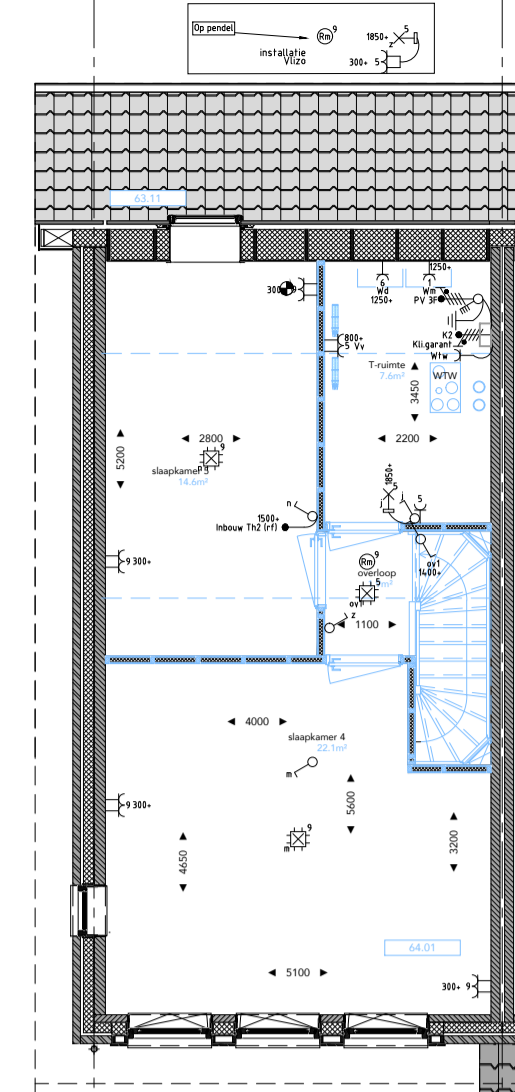

TWEDE VERDIEPING
64.01 indelingsoptie - gesloten vide



VOORGEVEL
63.22 dichtzetten glasvlak met colorbel paneel



ACHTERGEVEL
63.11 dakraam type Velux GGL-MK04 ca.78x98cm

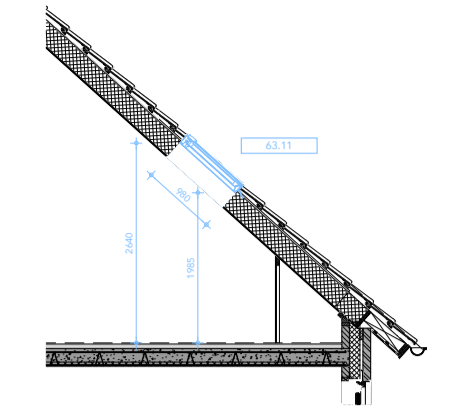

DOORSNEDE
63.11 dakraam type Velux GGL-MK04 ca.78x98cm

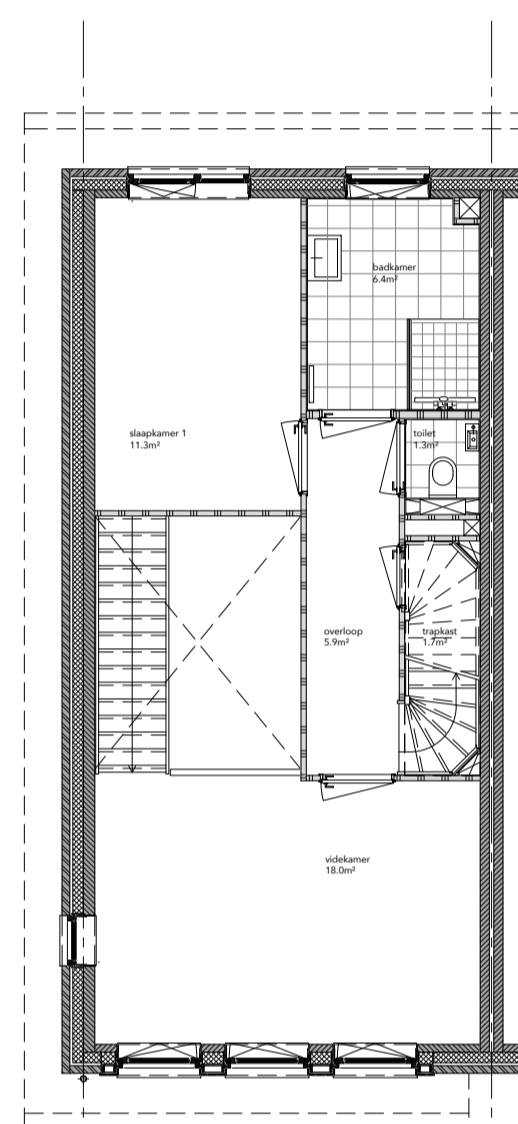

EERSTE VERDIEPING
TYPE D-2b basis

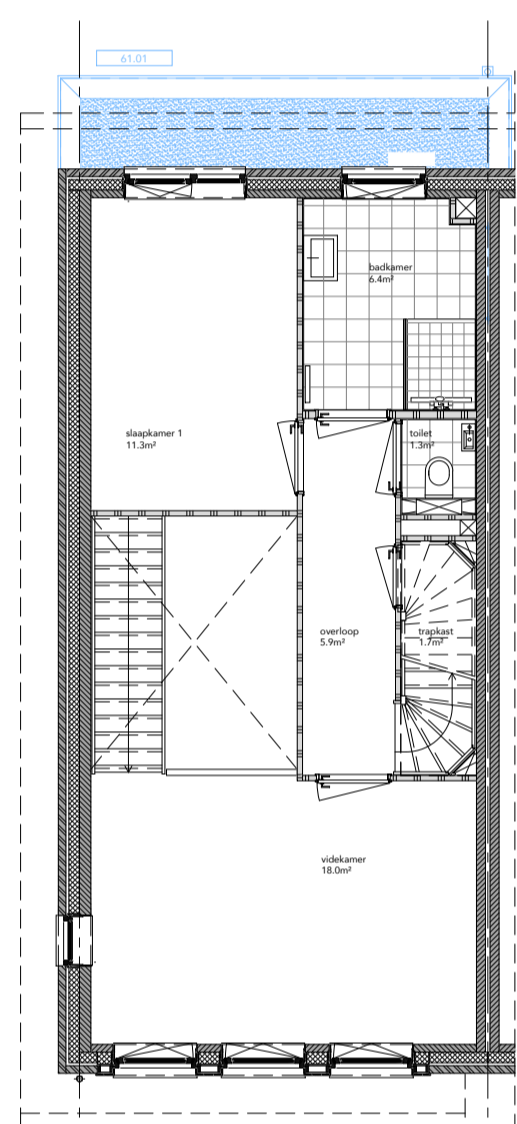

EERSTE VERDIEPING
61.01 1,2 mtr uitbouw achtergevel, opp uitbreiding: 5.4 m² go

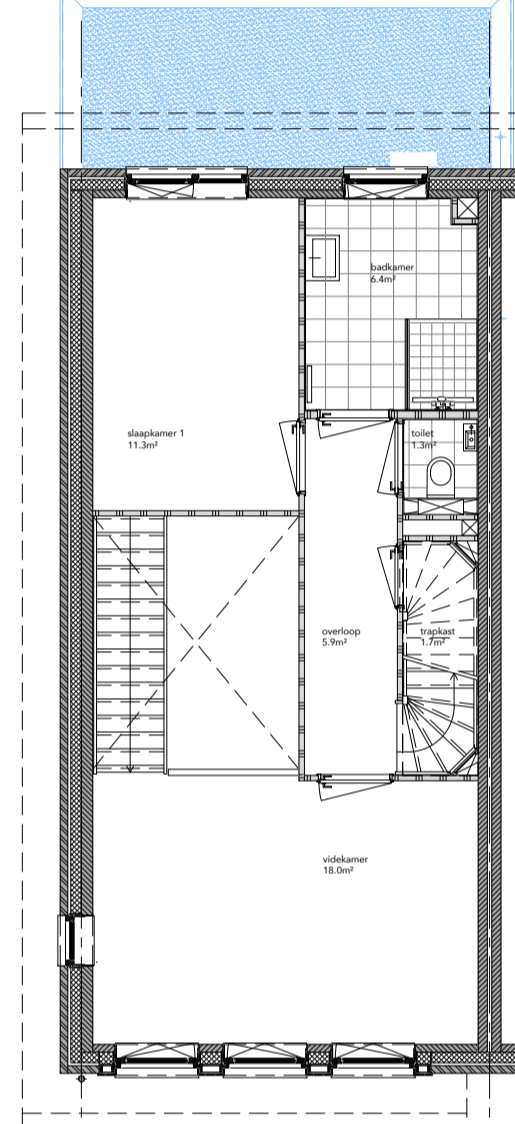

EERSTE VERDIEPING
61.02 2,4 mtr uitbouw achtergevel, opp uitbreiding: 10.8 m² go

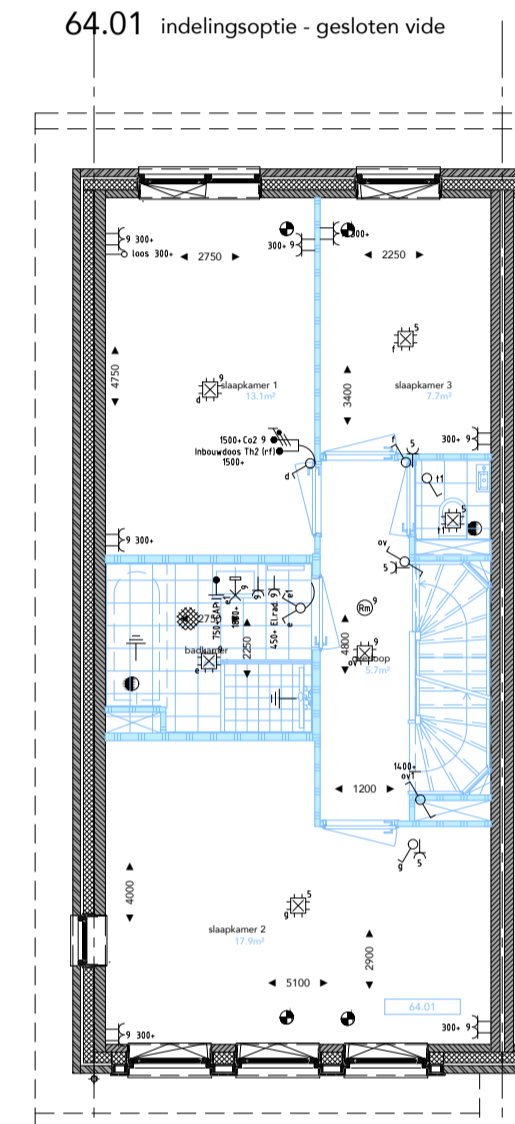

EERSTE VERDIEPING
64.01 indelingsoptie - gesloten vide

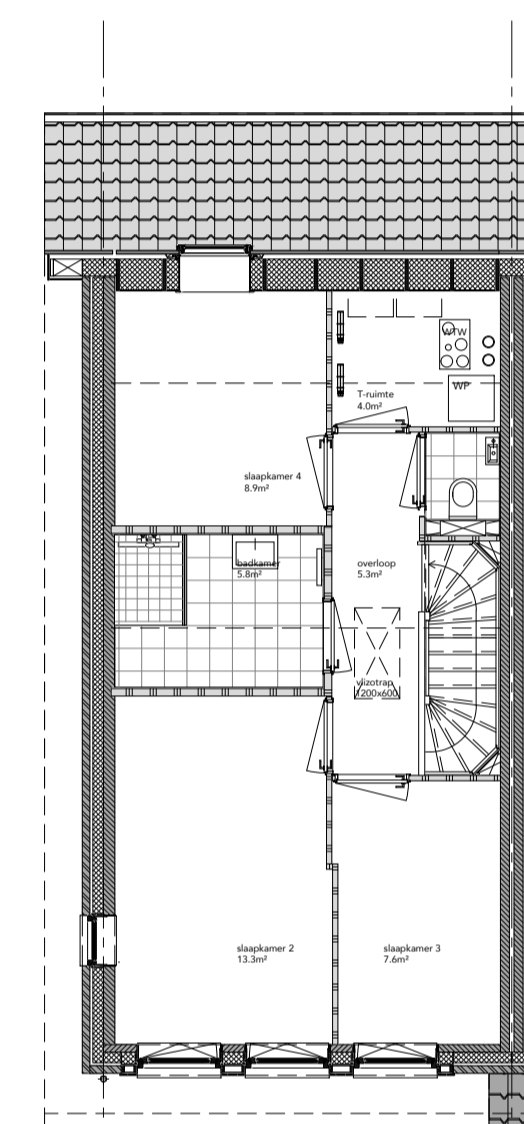

TWEDE VERDIEPING
TYPE D-2b basis

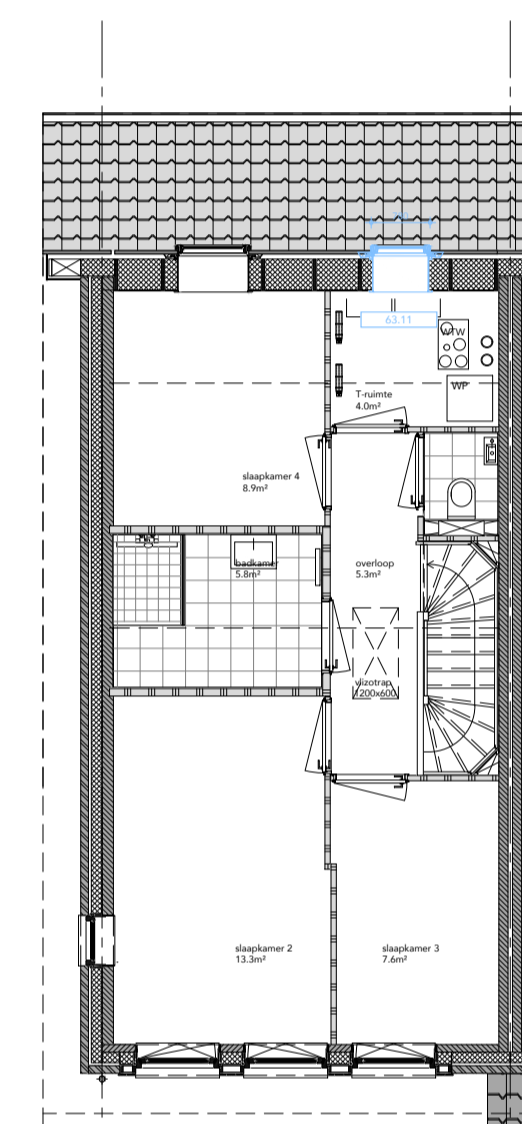

TWEDE VERDIEPING
63.11 dakraam type Velux GGL-MK04 ca.78x98cm

OPTIEOVERZICHT RIJWONINGEN TYPE D

TYPE	BOUWNUMMER	TEKENING
D-1b	99, 100, 101, 102, 103	740
D-2b	98	750, 751
D-3b	104	752, 753

*groen gemarkeerde opties zijn op bouwregelgeving doorerekend door ZRI

OPTIE	OMSCHRIJVING	BOUWNR.
uitbreidingsopties achtergevel		
61.01	1,2 mtr uitbouw achtergevel opp uitbreiding: 6,1 m ² go	98, 99, 100, 101, 102, 103, 104
61.02	2,4 mtr uitbouw achtergevel opp uitbreiding: 12,2 m ² go	98, 99, 100, 101, 102, 103, 104

opties dakvlakken		
63.11	dakraam type Velux GGL-MK04 ca.78x98cm	98, 99, 100, 101, 102, 103, 104

63.21	wijzigen loopdeur openslaande deuren	98, 99, 100, 101, 102, 103, 104
-------	--------------------------------------	---------------------------------

63.22	dichtzetten glasvlak laag kozijn voorgevel met colorbel paneel	98, 99, 100, 101, 102, 103, 104
-------	--	---------------------------------

indelingsopties		
64.01	indelingsoptie - gesloten vide	98, 99, 100, 101, 102, 103, 104

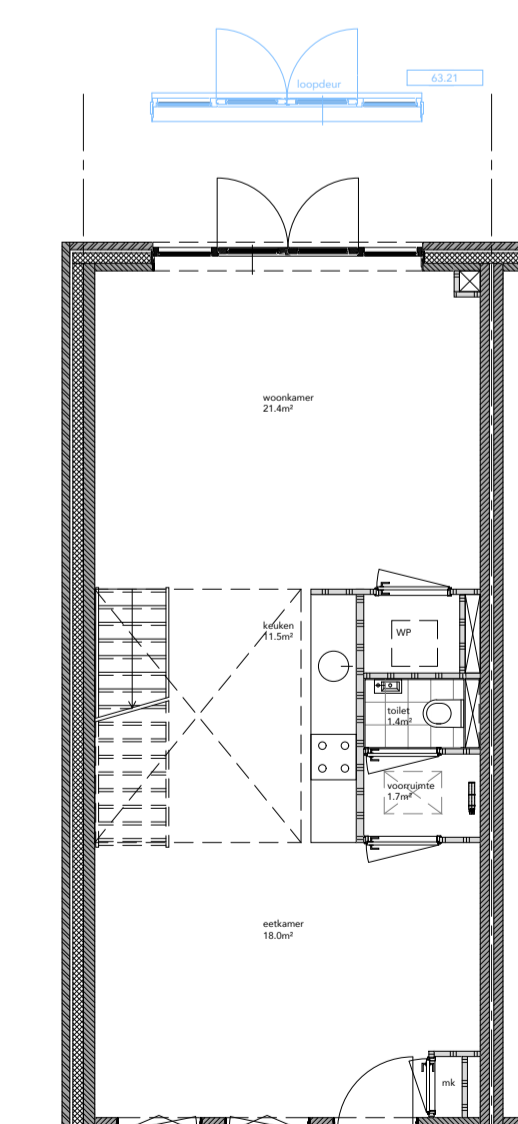

BEGANE GROND
63.21 wijzigen loopdeur openslaande deuren

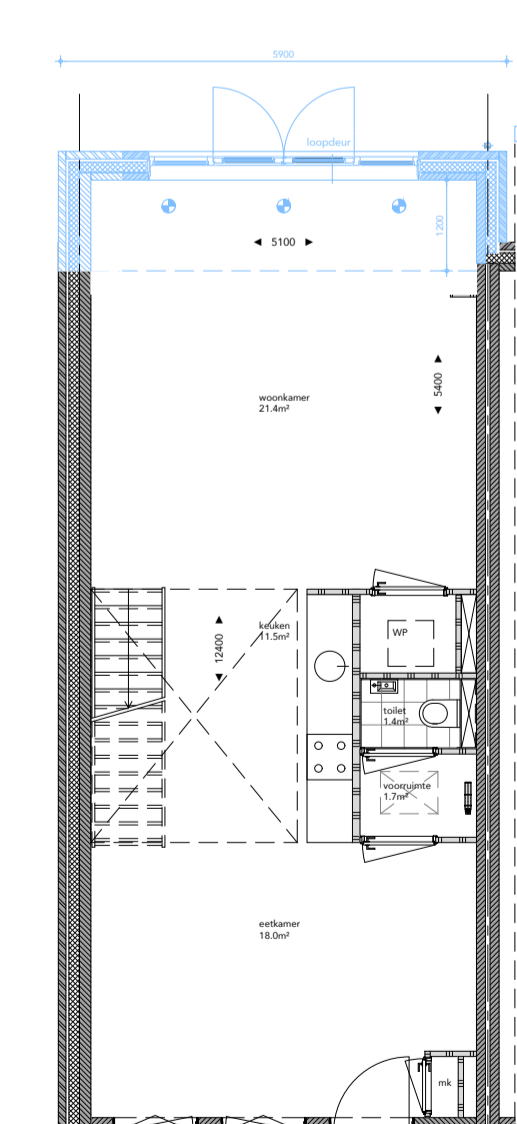

BEGANE GROND
61.01 1,2 mtr uitbouw achtergevel opp uitbreiding: 5.4 m² go

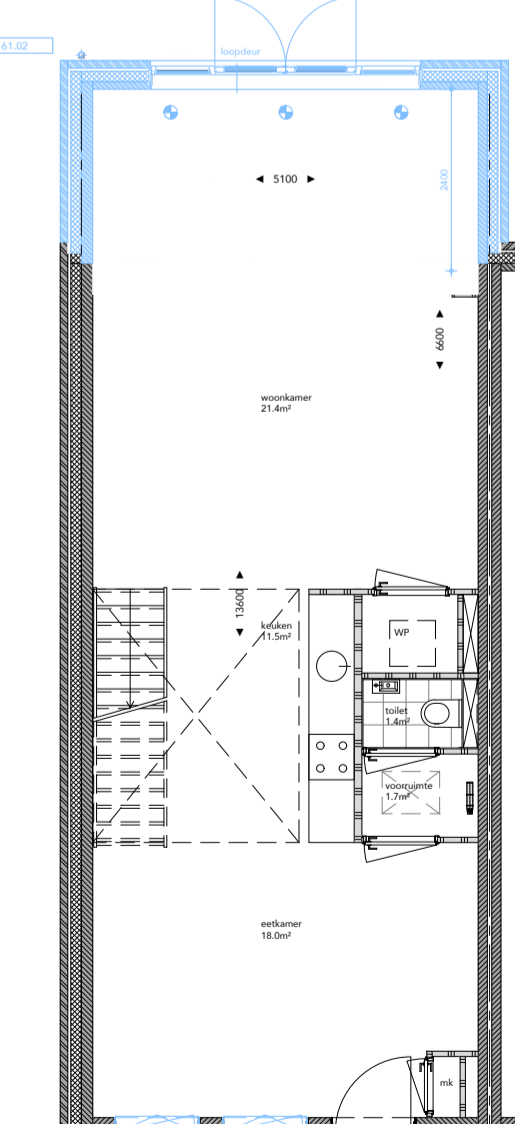

BEGANE GROND
61.02 2,4 mtr uitbouw achtergevel, opp uitbreiding: 10.8 m² go

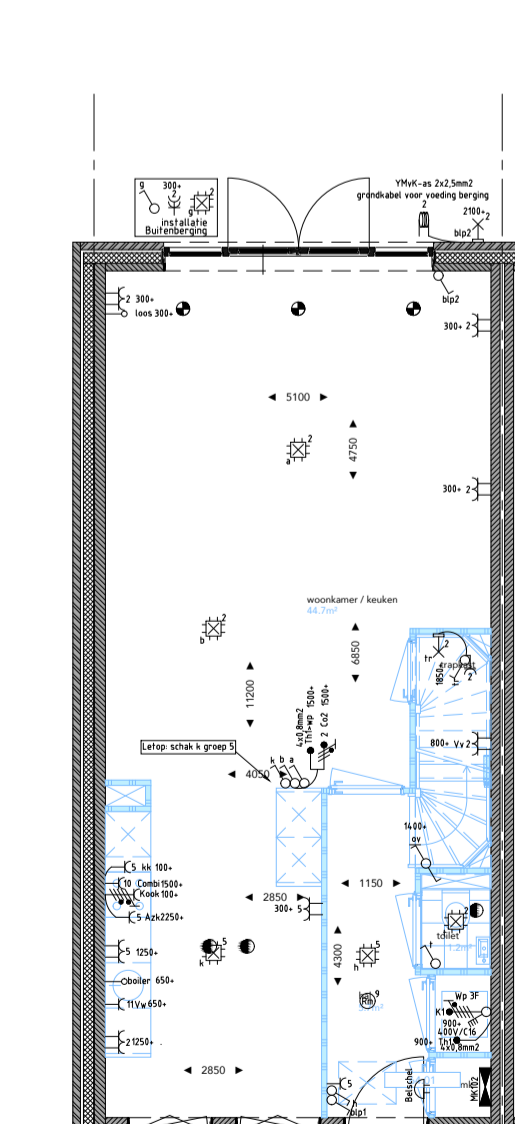

BEGANE GROND
63.22 dichtzetten glasvlak met colorbel paneel



bwnr. 98	VK_750
OPTIES TYPE D-2b	TEKENINGNUMMER
ONDERWERP	17.06.2026
KREKENBOS ZUIDLAND FASE 8 (VOORM. 7)	DATUM
PROJECT	DEFINITIEF
HAAGSEBAAN VASTGOED BV	STATUS
OPDRACHTGEVER	VK
2311	FASE
PROJECTNUMMER	1:100
A1	SCHAAL
FORMAAT	1 VAN 1

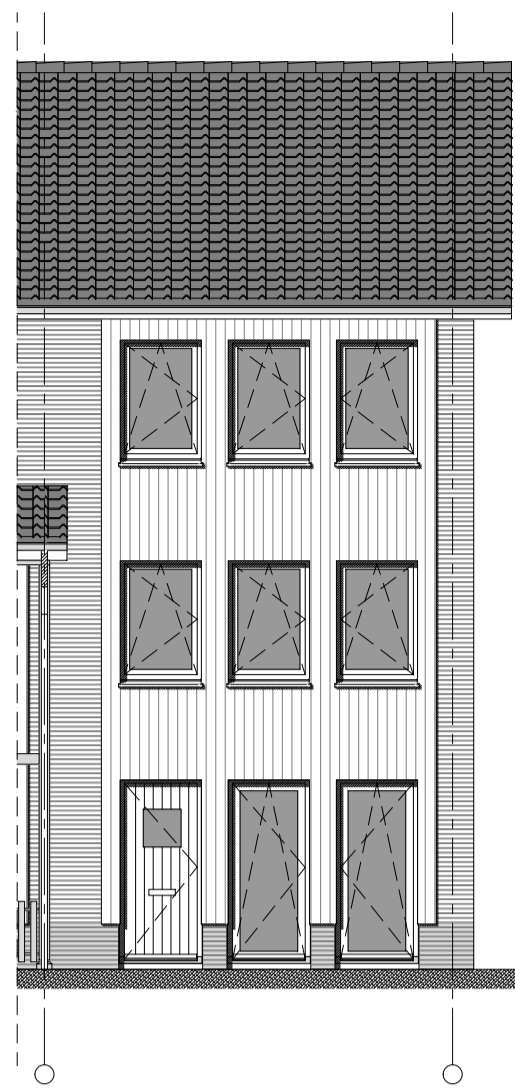

VOORGEVEL
TYPE D-3b basis



ACHTERGEVEL
61.01 1,2 mtr uitbouw achtergevel, opp uitbreiding: 5.4 m² go

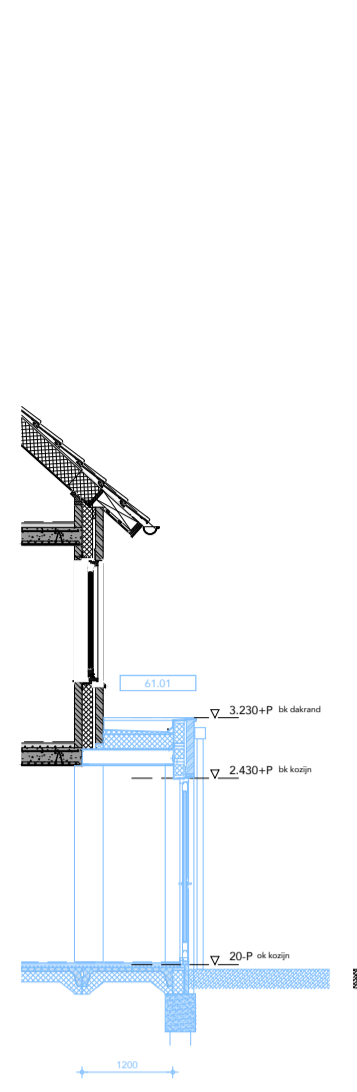

ACHTERGEVEL
61.02 2,4 mtr uitbouw achtergevel, opp uitbreiding: 10.8 m² go

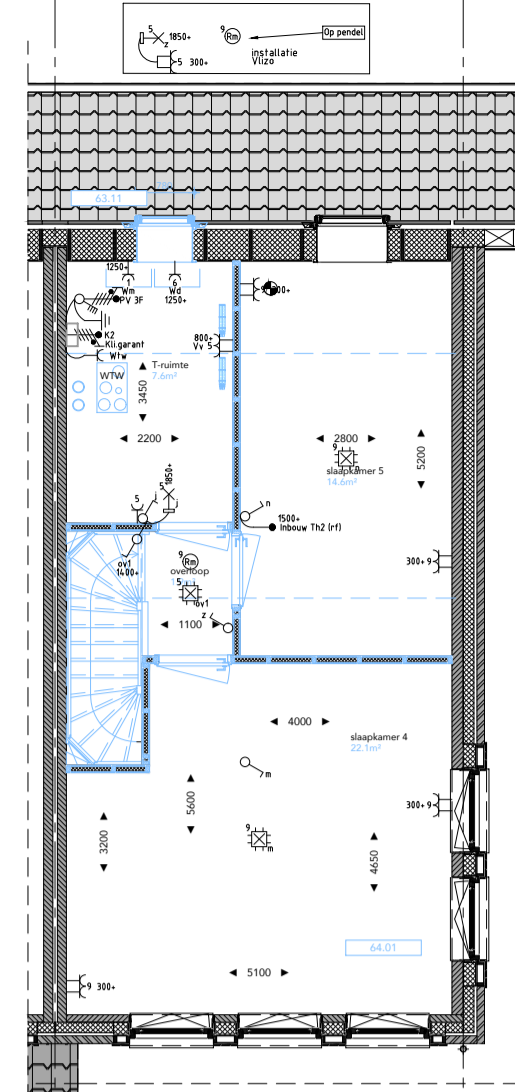
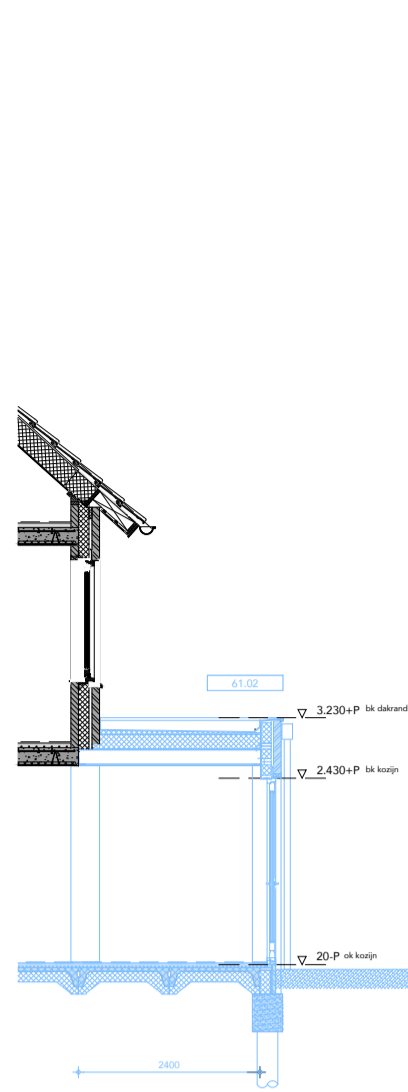

TWEDE VERDIEPING
64.01 indelingsoptie - gesloten vide
63.11 dakraam type Velux GGL-MK04 ca.78x98cm



VOORGEVEL
TYPE D-3b basis



ACHTERGEVEL
63.11 dakraam type Velux GGL-MK04 ca.78x98cm

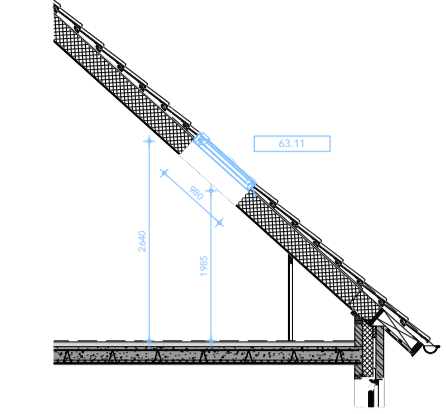

DOORSNEDE
63.11 dakraam type Velux GGL-MK04 ca.78x98cm

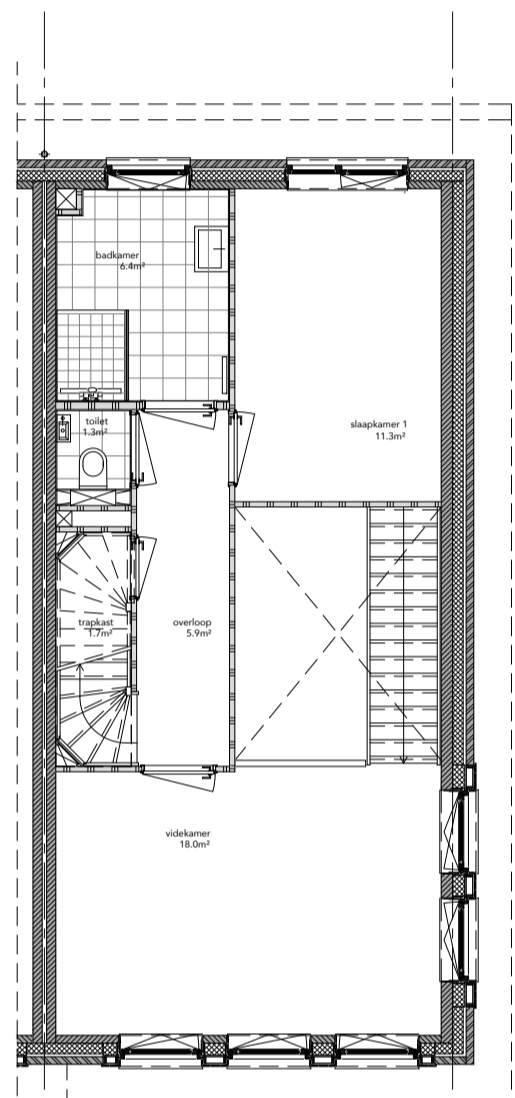

EERSTE VERDIEPING
TYPE D-3b basis

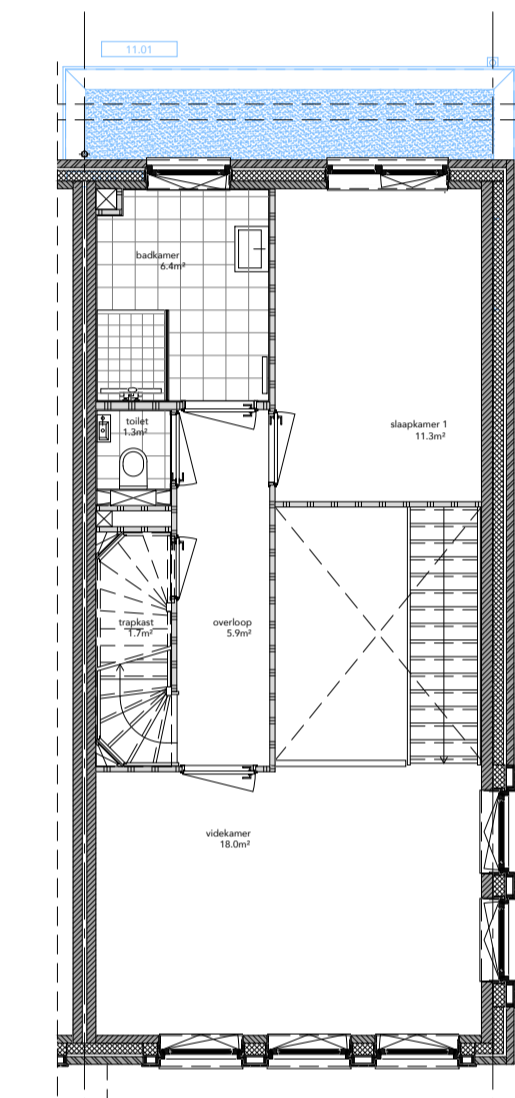

EERSTE VERDIEPING
61.01 1,2 mtr uitbouw achtergevel, opp uitbreiding: 5.4 m² go

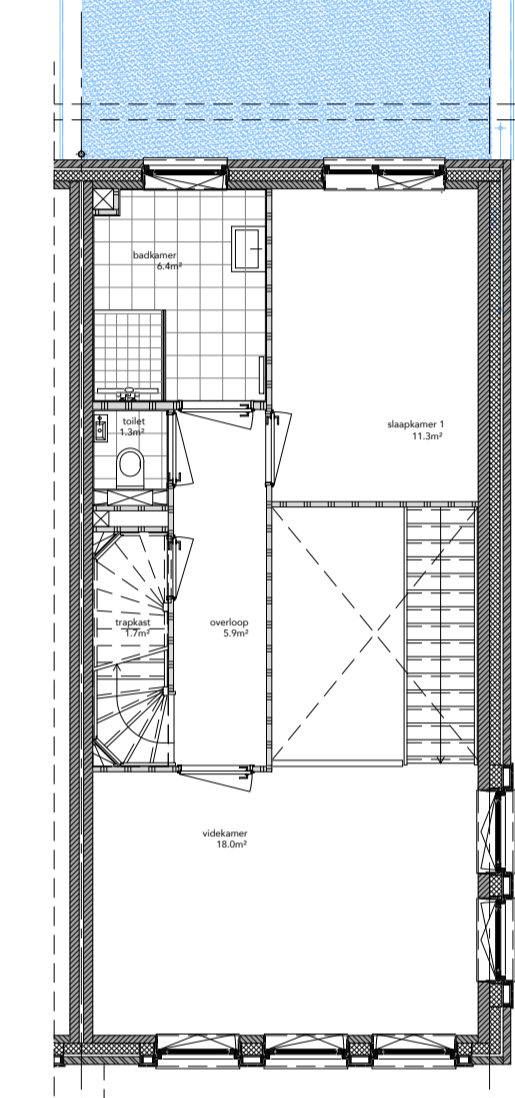

EERSTE VERDIEPING
61.02 2,4 mtr uitbouw achtergevel, opp uitbreiding: 10.8 m² go

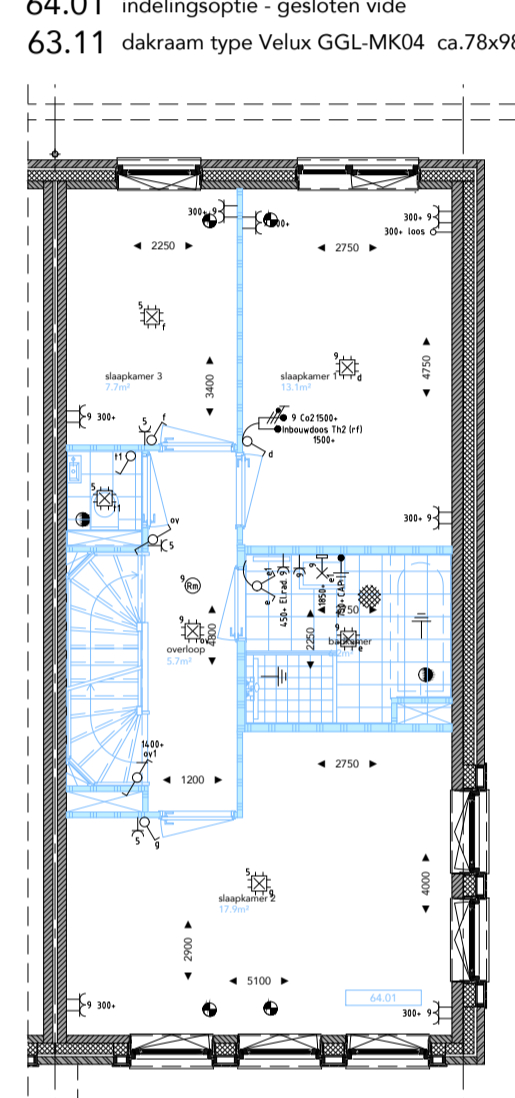

EERSTE VERDIEPING
64.01 indelingsoptie - gesloten vide

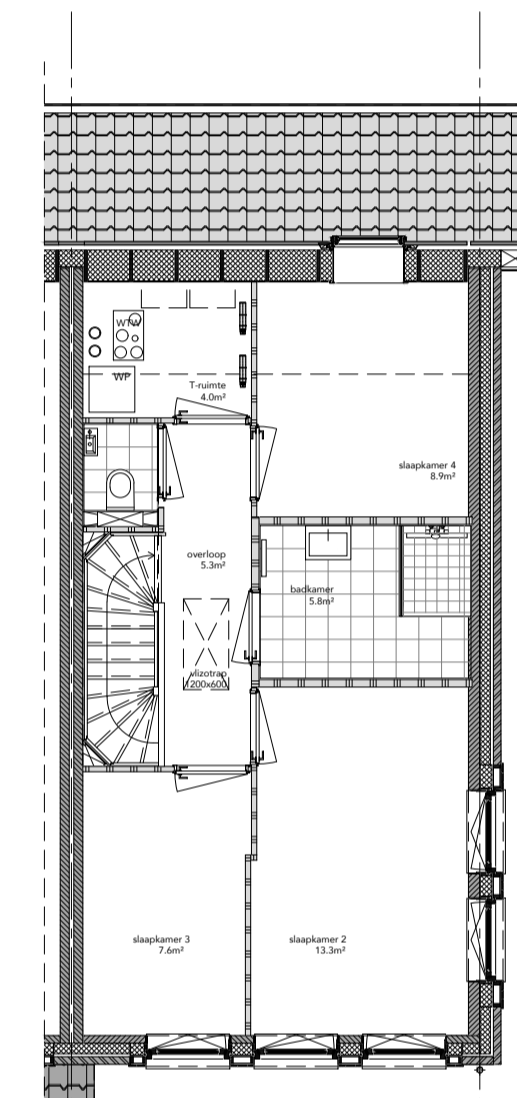

TWEDE VERDIEPING
TYPE D-3b basis

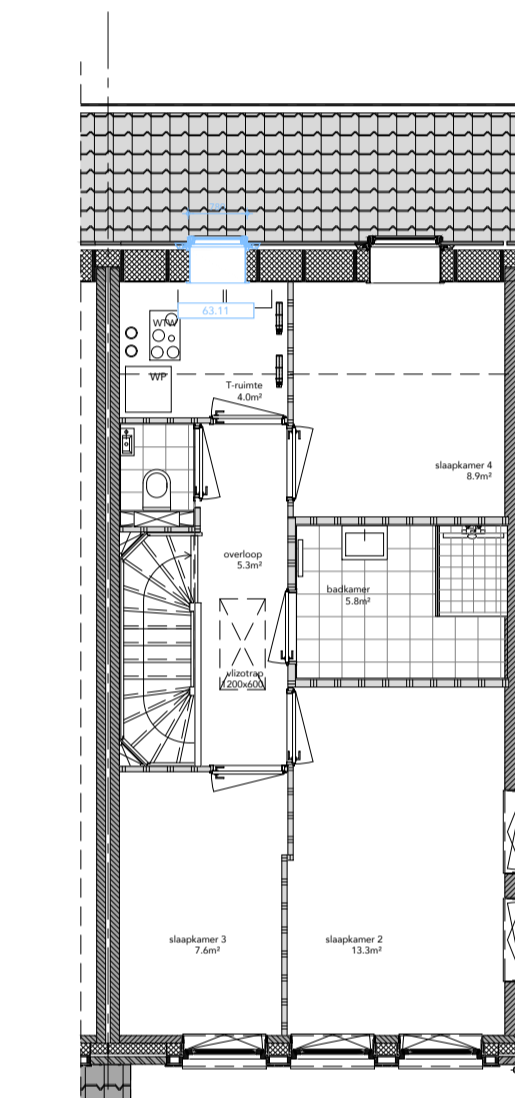

TWEDE VERDIEPING
63.11 dakraam type Velux GGL-MK04 ca.78x98cm

OPTIEOVERZICHT RIJWONINGEN TYPE D

TYPE	BOUWNUMMER	TEKENING
D-1b	99, 100, 101, 102, 103	740
D-2b	98	750, 751
D-3b	104	752, 753

*groen gemarkeerde opties zijn op bouwregelgeving doorgerekend door ZRI

OPTIE	OMSCHRIJVING	BOUWNR.
uitbreidingsopties achtergevel		
61.01	1,2 mtr uitbouw achtergevel opp uitbreiding: 6,1 m ² go	98, 99, 100, 101, 102, 103, 104
61.02	2,4 mtr uitbouw achtergevel opp uitbreiding: 12,2 m ² go	98, 99, 100, 101, 102, 103, 104

opties dakvlakken		
63.11	dakraam type Velux GGL-MK04 ca.78x98cm	98, 99, 100, 101, 102, 103, 104

63.21	wijzigen loopdeur openslaande deuren	98, 99, 100, 101, 102, 103, 104
-------	--------------------------------------	---------------------------------

63.22	dichtzetten glasvlak laag kozijn voorgevel met colorbel paneel	98, 99, 100, 101, 102, 103, 104
-------	--	---------------------------------

indelingsopties		
64.01	indelingsoptie - gesloten vide	98, 99, 100, 101, 102, 103, 104

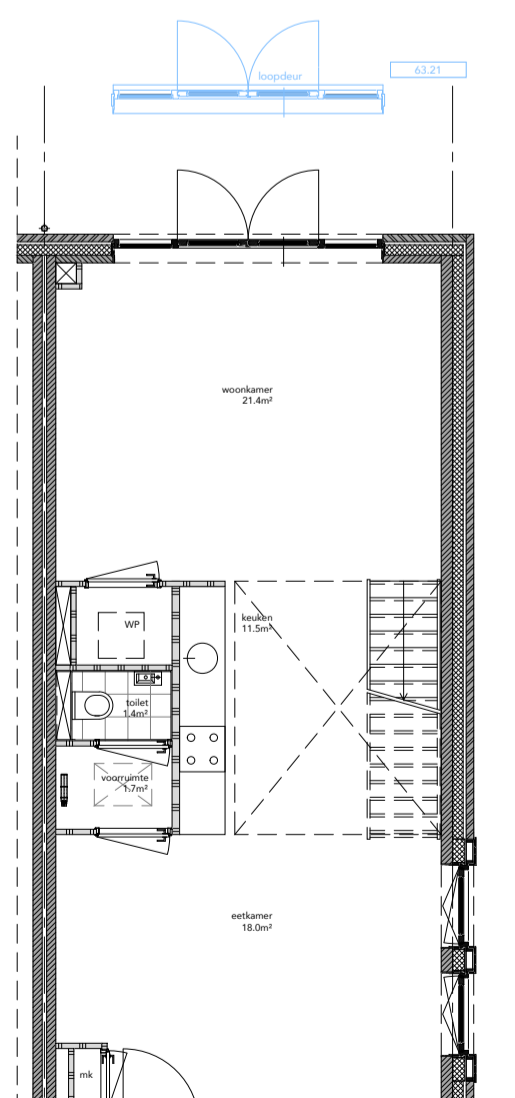

BEGANE GROND
63.21 wijzigen loopdeur openslaande deuren

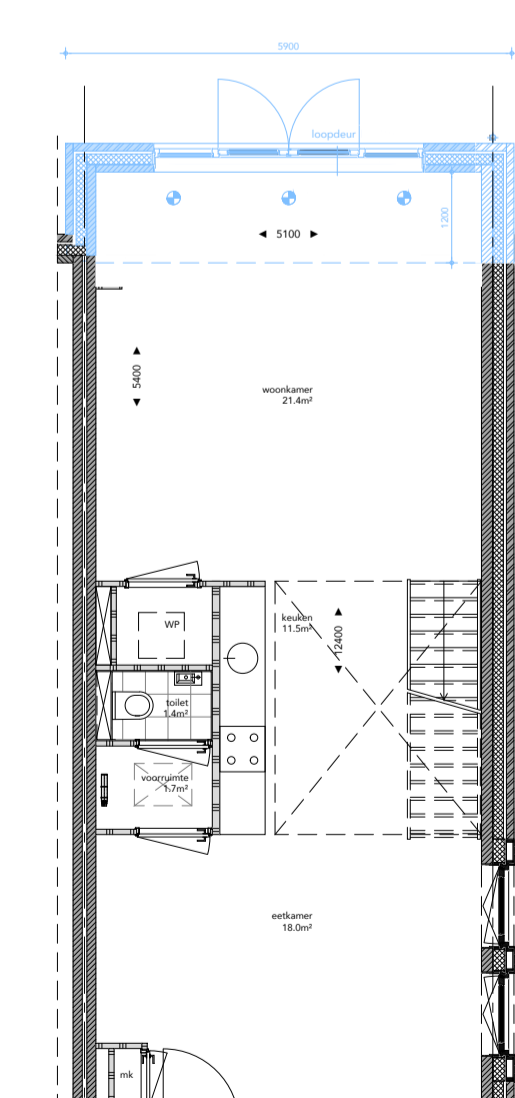

BEGANE GROND
61.01 1,2 mtr uitbouw achtergevel opp uitbreiding: 5.4 m² go

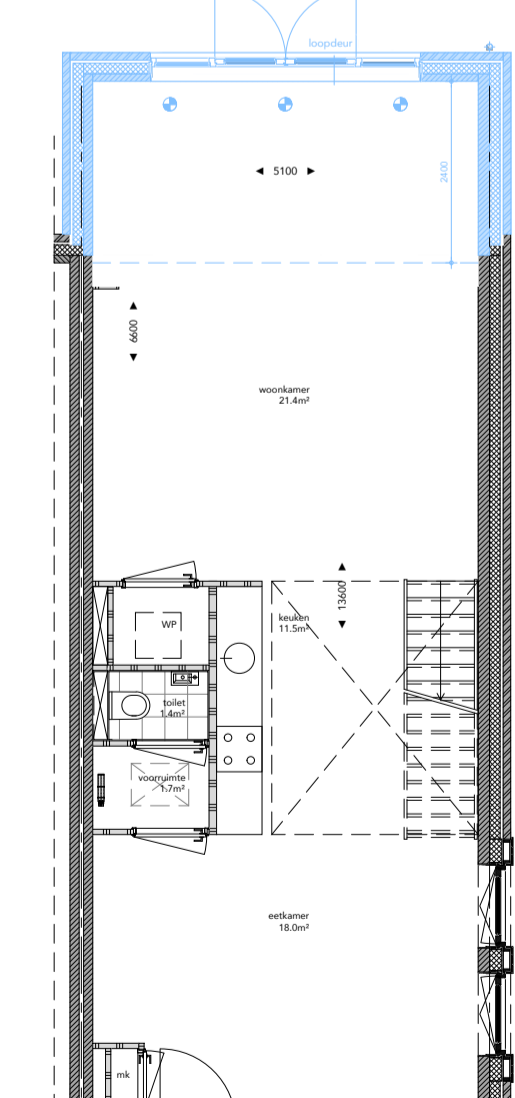

BEGANE GROND
61.02 2,4 mtr uitbouw achtergevel, opp uitbreiding: 10.8 m² go

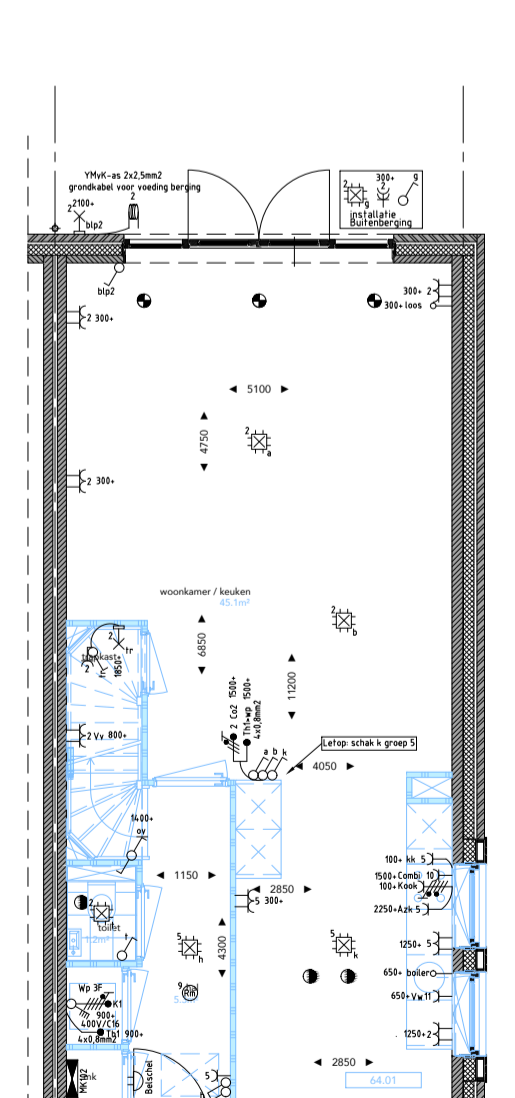

BEGANE GROND
64.01 indelingsoptie - gesloten vide
63.22 dichtzetten glasvlak met colorbel paneel



bwnr. 104	VK_752
OPTIES TYPE D3-b	TEKENINGNUMMER
ONDERWERP	17.06.2026
KREKENBOS ZUIDLAND FASE 8 (VOORM. 7)	DATUM
PROJECT	DEFINITIEF
HAAGSEBAAN VASTGOED BV	STATUS
OPDRACHTGEVER	VK
2311	FASE
PROJECTNUMMER	1:100
A1	SCHAAL
FORMAAT	1 VAN 1



ACHTERGEVEL

TYPE B-1 basis

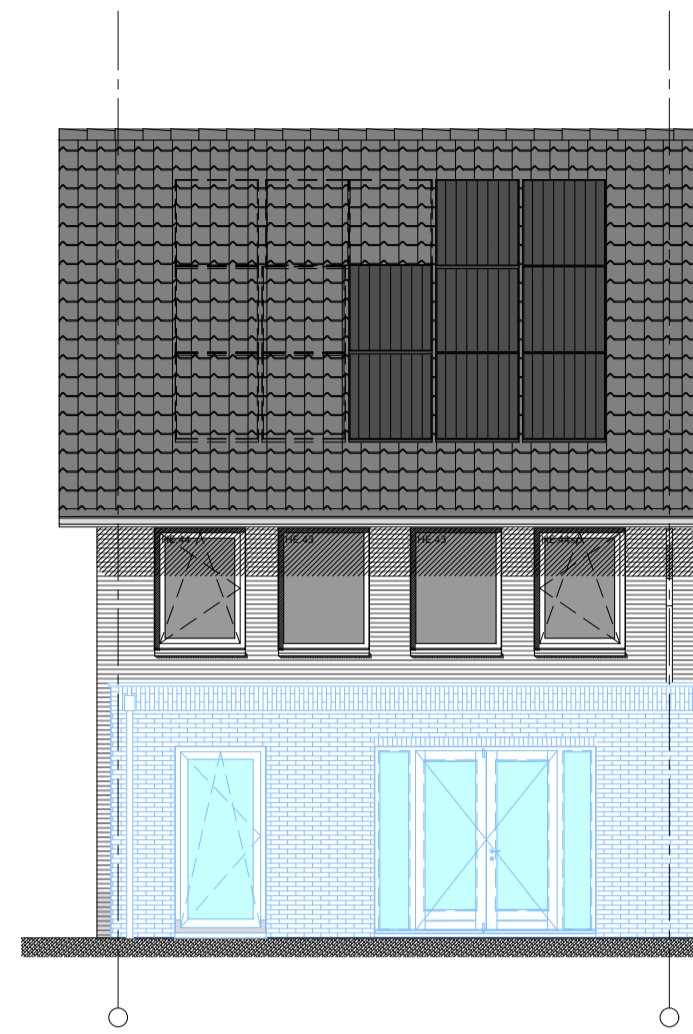

ACHTERGEVEL

71.01 1,2 mtr uitbouw achtergevel
71.02 2,4 mtr uitbouw achtergevel

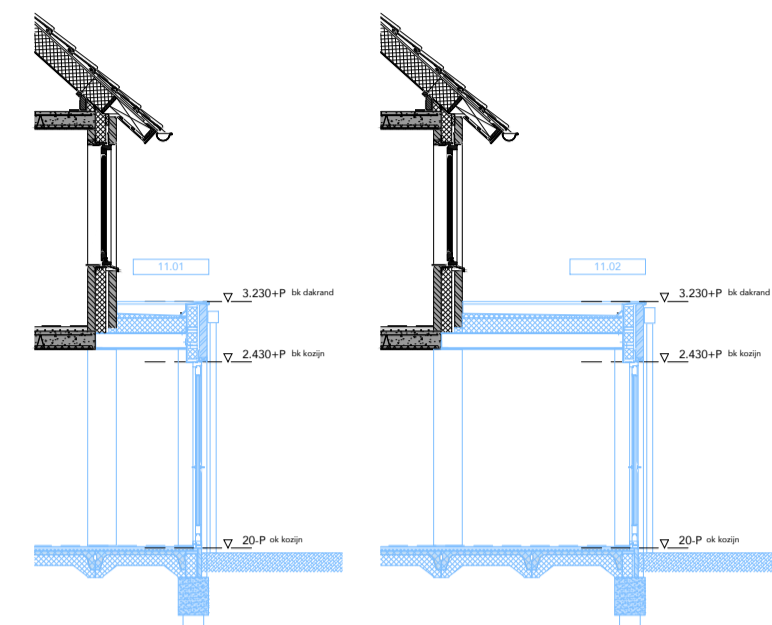

VOORGEVEL

73.22 dichtzetten glasvlak laag kozijn voorgevel met colorbel paneel. kleur: idem voordeur

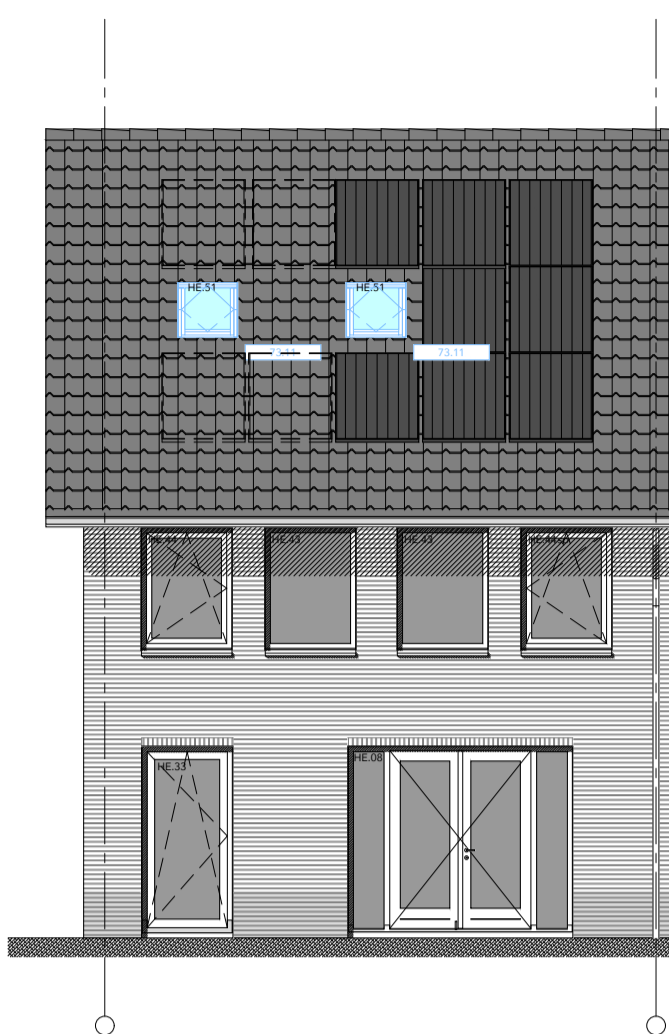

ACHTERGEVEL

73.11 dakraam type Velux GGL-MK04 ca.78x98cm



ACHTERGEVEL

73.11 dakraam type Velux GGL-MK04 ca.78x98cm

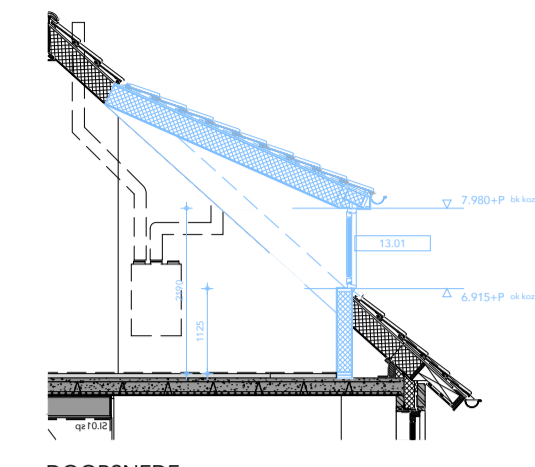

DOORSNEDE
73.01 dakkapel, breedte +/- 1,9 mtr (binnenmaat)

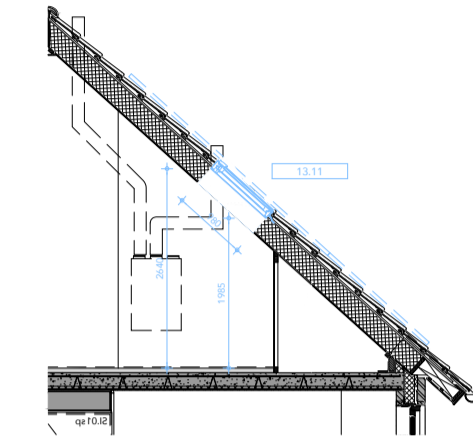

DOORSNEDE
73.11 dakraam type Velux GGL-MK04 ca.78x98cm

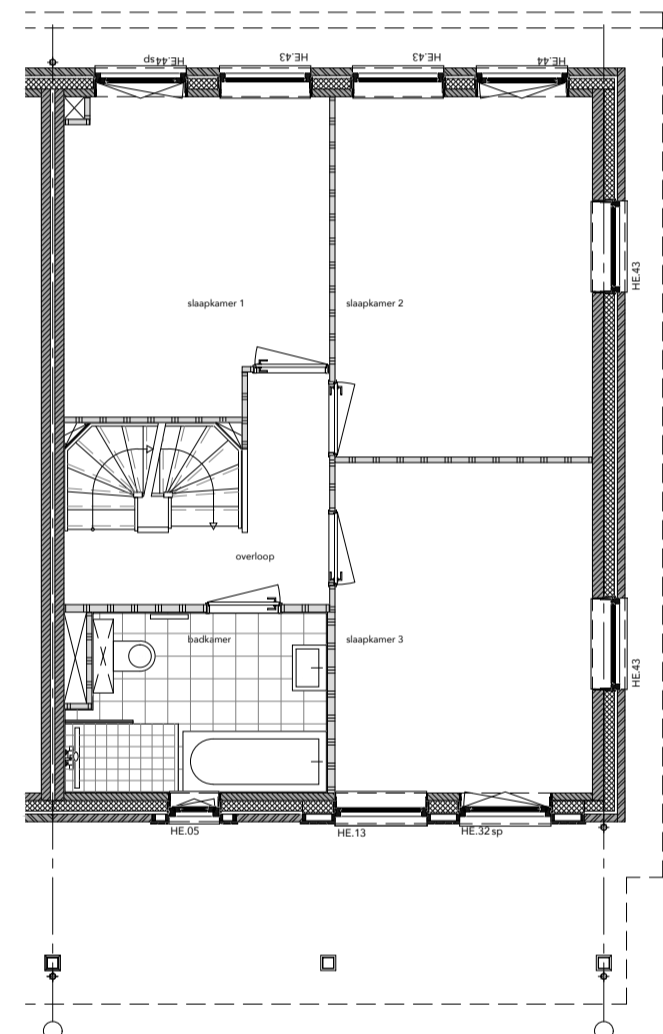

EERSTE VERDIEPING

TYPE B-1 basis

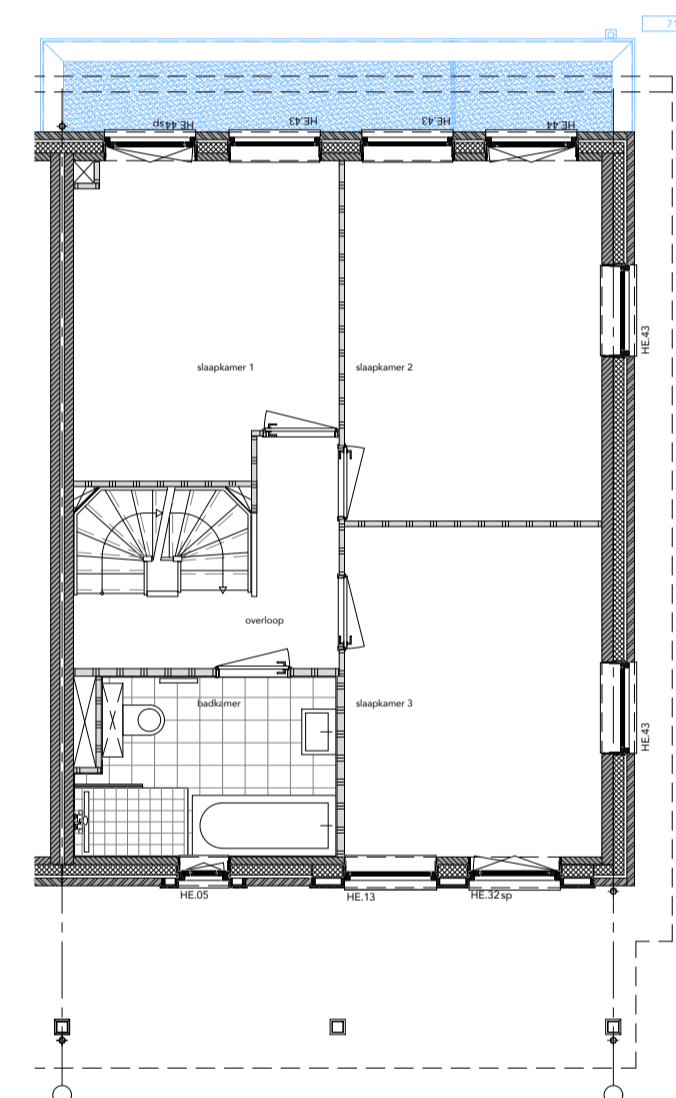

EERSTE VERDIEPING

71.01
1,2 mtr uitbouw achtergevel

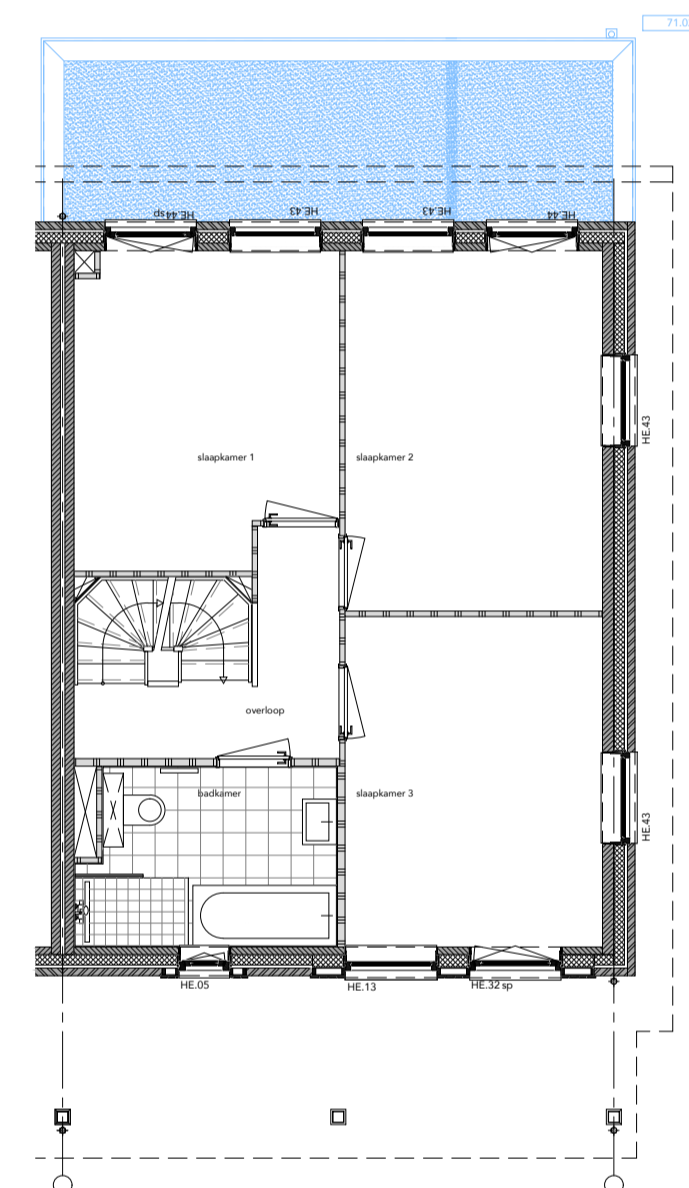

EERSTE VERDIEPING

71.02
2,4 mtr uitbouw achtergevel

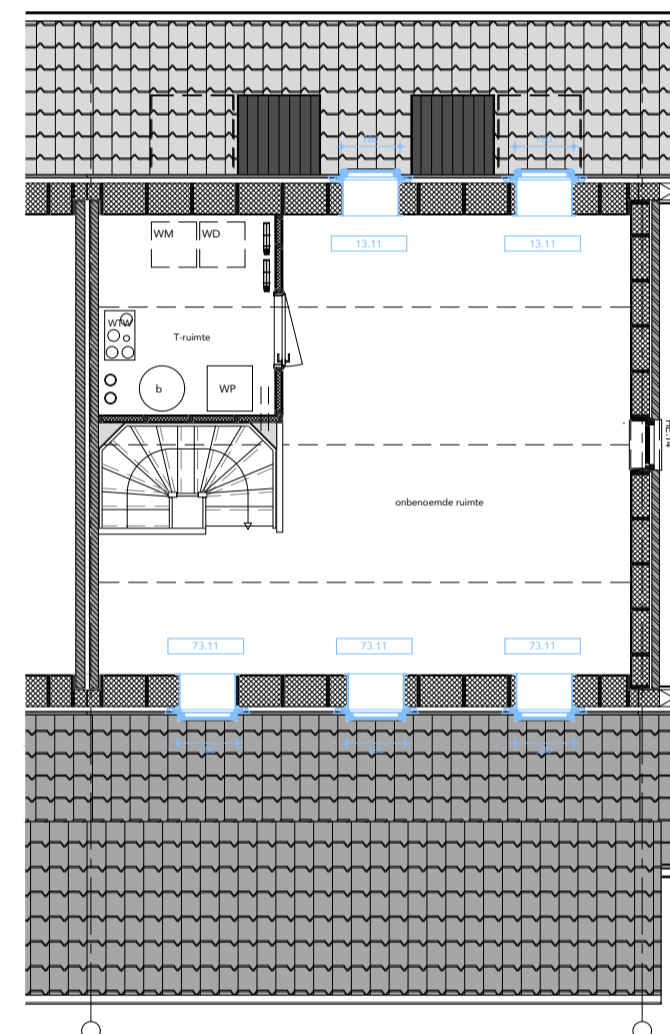

ZOLDERVERDIEPING

73.11 dakraam type Velux GGL-MK04 ca.78x98cm

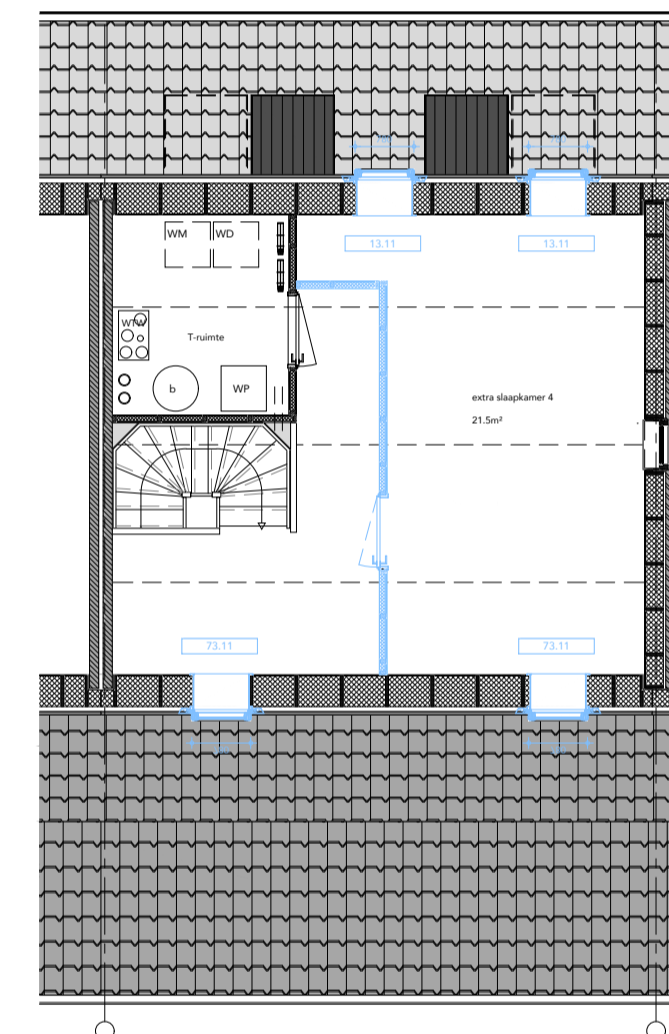

ZOLDERVERDIEPING

73.11 dakraam type Velux GGL-MK04 ca.78x98cm

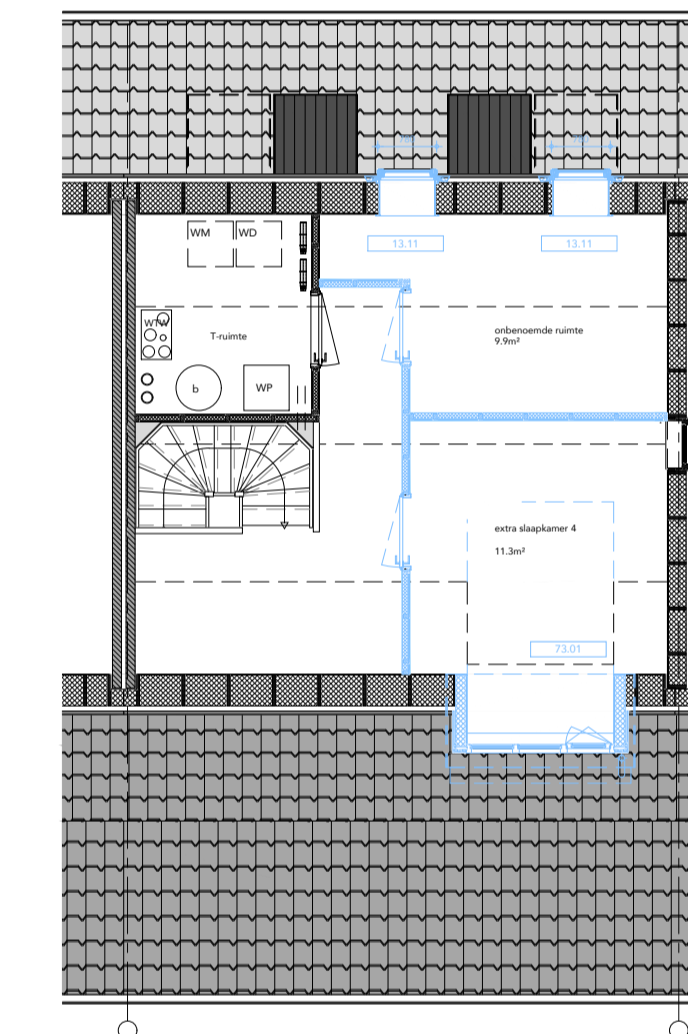

ZOLDERVERDIEPING

73.01 dakkapel, breedte +/- 1,9 mtr (binnenmaat)

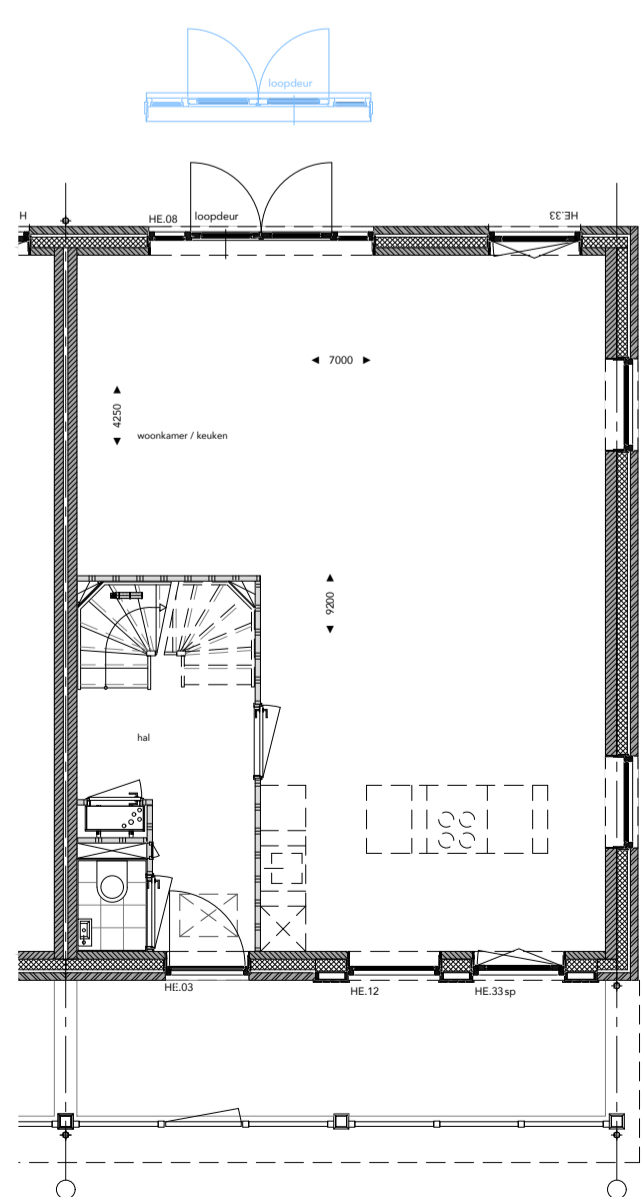

BEGANE GROND

73.21
TYPE B-1 basis

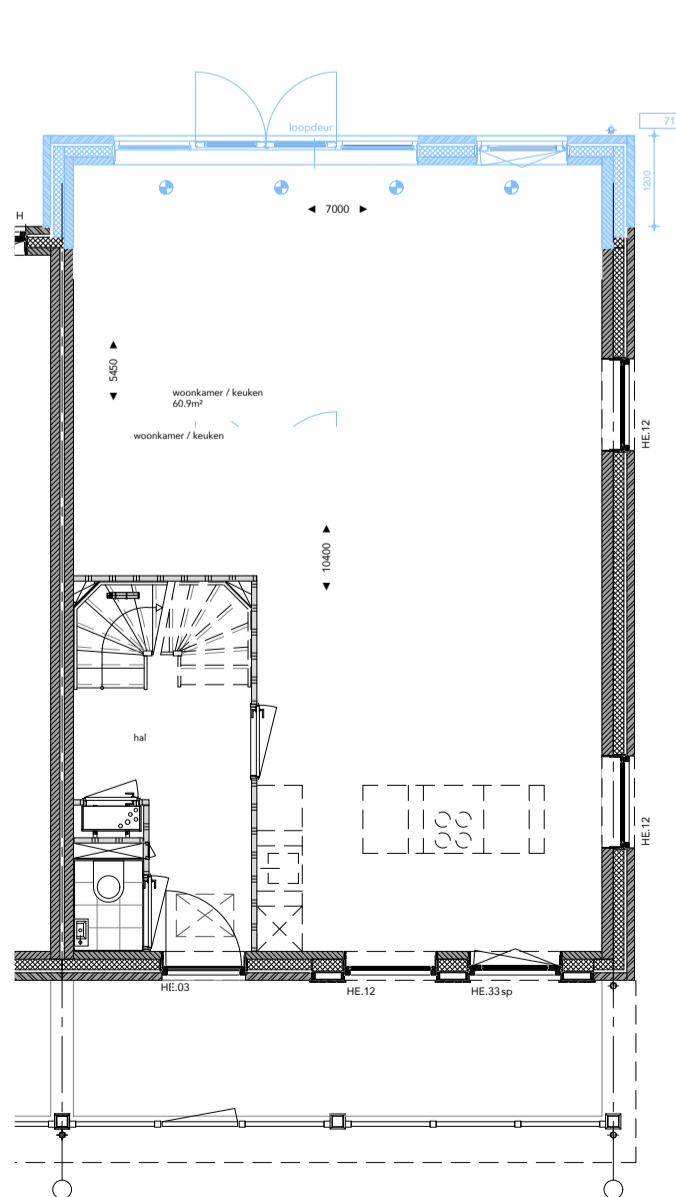

BEGANE GROND

71.01
1,2 mtr uitbouw achtergevel
oppervlakte uitbreiding go
8,4m²

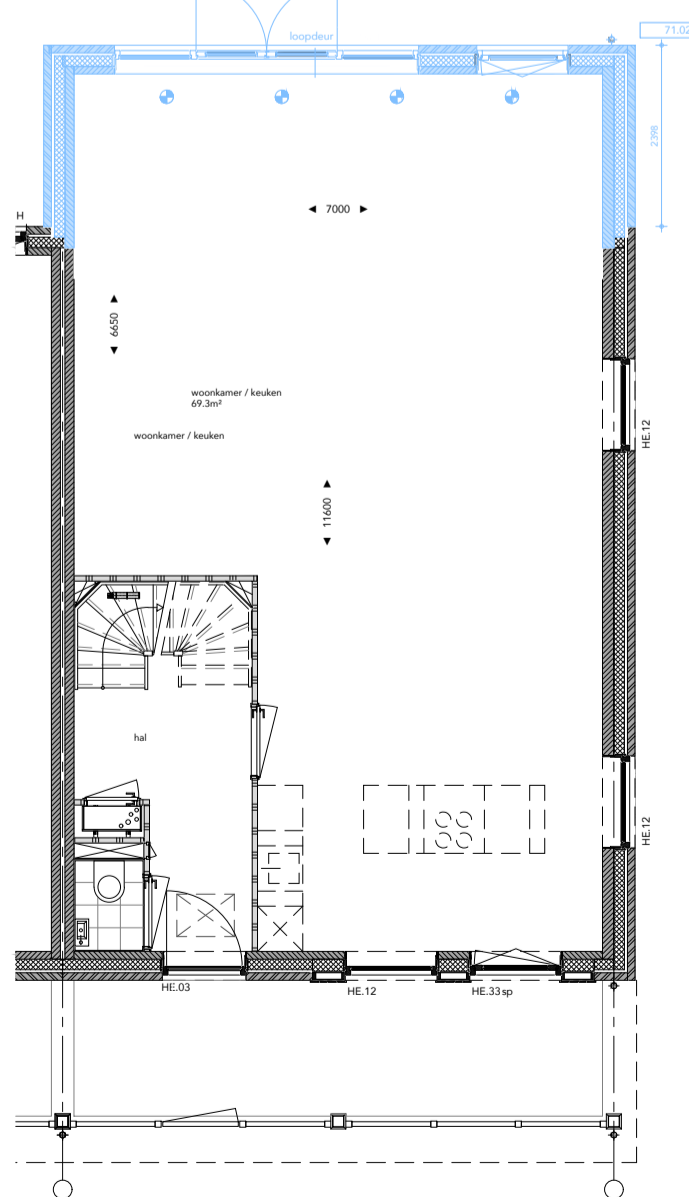

BEGANE GROND

71.02
2,4 mtr uitbouw achtergevel
oppervlakte uitbreiding go
16,8m²

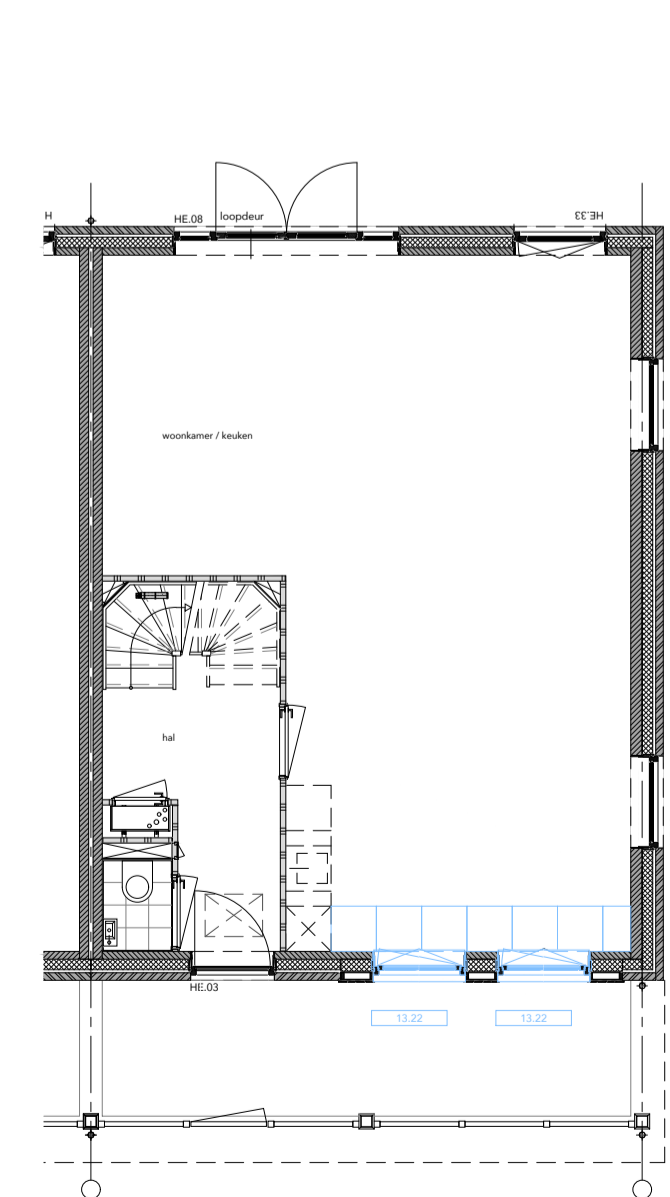

BEGANE GROND

73.22
dichtzetten glasvlak laag kozijn voorgevel met
colorbel paneel. kleur: idem voordeur

OPTIEOVERZICHT RIJWONINGEN TYPE E

TYPE	BOUWNUMMER	TEKENING
E1b hv (sp)	95, 96	762
E2b hv (sp)	94, 97	760, 761

*groen gemarkeerde opties zijn op bouwregelgeving doorgerekend door ZRI

OPTIE	OMSCHRIJVING	BOUWNR.
-------	--------------	---------

71.01 1,2 mtr uitbouw achtergevel opp uitbreiding: 6,1 m² go 94, 95, 96, 97

71.02 2,4 mtr uitbouw achtergevel opp uitbreiding: 12,2 m² go 94, 95, 96, 97

uitbreidingsopties zijgevel

72.01 1,4 x 4,0 mtr serre opp uitbreiding: 4,9 m² go 94, 97

opties dakvlakken

73.01 dakkapel, breedte +/- 1,9 mtr (binnenmaat) 94, 95, 96, 97

73.11 dakraam type Velux GGL-MK04 ca.78x98cm 94, 95, 96, 97

73.21 wijzigen loopdeur openslaande deuren 94, 95, 96, 97

73.22 dichtzetten glasvlak laag kozijn voorgevel met colorbel paneel 94, 95, 96, 97

indelingsopties

74.02.01 extra slaapkamer op zolderverdieping i.c.m 13.01 of 13.11 95, 96

74.02.02 extra slaapkamer op zolderverdieping i.c.m 13.01 of 13.11 94, 97

74.02.03 2 extra slaapkamers op zolderverdieping i.c.m 13.01 of 13.11 94, 97



bw.nr. 94, 97	VK 761
OPTIES TYPE E-2b hv (sp)	TEKENINGNUMMER
ONDERVERP	17 06 2026
KREKENBOS ZUIDLAND FASE 8 (VOORM. 7)	DATUM
PROJECT	DEFINITIEF
HAAGSEBAAN VASTGOED BV	STATUS
OPDRACHTGEVER	VK
2311	FASE
PROJECTNUMMER	1:100
A1	SCHAAL
FORMAAT	1 VAN 2
	BLAD

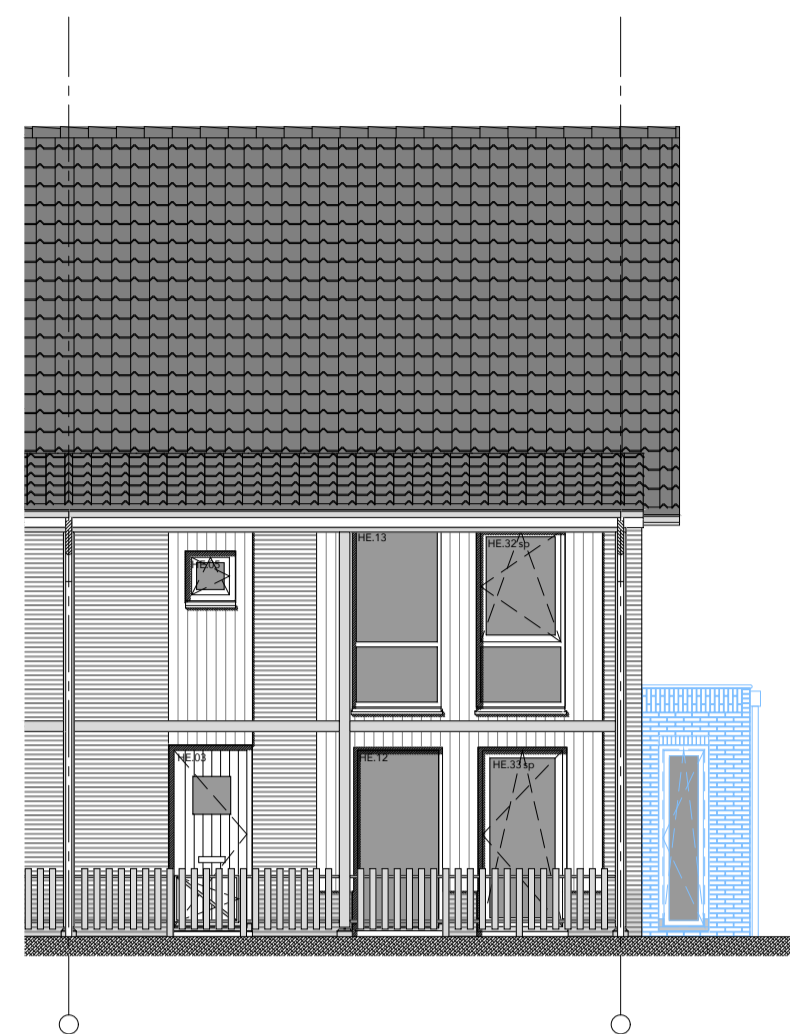

VOORGEVEL

72.01
serre circa 1,4 x 4 mtr

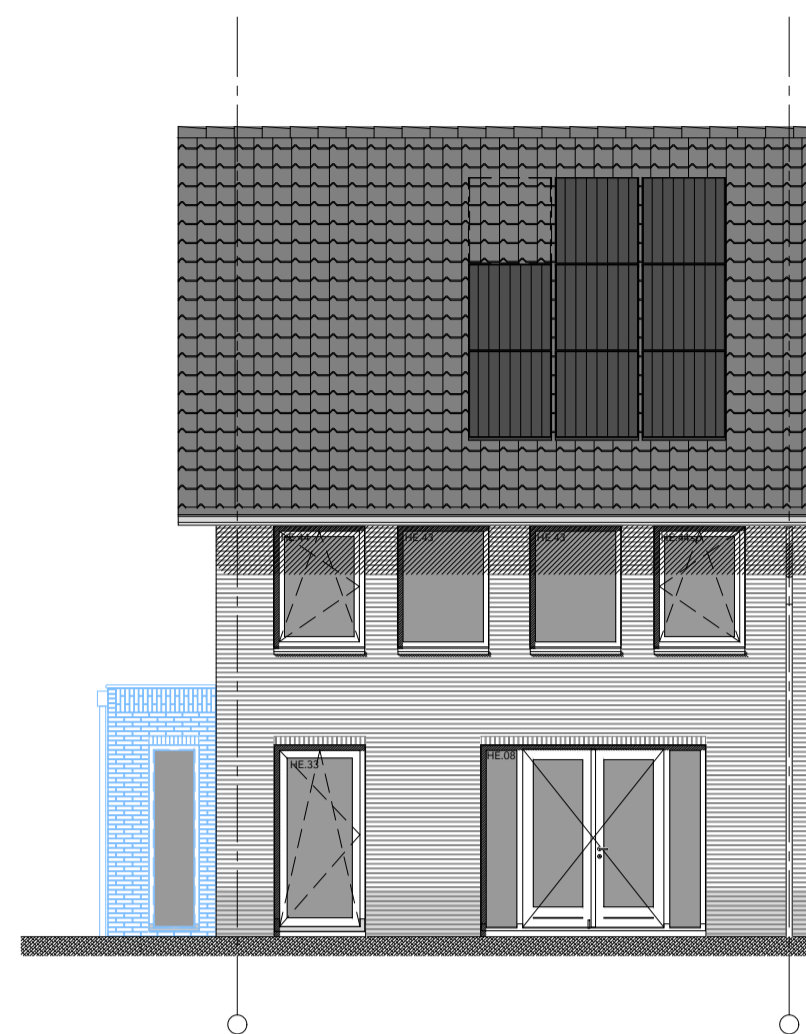

ACHTERGEVEL

72.01
serre circa 1,4 x 4 mtr

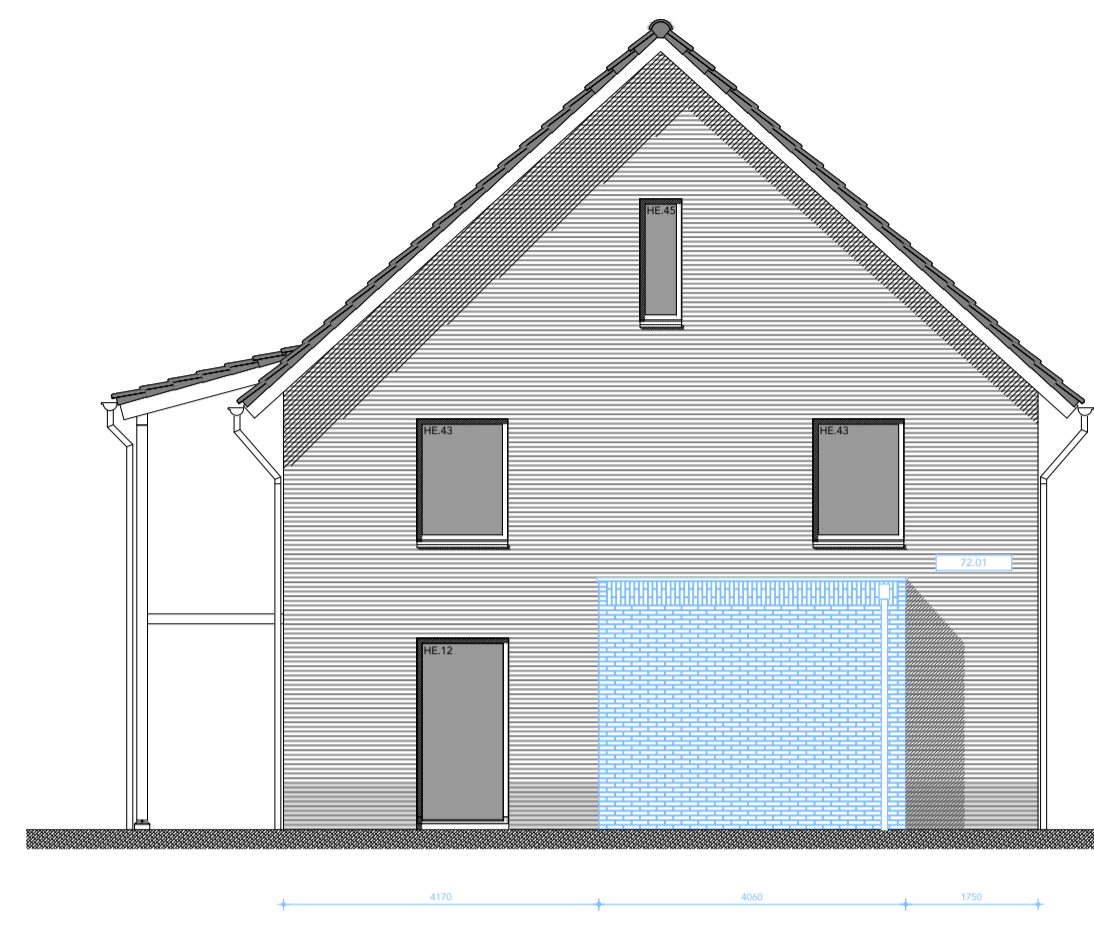

ZUGEVEL

72.01
serre
circa 1,4 x 4 mtr

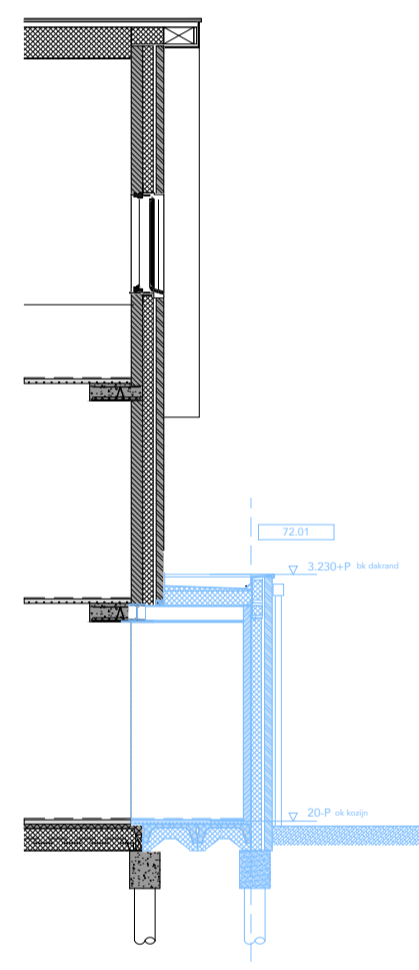

DOORSNEDE

72.01
serre
circa 1,4 x 4 mtr

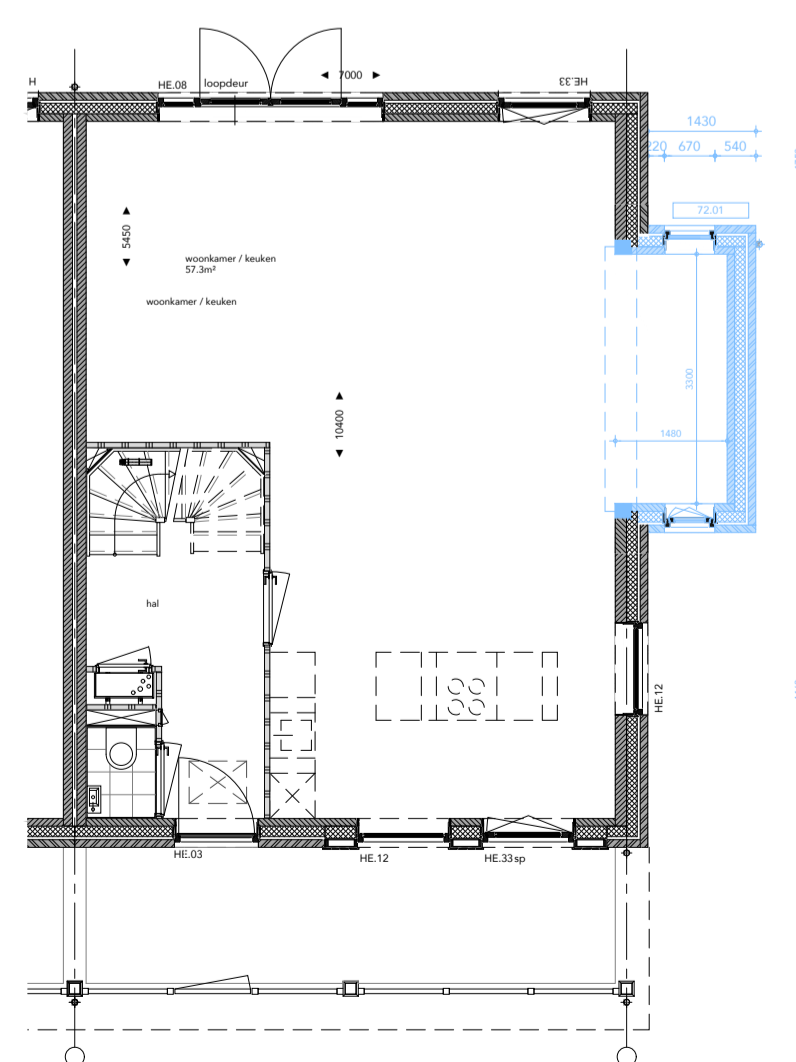

BEGANE GROND

72.01
serre
circa 1,4 x 4 mtr
oppervlakte uitbreiding go
4,9m²

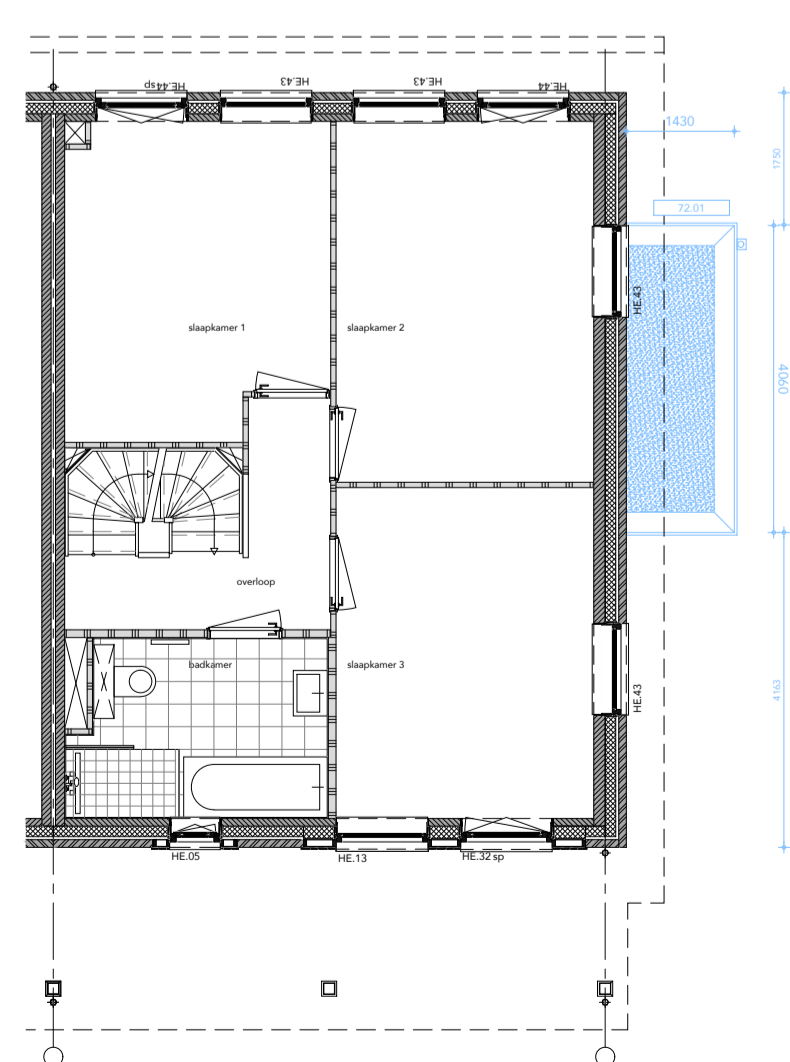

EERSTE VERDIEPING

72.01

OPTIEOVERZICHT RIJWONINGEN TYPE E

TYPE	BOUWNUMMER	TEKENING
E1bhv (sp)	95, 96	762
E2bhv (sp)	94, 97	760, 761

*groen gemarkeerde opties zijn op bouwregelgeving doorgerekend door ZRI

OPTIE	OMSCHRIJVING	BOUWNR.
-------	--------------	---------

71.01	1,2 mtr uitbouw achtergevel opp uitbreiding: 6,1 m ² go	94, 95, 96, 97
71.02	2,4 mtr uitbouw achtergevel opp uitbreiding: 12,2 m ² go	94, 95, 96, 97
uitbreidingsopties zijgevel		
72.01	1,4 x 4,0 mtr serre opp uitbreiding: 4,9 m ² go	94, 97
opties dakvlakken		
73.01	diakapel, breedte +/- 1,9 mtr (binnenmaat)	94, 95, 96, 97
73.11	dakraam type Velux GGL-MKD4 ca. 78x98cm	94, 95, 96, 97
73.21	wijzigen loopdeur openslaande deuren	94, 95, 96, 97
73.22	dichtzetten glasvlak laag kozijn voorgevel met colorbet paneel	94, 95, 96, 97
indelingsopties		
74.02.01	extra slaapkamer op zolderverdieping i.c.m. 13.01 of 13.11	95, 96
74.02.02	extra slaapkamer op zolderverdieping i.c.m. 13.01 of 13.11	94, 97
74.02.03	2 extra slaapkamers op zolderverdieping i.c.m. 13.01 of 13.11	94, 97



bwnr. 94, 97	VK_761
OPTIES TYPE E-2b hv (sp)	TEKENINGNUMMER
ONDERWERP	17.06.2026
KREKENBOS ZUIDLAND FASE 8 (VOORM. 7)	DATUM
PROJECT	DEFINITIEF
HAAGSEBAAN VASTGOED BV	STATUS
OPDRACHTGEVER	VK
2311	FASE
PROJECTNUMMER	1:100
A1	SCHAAL
FORMAAT	2 VAN 2
	BLAD



VOORGEVEL

TYPE B-1 basis

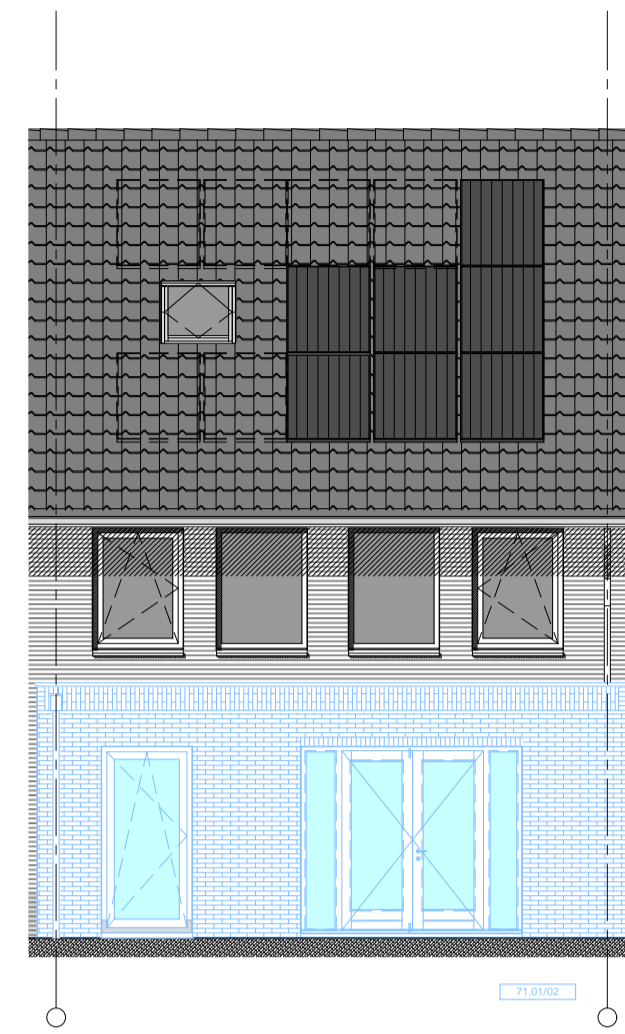

ACHTERGEVEL

71.01 2,4 mtr uitbouw achtergevel
71.02 1,2 mtr uitbouw achtergevel

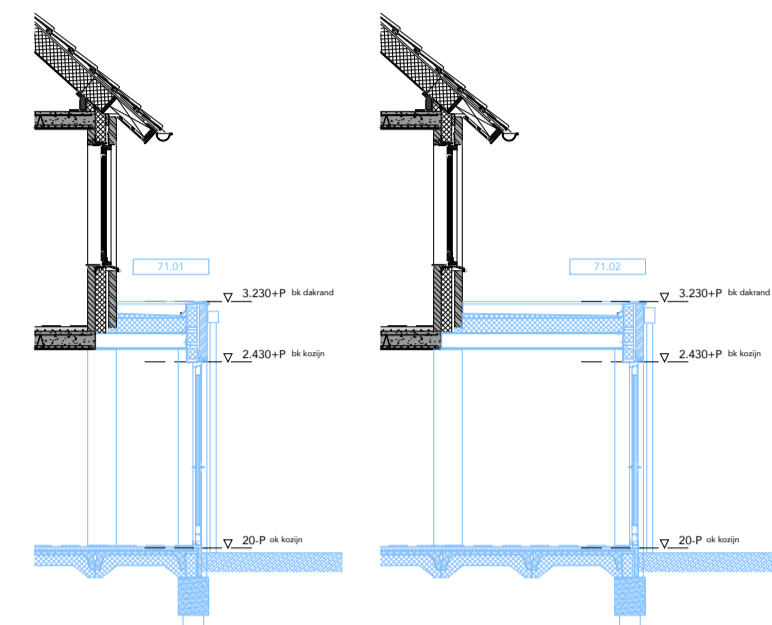

VOORGEVEL

73.22 dichtzetten glasvlak laag kozijn voorgevel met colorbel paneel. kleur: idem voordeur
73.11 dakraam type Velux GGL-MK04 ca.78x98cm
73.01 dakkegel, breedte +/- 1,9 mtr (binnenmaat)

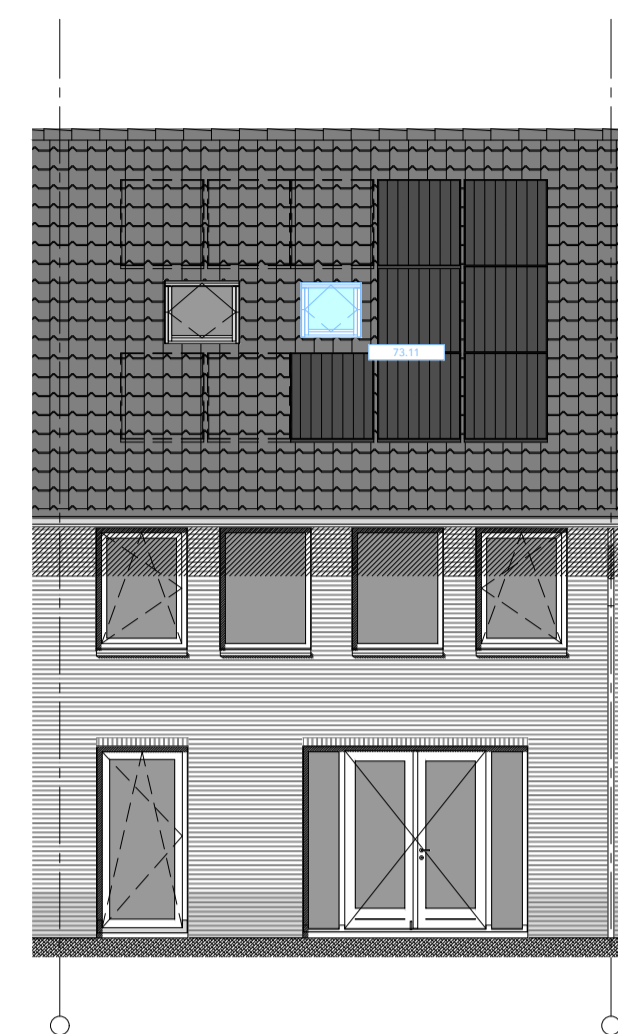

ACHTERGEVEL

73.11 dakraam type Velux GGL-MK04 ca.78x98cm



ACHTERGEVEL

TYPE B-1 basis

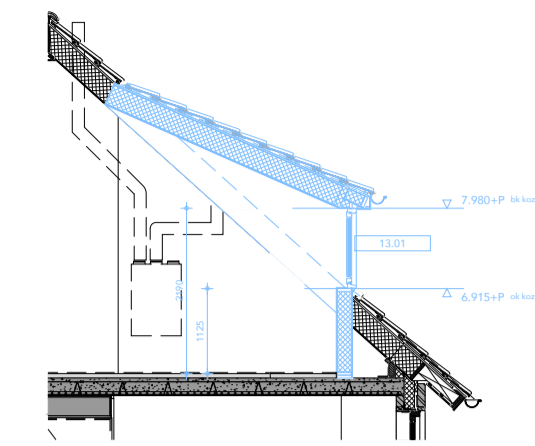

DOORSNEDE

73.01 dakkegel, breedte +/- 1,9 mtr (binnenmaat)

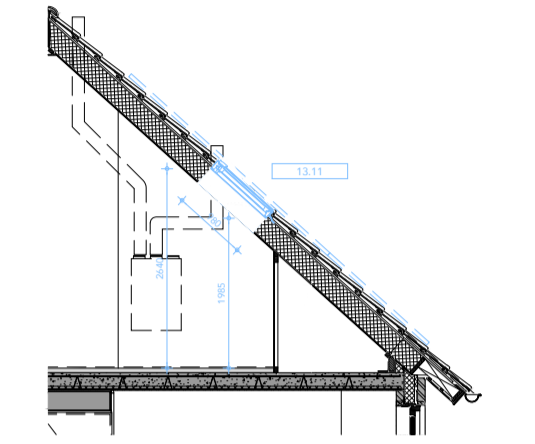

DOORSNEDE

73.11 dakraam type Velux GGL-MK04 ca.78x98cm

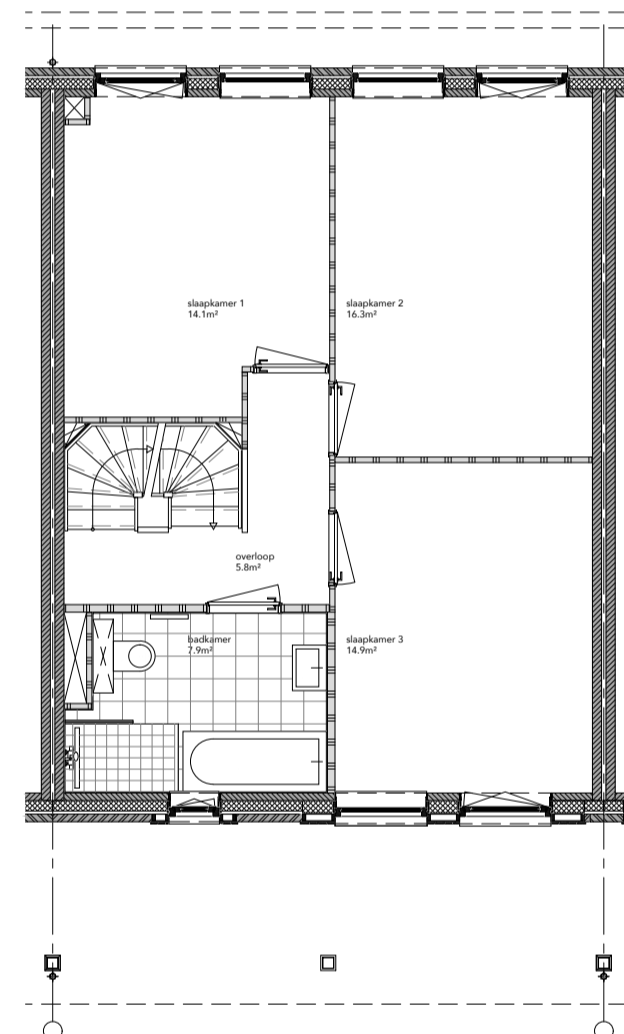

EERSTE VERDIEPING

TYPE B-1 basis

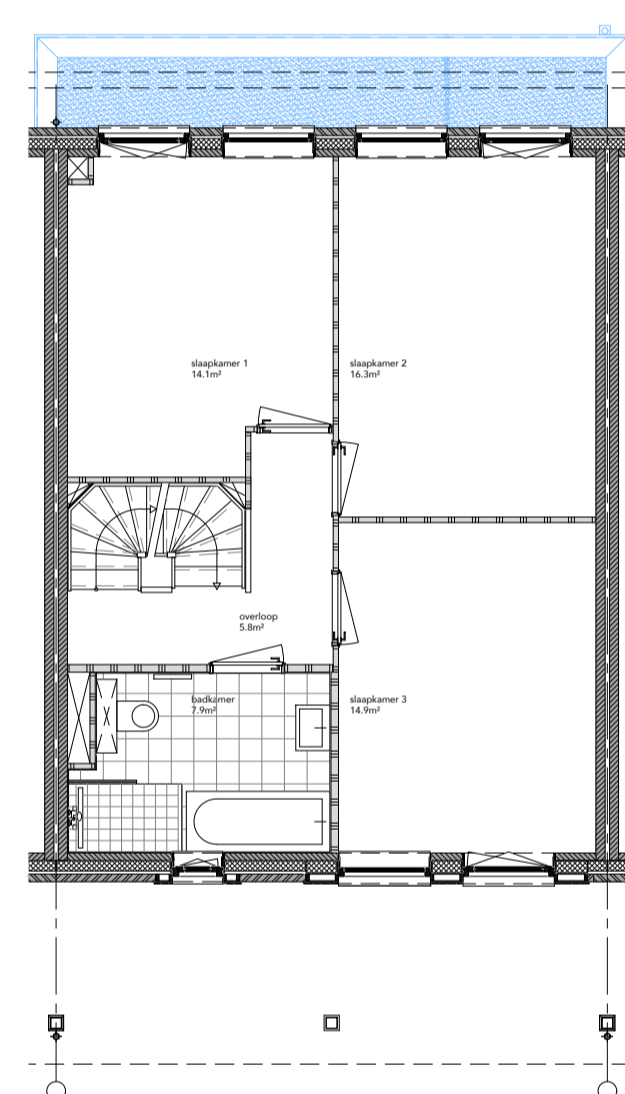

EERSTE VERDIEPING

71.01
1,2 mtr uitbouw achtergevel

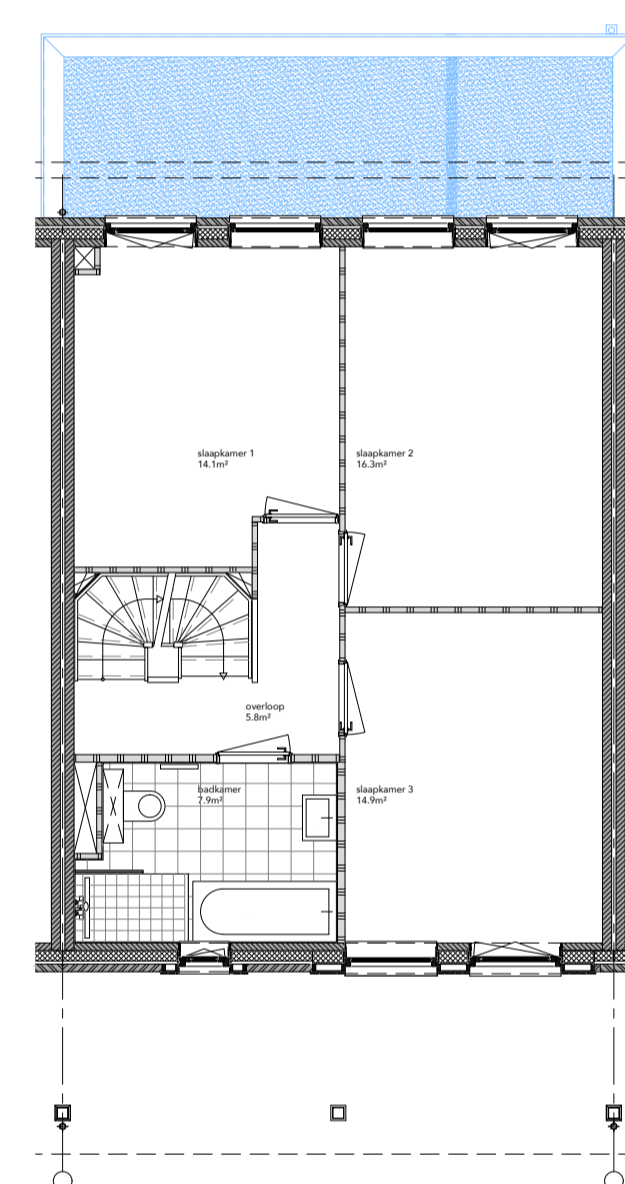

EERSTE VERDIEPING

71.02
2,4 mtr uitbouw achtergevel

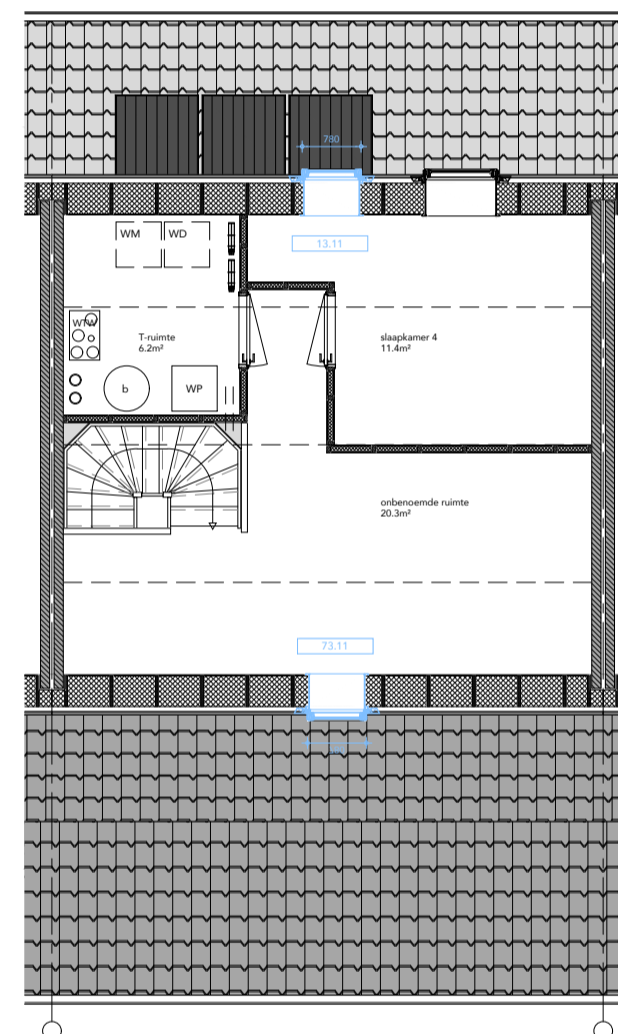

ZOLDERVERDIEPING

73.11 dakraam type Velux GGL-MK04 ca.78x98cm

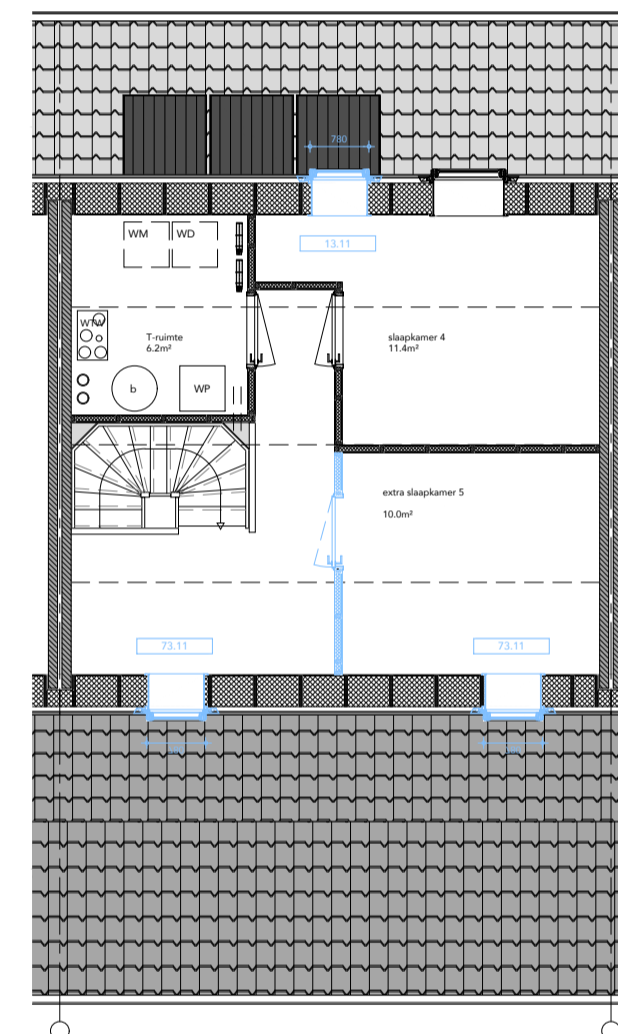

ZOLDERVERDIEPING

73.11 dakraam type Velux GGL-MK04 ca.78x98cm

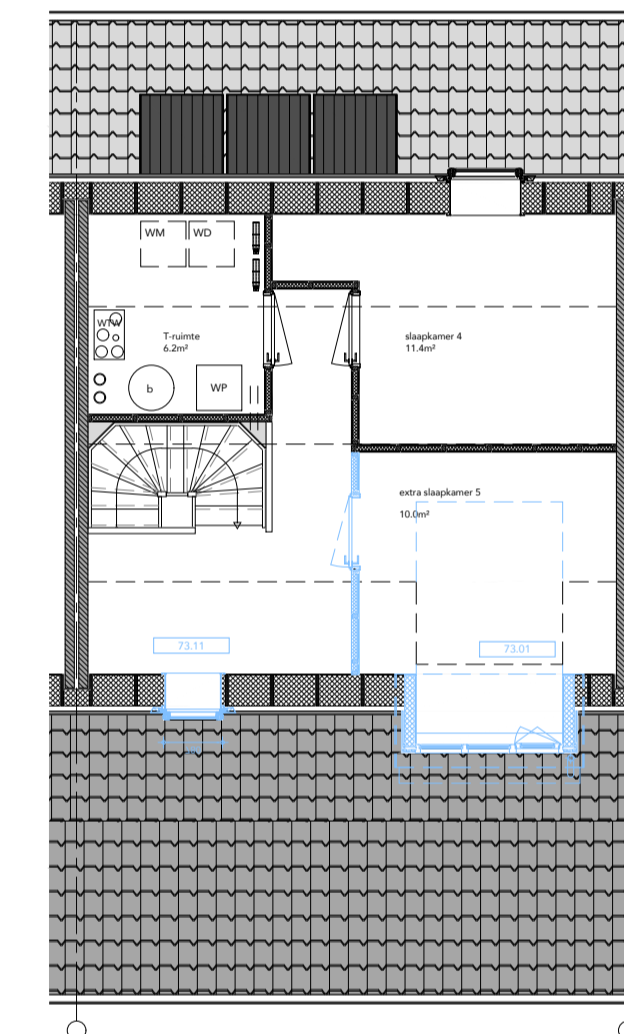

ZOLDERVERDIEPING

73.01 dakkegel, breedte +/- 1,9 mtr (binnenmaat)

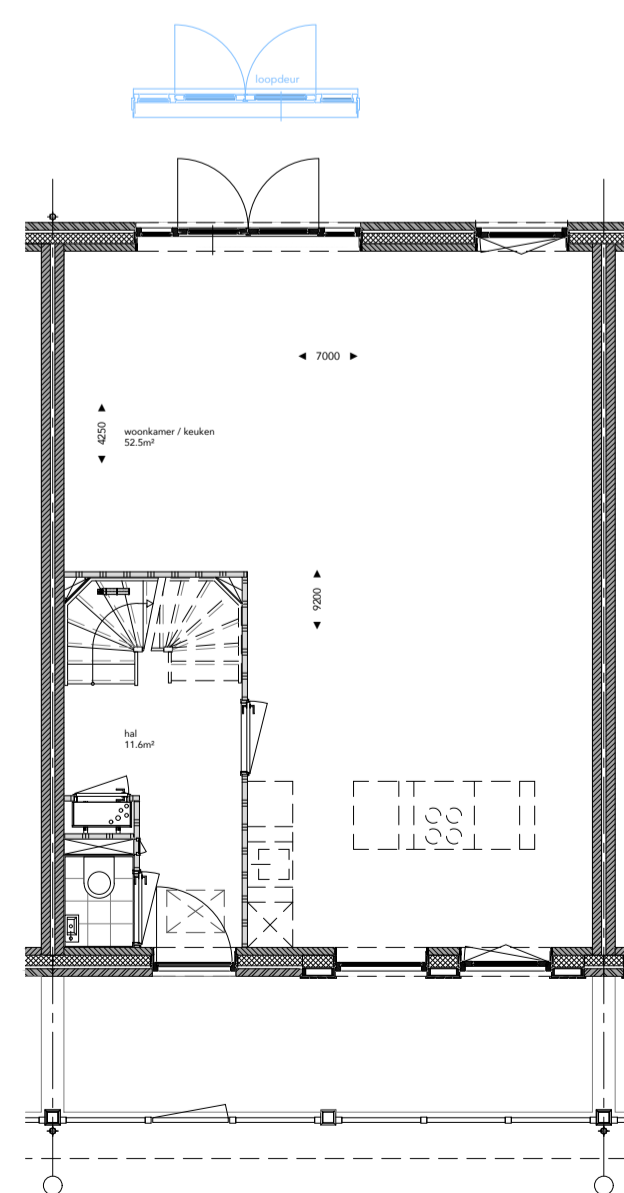

BEGANE GROND

73.21
TYPE B-1 basis

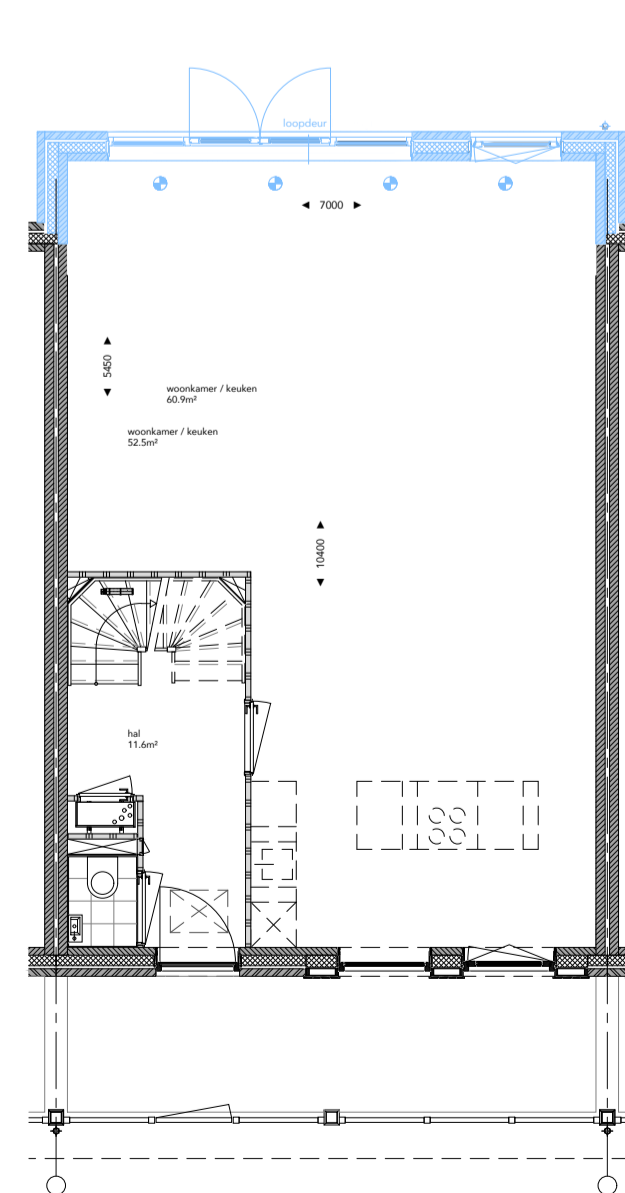

BEGANE GROND

71.01
1,2 mtr uitbouw achtergevel
oppervlakte uitbreiding go 8,4m²

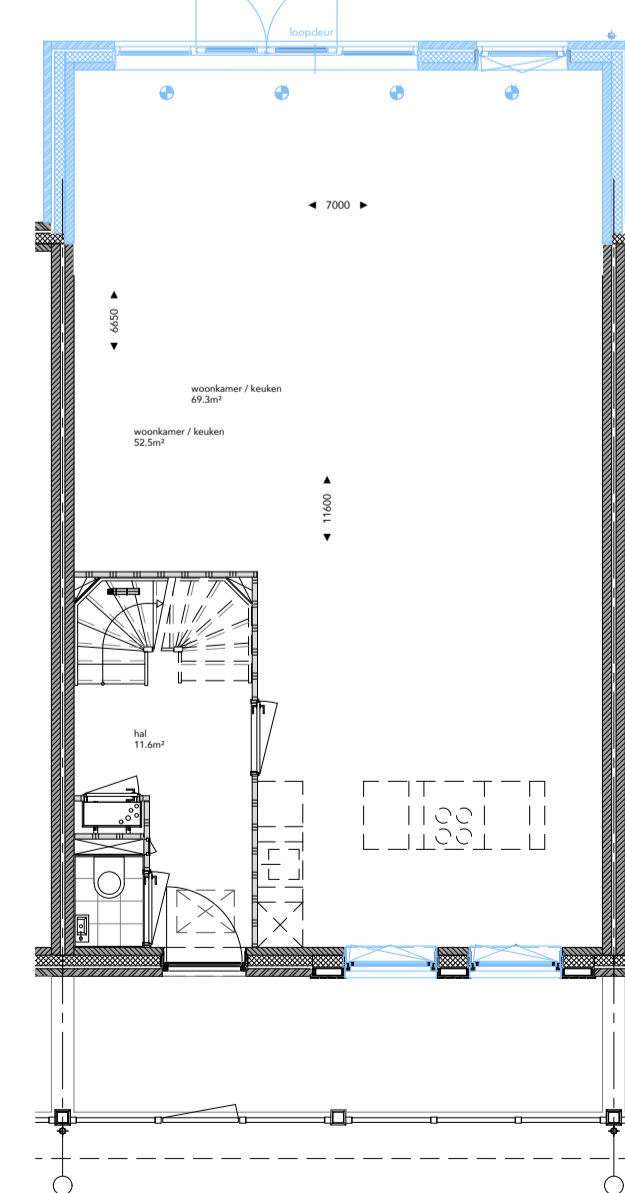

BEGANE GROND

71.02
2,4 mtr uitbouw achtergevel
oppervlakte uitbreiding go 16,8m²

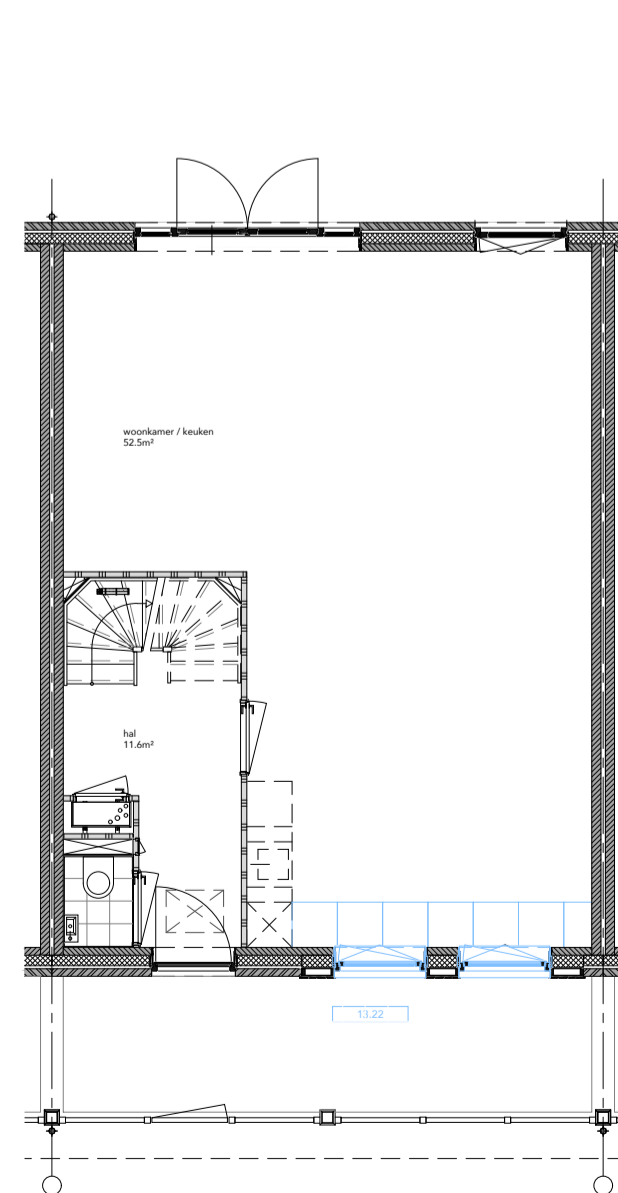

BEGANE GROND

73.22 dichtzetten glasvlak laag kozijn voorgevel met colorbel paneel. kleur: idem voordeur

OPTIEOVERZICHT RIJWONINGEN TYPE E

TYPE	BOUWNUMMER	TEKENING
E1bhv (sp)	95, 96	762
E2bhv (sp)	94, 97	760, 761

*groen gemarkeerde opties zijn op bouwregelgeving doorgerekend door ZRI

OPTIE	OMSCHRIJVING	BOUWNR.
-------	--------------	---------

71.01 1,2 mtr uitbouw achtergevel opp uitbreiding: 6,1 m² go 94, 95, 96, 97

71.02 2,4 mtr uitbouw achtergevel opp uitbreiding: 12,2 m² go 94, 95, 96, 97

uitbreidingsopties zijgevel

72.01 1,4 x 4,0 mtr serre opp uitbreiding: 4,9 m² go 94, 97

opties dakvlakken

73.01 dakkegel, breedte +/- 1,9 mtr (binnenmaat) 94, 95, 96, 97

73.11 dakraam type Velux GGL-MK04 ca.78x98cm 94, 95, 96, 97

73.21 wijzigen loopdeur openslaande deuren 94, 95, 96, 97

73.22 dichtzetten glasvlak laag kozijn voorgevel met colorbel paneel 94, 95, 96, 97

Indelingsopties

74.02.01 extra slaapkamer op zolderverdieping i.c.m 13.01 of 13.11 95, 96

74.02.02 extra slaapkamer op zolderverdieping i.c.m 13.01 of 13.11 94, 97

74.02.03 2 extra slaapkamers op zolderverdieping i.c.m 13.01 of 13.11 94, 97



bw.nr. 95, 96	VK 762
OPTIES TYPE E1bhv	TEKENINGNUMMER
ONDERWERP	17 06 2026
KREKENBOS ZUIDLAND FASE 8 (VOORM. 7)	DATUM
PROJECT	DEFINITIEF
HAAGSEBAAN VASTGOED BV	STATUS
OPDRACHTGEVER	VK
2311	FASE
PROJECTNUMMER	1:100
A1	SCHAAL
FORMAAT	1 VAN 1
	BLAD



ACHTERGEVEL

43.21
1,2 mtr uitbouw achtergevel
opp uitbreiding: 10,8 m² go

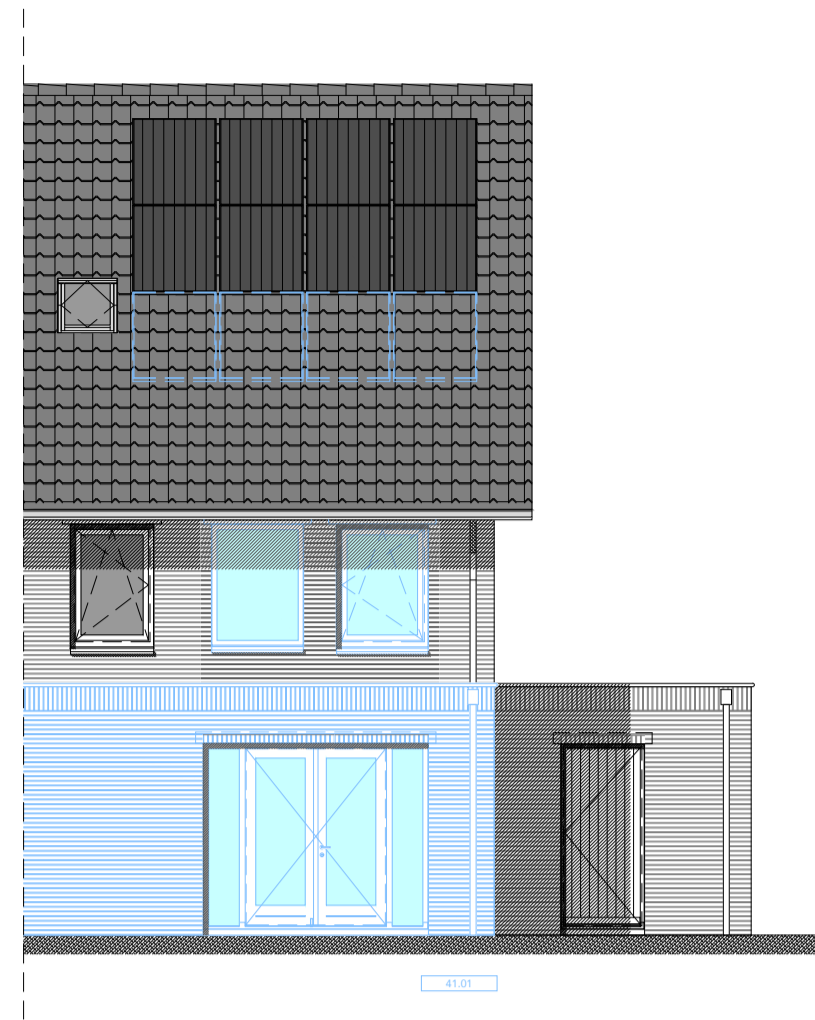

ACHTERGEVEL

41.01
1,2 mtr uitbouw achtergevel
opp uitbreiding: 6,9 m² go

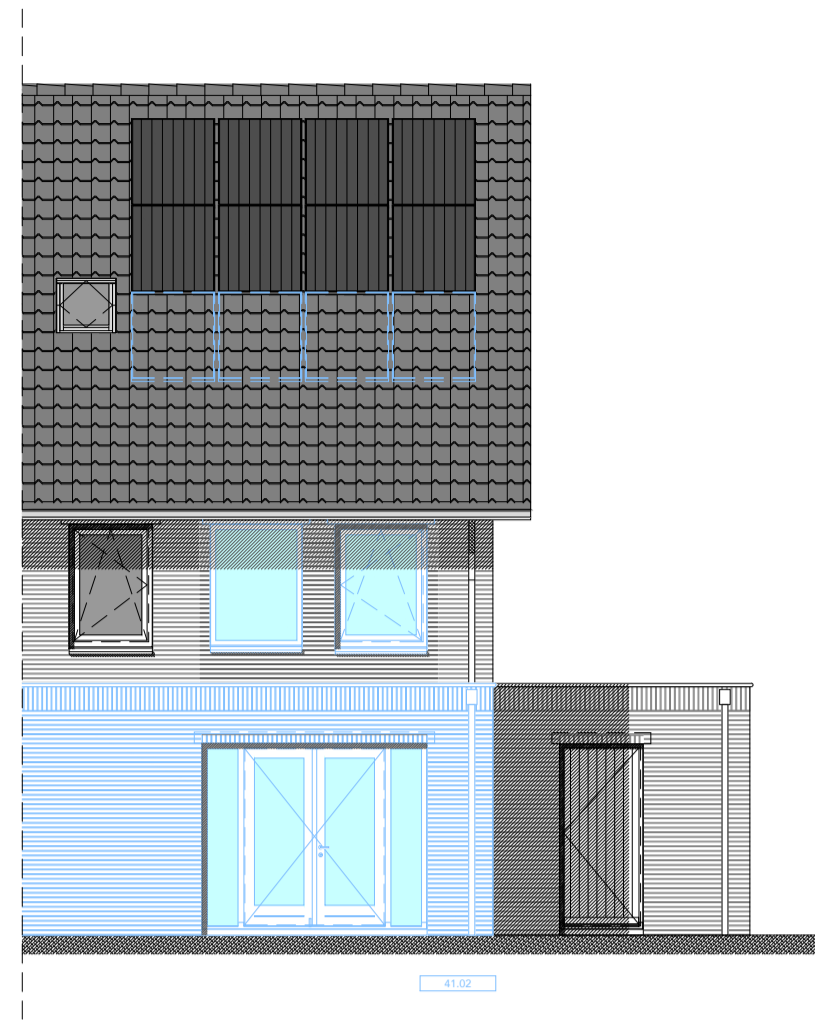

ACHTERGEVEL

41.02
2,4 mtr uitbouw achtergevel
opp uitbreiding: 13,7 m² go

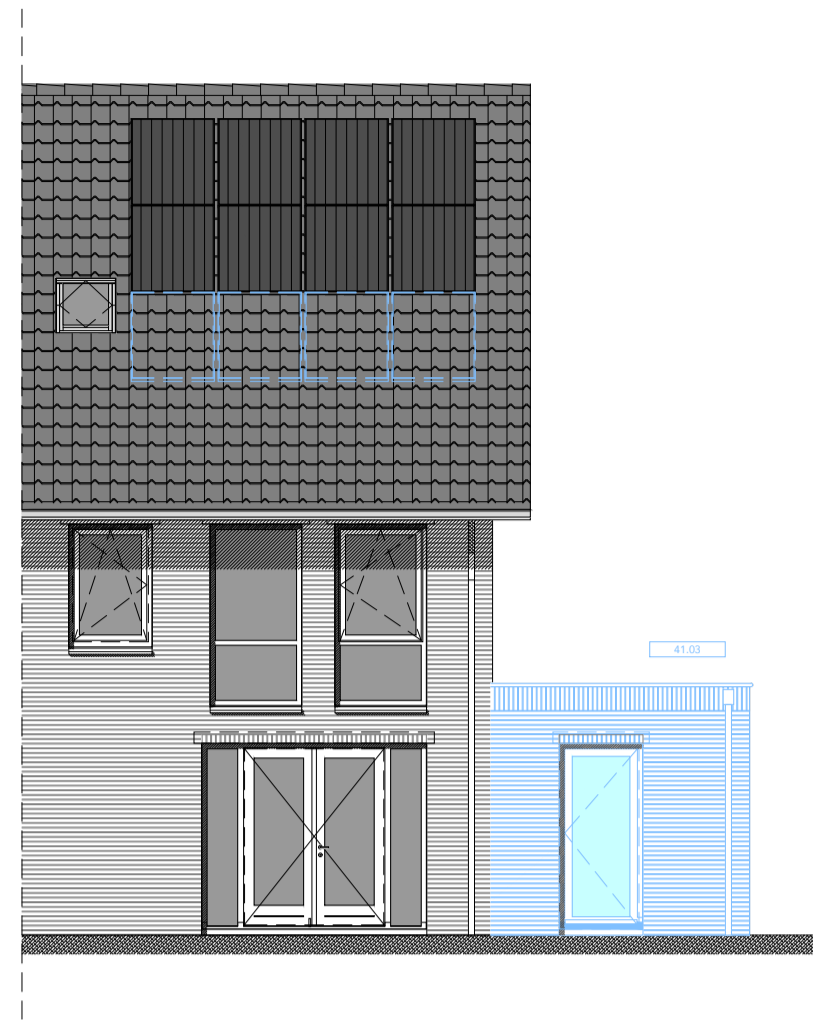

ACHTERGEVEL

41.03
uitbreiding aanbouw tot achtergevel
opp uitbreiding: 8,4 m² go

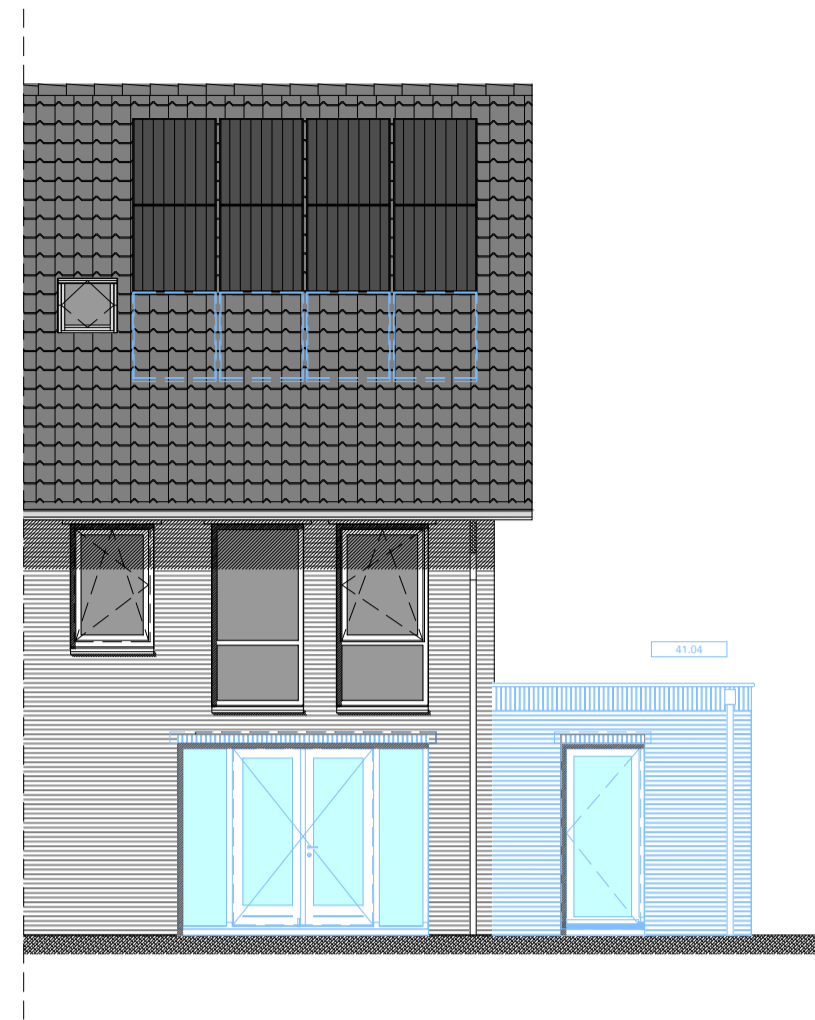

ACHTERGEVEL

41.04
uitbreiding aanbouw tot achtergevel, grotere woonkamer
opp uitbreiding: 8,4 m² go

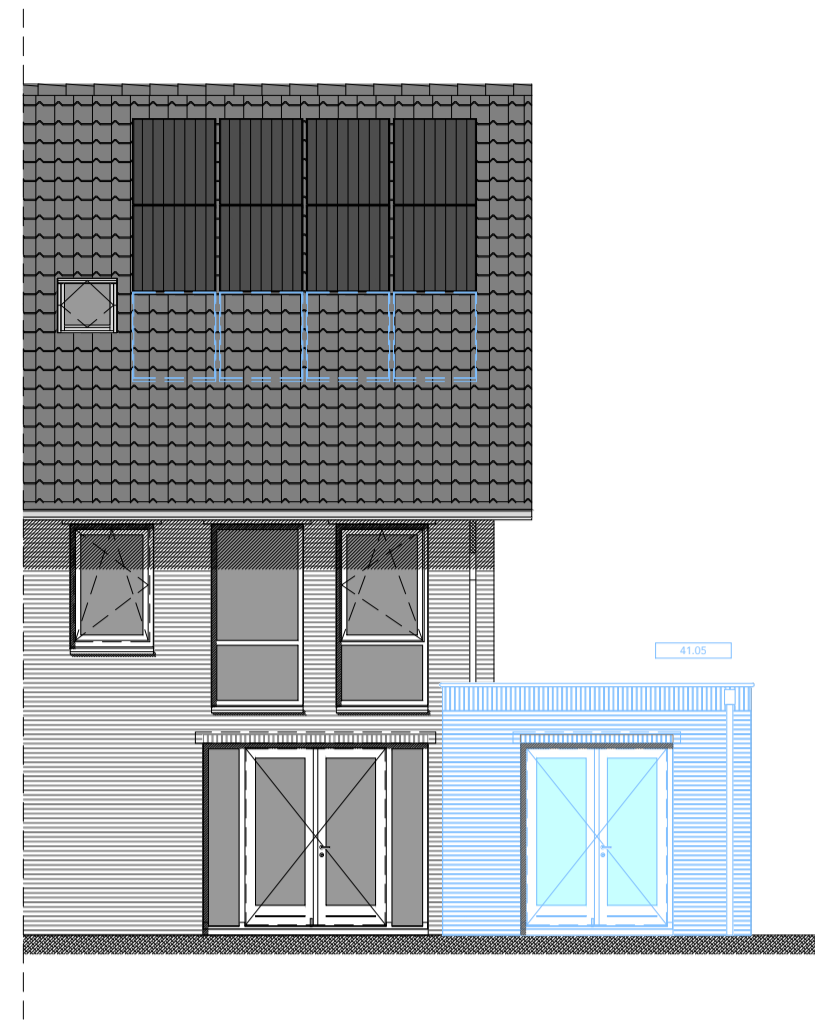

ACHTERGEVEL

41.05
5,0 mtr uitbouw berging, extra slaapkamer en badkamer
opp uitbreiding: 16,4 m² go

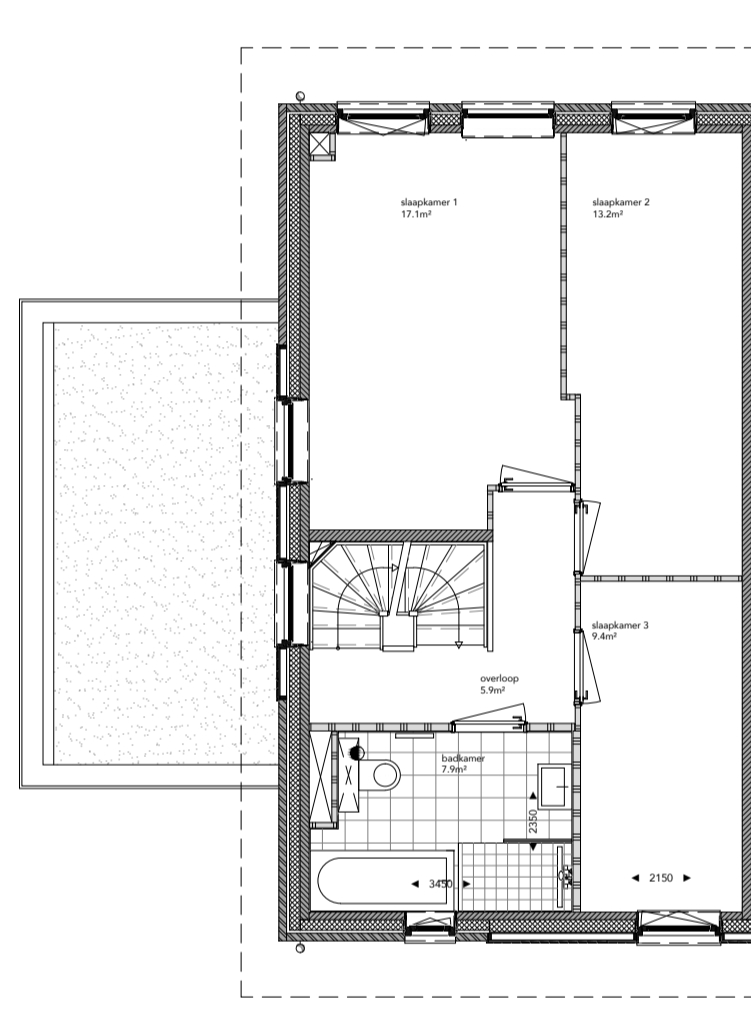

EERSTE VERDIEPING

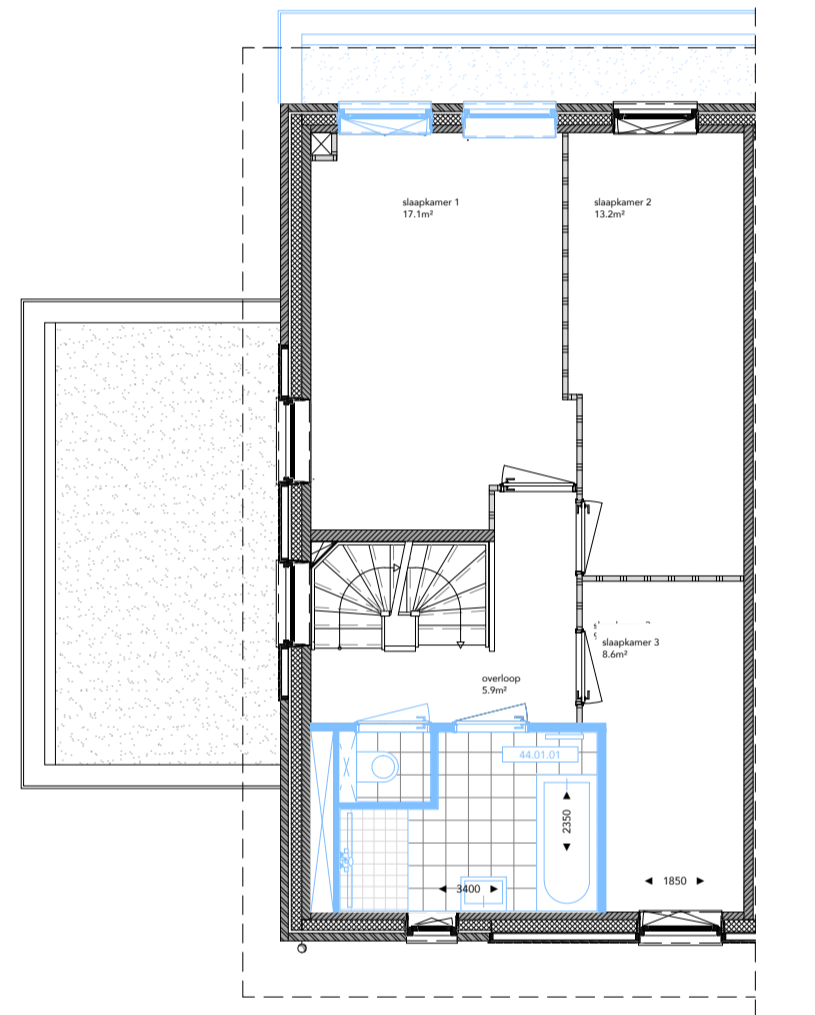

EERSTE VERDIEPING

41.01
1,2 mtr uitbouw achtergevel
opp uitbreiding: 6,9 m² go

44.01.01
apart toilet op eerste verdieping

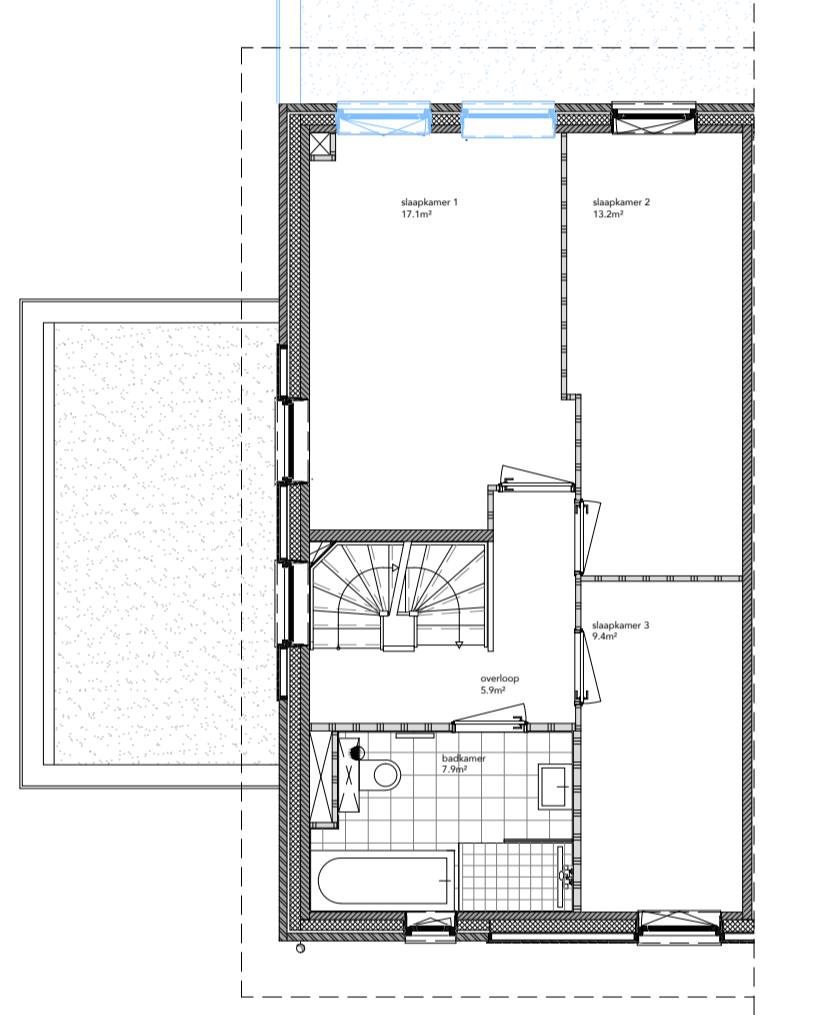

EERSTE VERDIEPING

41.02
2,4 mtr uitbouw achtergevel
opp uitbreiding: 13,7 m² go

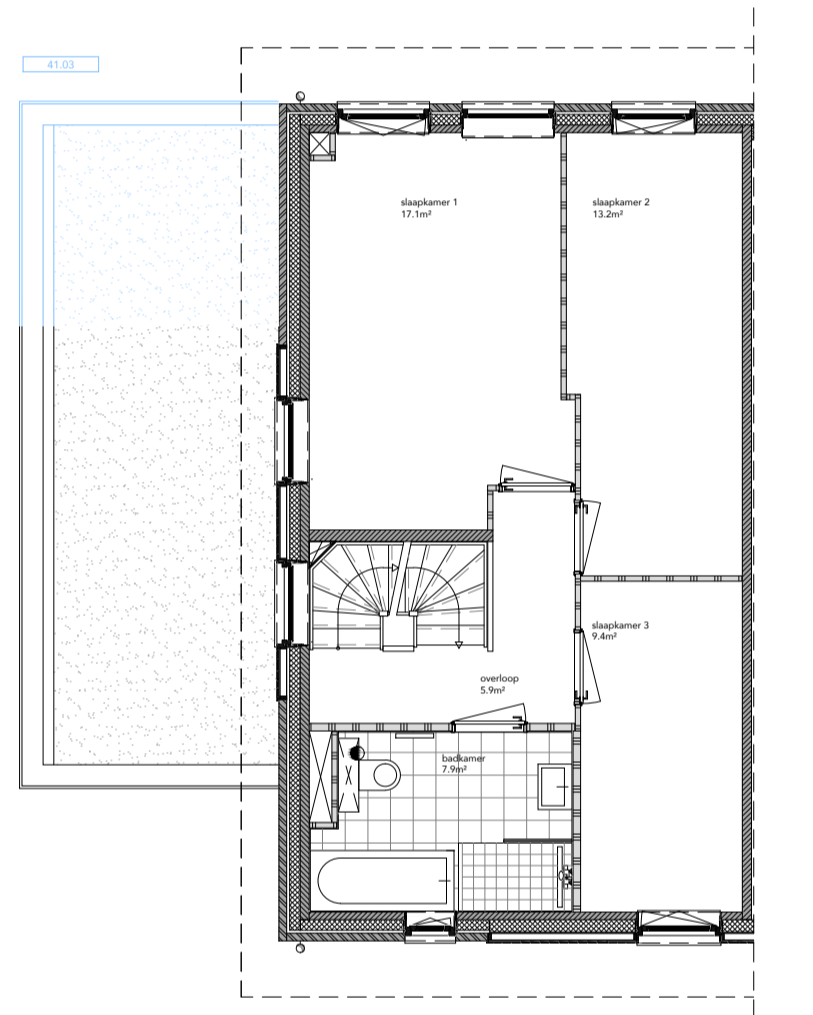

EERSTE VERDIEPING

41.03
uitbreiding aanbouw tot achtergevel
opp uitbreiding: 8,4 m² go

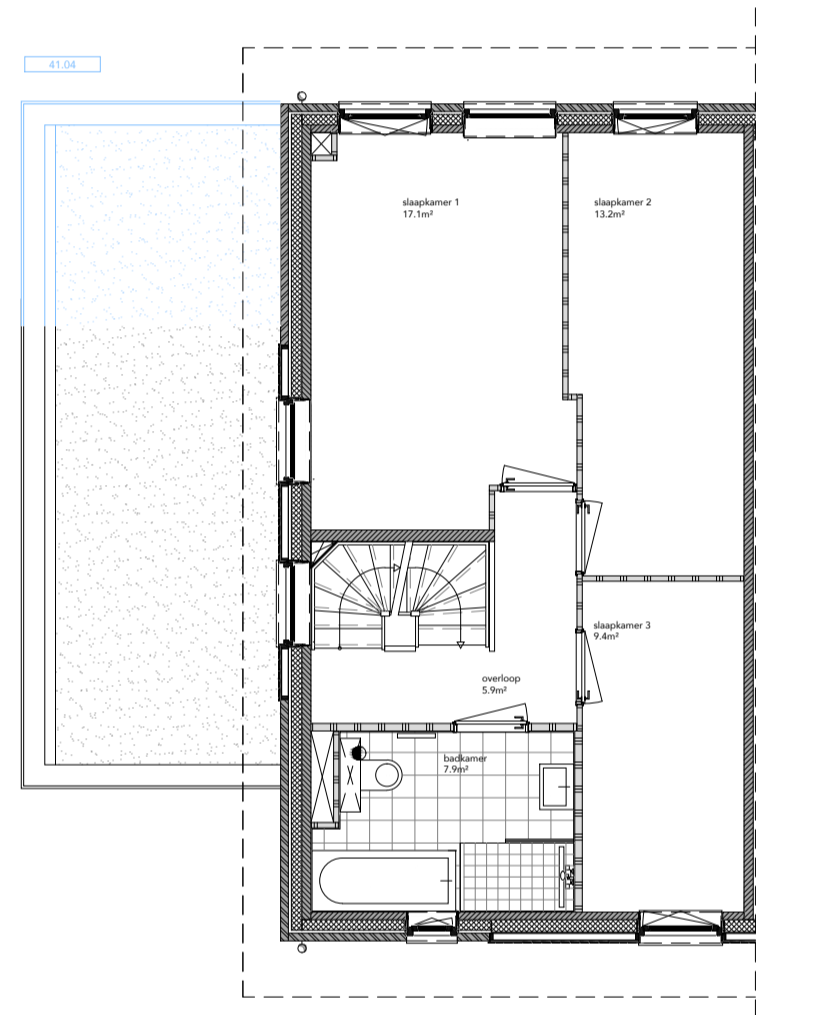

EERSTE VERDIEPING

41.04
uitbreiding aanbouw tot achtergevel, grotere woonkamer
opp uitbreiding: 8,4 m² go

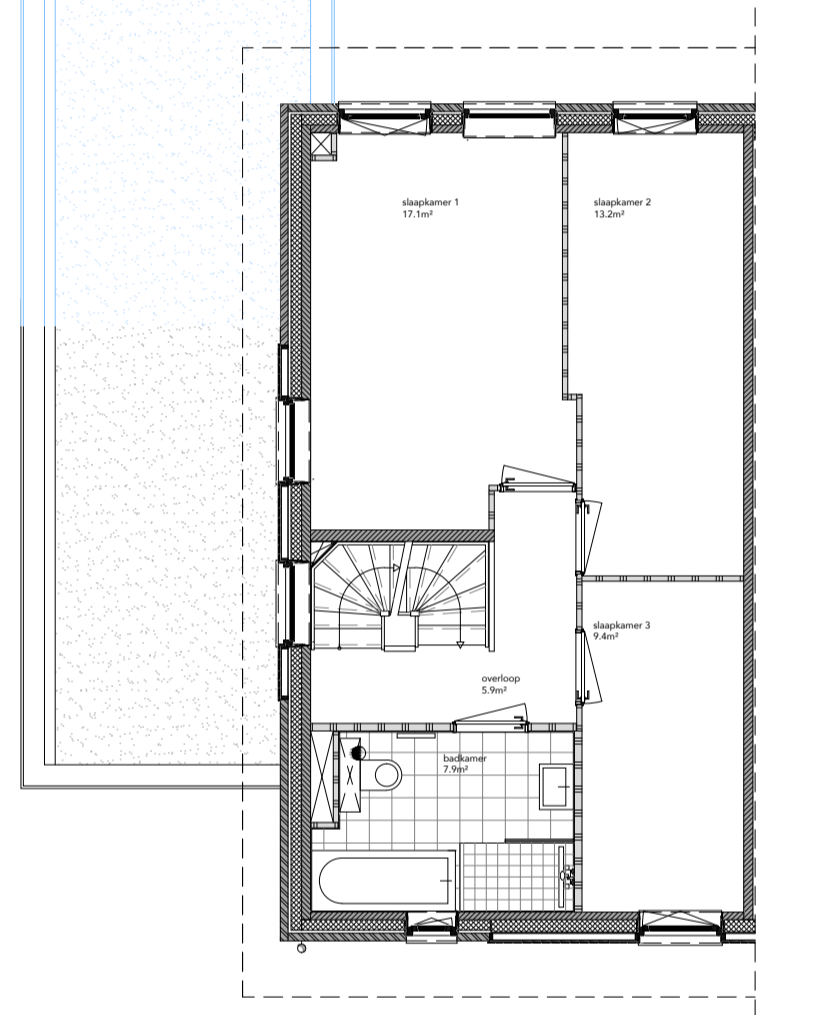

EERSTE VERDIEPING

41.05
5,0 mtr uitbouw berging, extra slaapkamer en badkamer
opp uitbreiding: 16,4 m² go

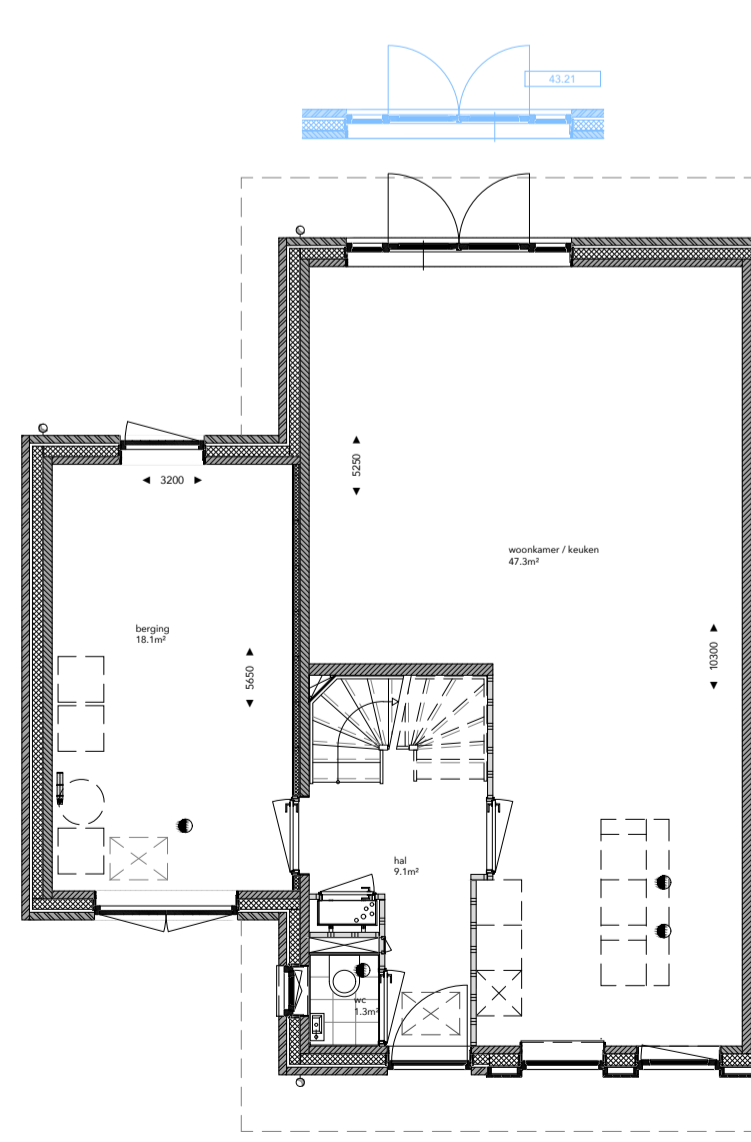

BEGANE GROND

TYPE B-1 basis
43.21
1,2 mtr uitbouw achtergevel
opp uitbreiding: 10,8 m² go

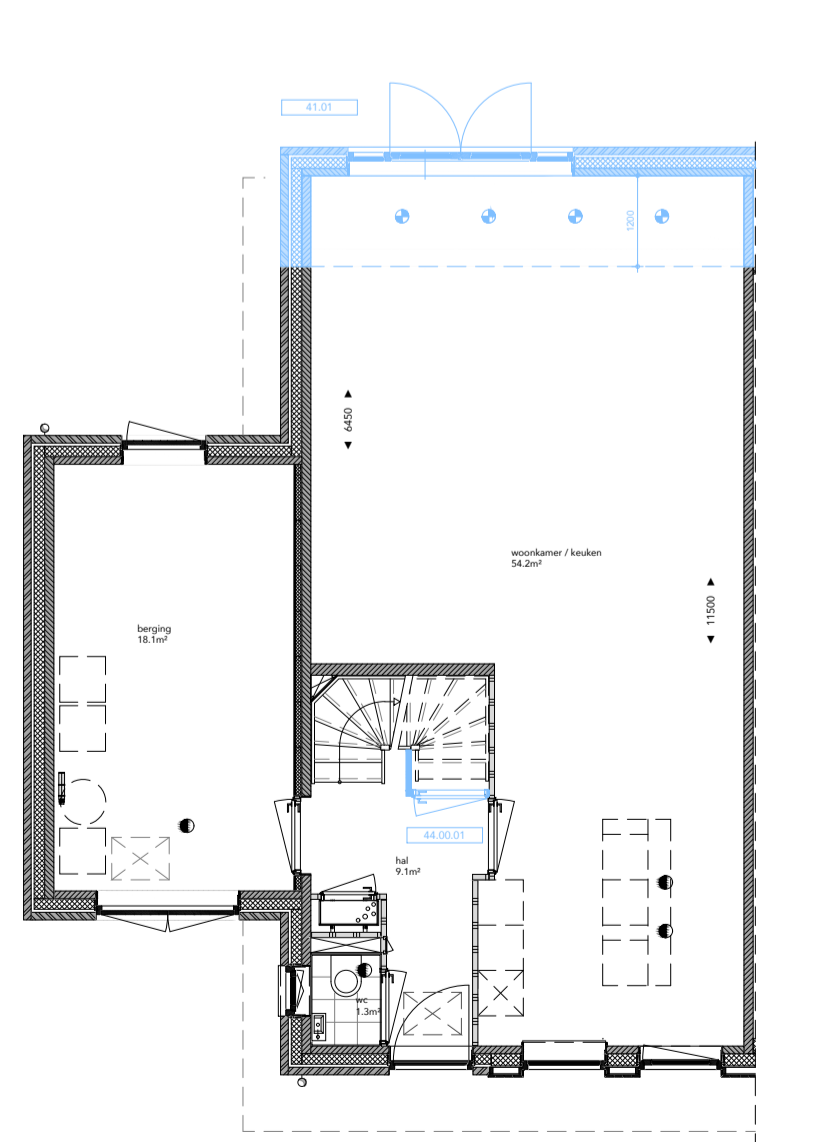

BEGANE GROND

41.01
1,2 mtr uitbouw achtergevel
opp uitbreiding: 6,9 m² go

44.00.01
trapkast

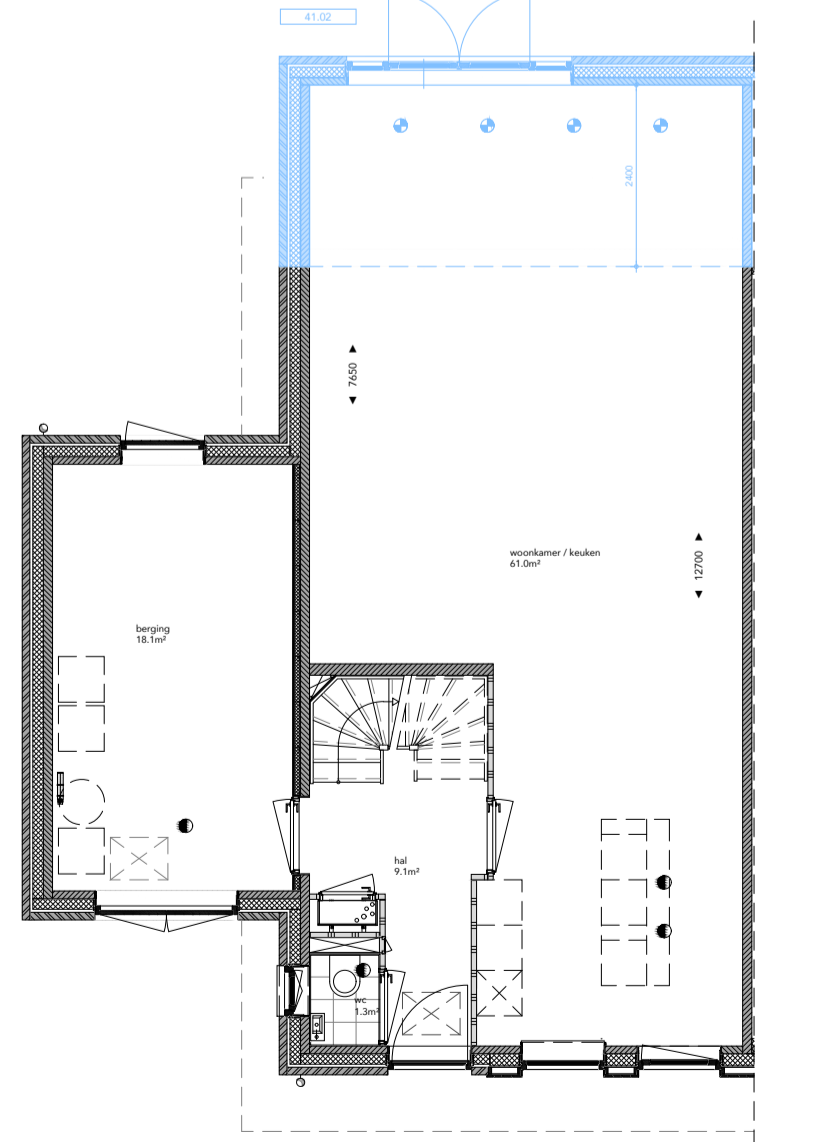

BEGANE GROND

41.02
2,4 mtr uitbouw achtergevel
opp uitbreiding: 13,7 m² go

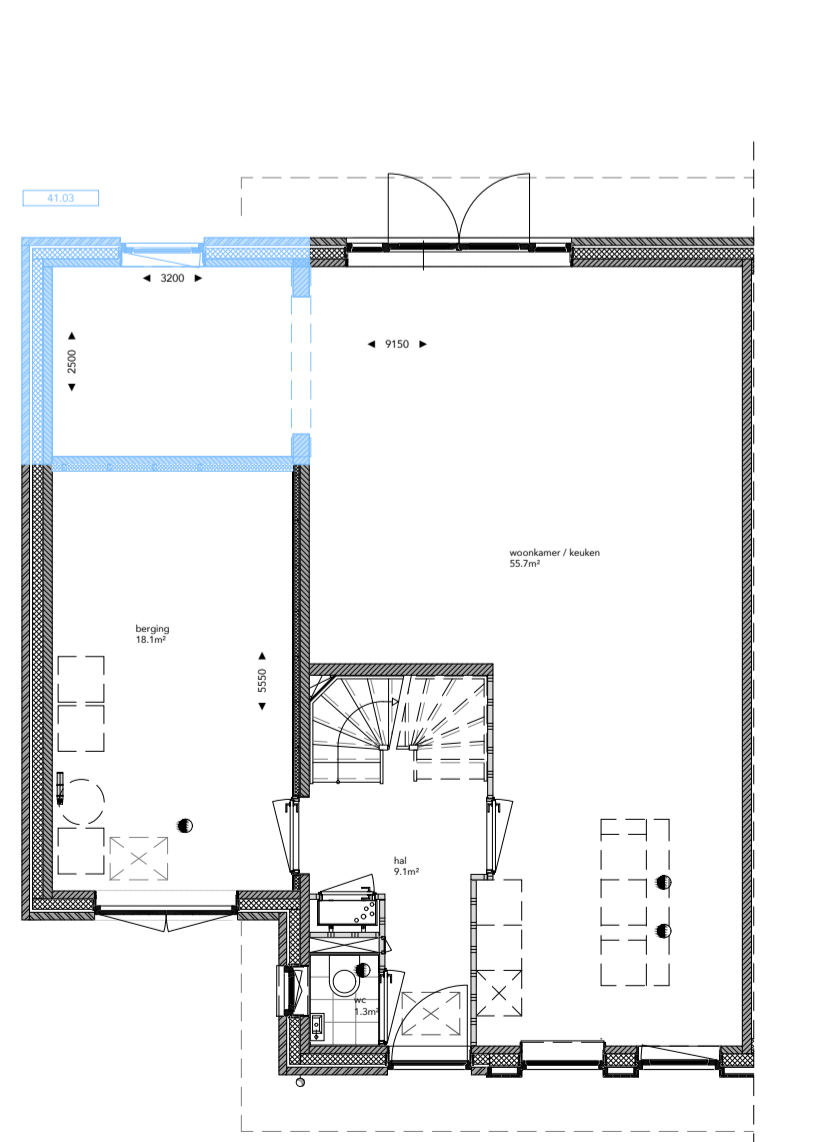

BEGANE GROND

41.03
uitbreiding aanbouw tot achtergevel
opp uitbreiding: 8,4 m² go

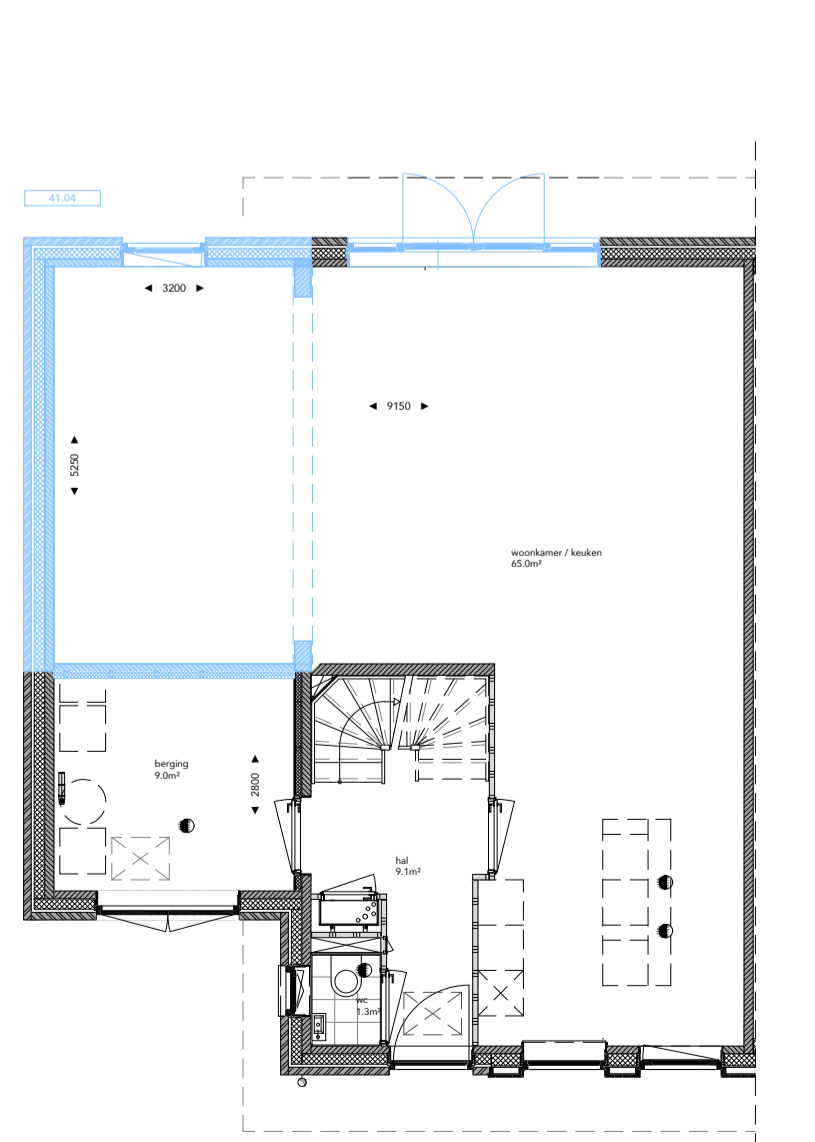

BEGANE GROND

41.04
uitbreiding aanbouw tot achtergevel, grotere woonkamer
opp uitbreiding: 8,4 m² go

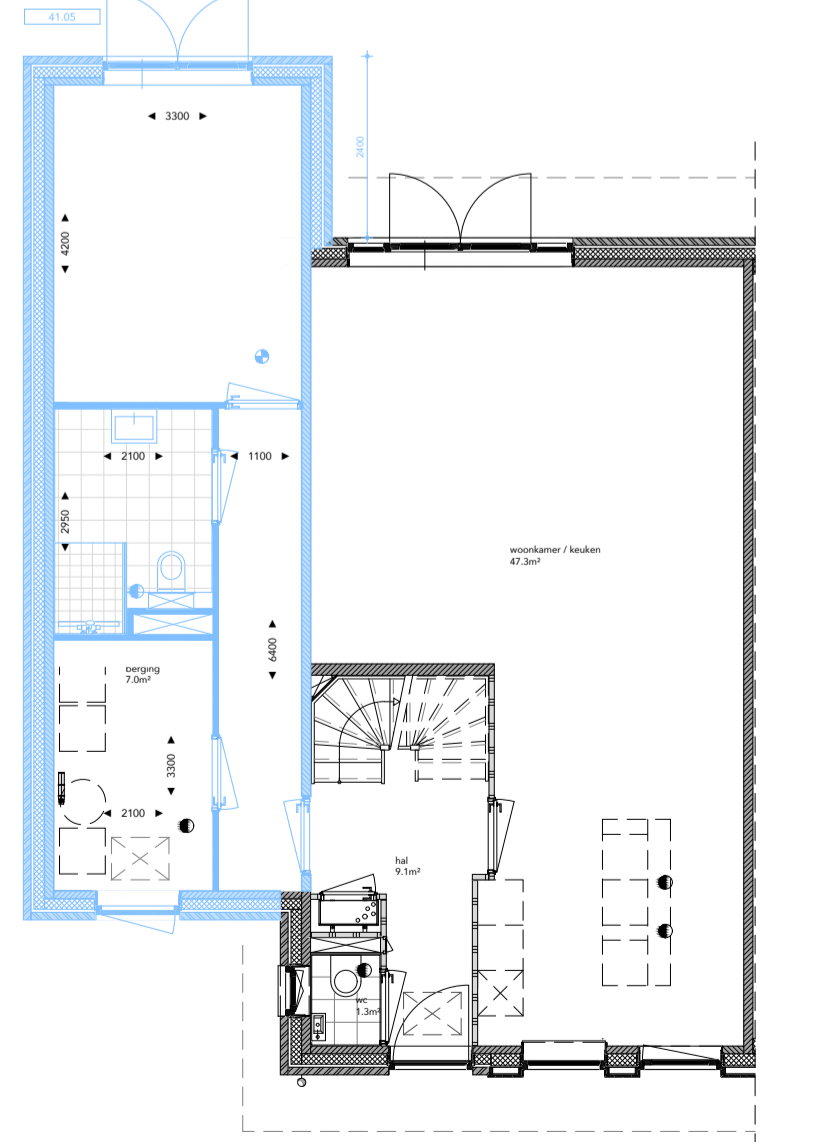

BEGANE GROND

41.05
5,0 mtr uitbouw berging, extra slaapkamer en badkamer
opp uitbreiding: 16,4 m² go

OPTIEOVERZICHT TYPE F

TYPE	BOUWNUMMER	TEKENING
Fb, Fb sp	110, 111	770, 771

*groen gemarkeerde opties zijn op bouwregelgeving doorgerekend door ZRI

OPTIE	OMSCHRIJVING	BOUWNR.
41.01	1,2 mtr uitbouw achtergevel opp uitbreiding: 6,9 m ² go	110, 111
41.02	2,4 mtr uitbouw achtergevel opp uitbreiding: 13,7 m ² go	110, 111
41.03	uitbreiding aanbouw tot achtergevel opp uitbreiding: 8,4 m ² go	110, 111
41.04	uitbreiding aanbouw tot achtergevel, grotere woonkamer opp uitbreiding: 8,4 m ² go	110, 111
41.05	5,0 mtr uitbouw berging, extra slpk. + badk. opp uitbreiding: 16,4 m ² go	110, 111
41.06	1,2 mtr uitbouw, woonkamer voll. breedte opp uitbreiding: 19,4 m ² go	110, 111
41.07	2,4 mtr uitbouw, woonkamer voll. breedte opp uitbreiding: 30,3 m ² go	110, 111
opties dakvlakken		
43.01	dakkapel breed 1,9m dakvlak voorzijde opp uitbreiding: 0,9 m ² go	110, 111
43.11	dakraam type Velux GGL-MK04 ca.78x98cm	110, 111
43.21	spiegelen loopdeur achtergevelpui	110, 111
43.22	dichtzetten keukenraam met colorbel paneel	110, 111
indelingsopties		
44.00.01	trapkast in entreehal	110, 111
44.00.02	keuken aan voorzijde met keukenraam	110, 111
44.01.01	apart toilet op 1e verdieping	110, 111
44.02.01	extra slaapkamer op zolder	110, 111
44.02.02	extra badkamer op zolder	110, 111



OPTIES TYPE Fb	VK_770
ONDERWERP	TEKENINGNUMMER
KREKENBOS ZUIDLAND FASE 8 (VOORM. 7)	17.06.2026
PROJECT	DATUM
HAAGSEBAAN VASTGOED BV	DEFINITIEF
OPDRACHTGEVER	STATUS
2311	VK
PROJECTNUMMER	FASE
A1	1:100
FORMAAT	SCHAAL

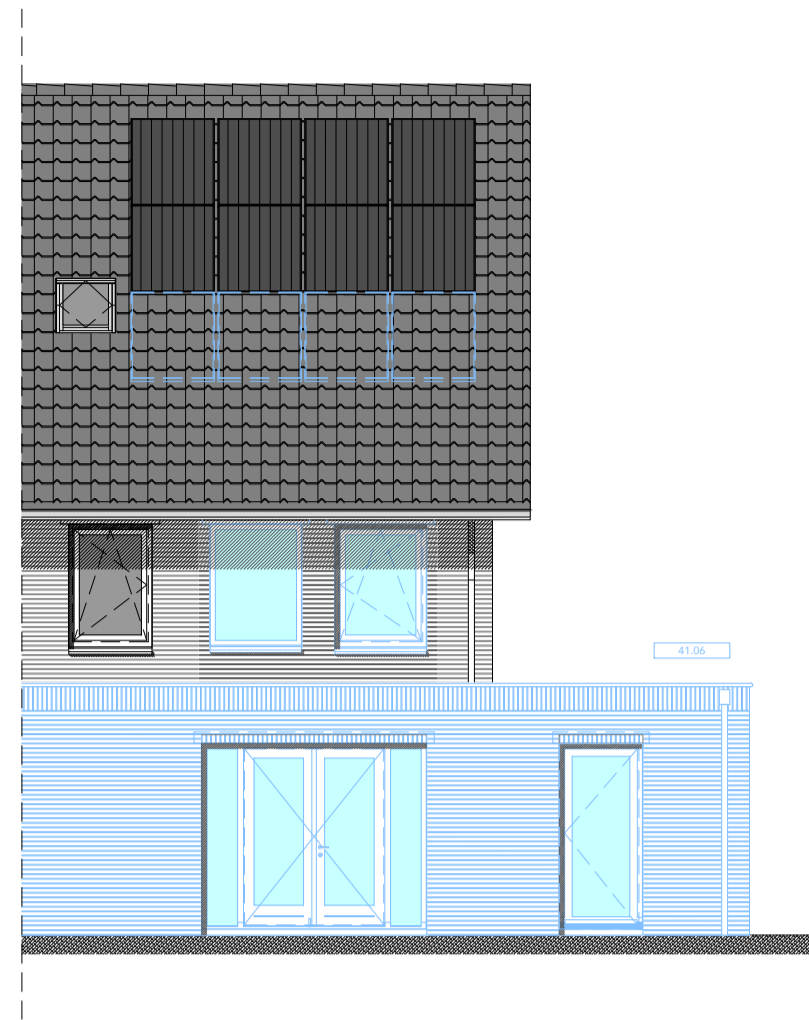

ACHTERGEVEL

41.06
1,2 mtr uitbouw, woonkamer volledige breedte
opp uitbreiding: 19,4 m² go

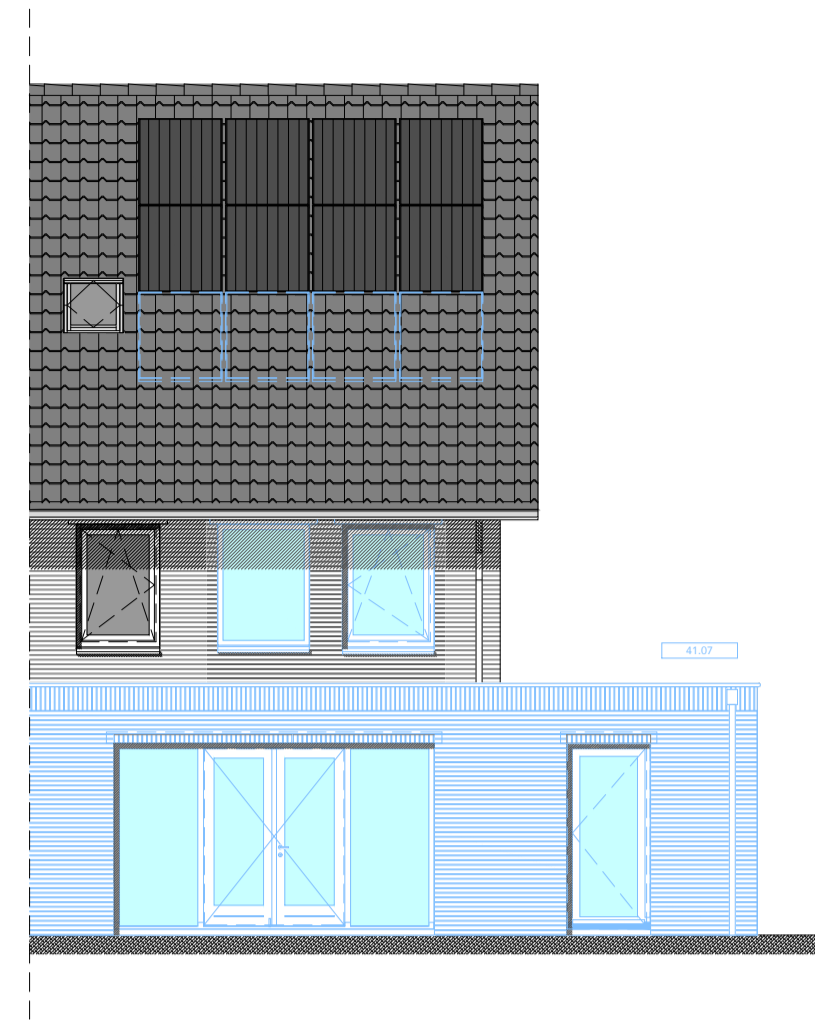

ACHTERGEVEL

41.07
2,4 mtr uitbouw, woonkamer volledige breedte
opp uitbreiding: 30,3 m² go



VOORGEVEL

43.22
dichtzetten glasvlak



VOORGEVEL

43.11
dakraam type Velux GGL-MK04 ca.78x98cm

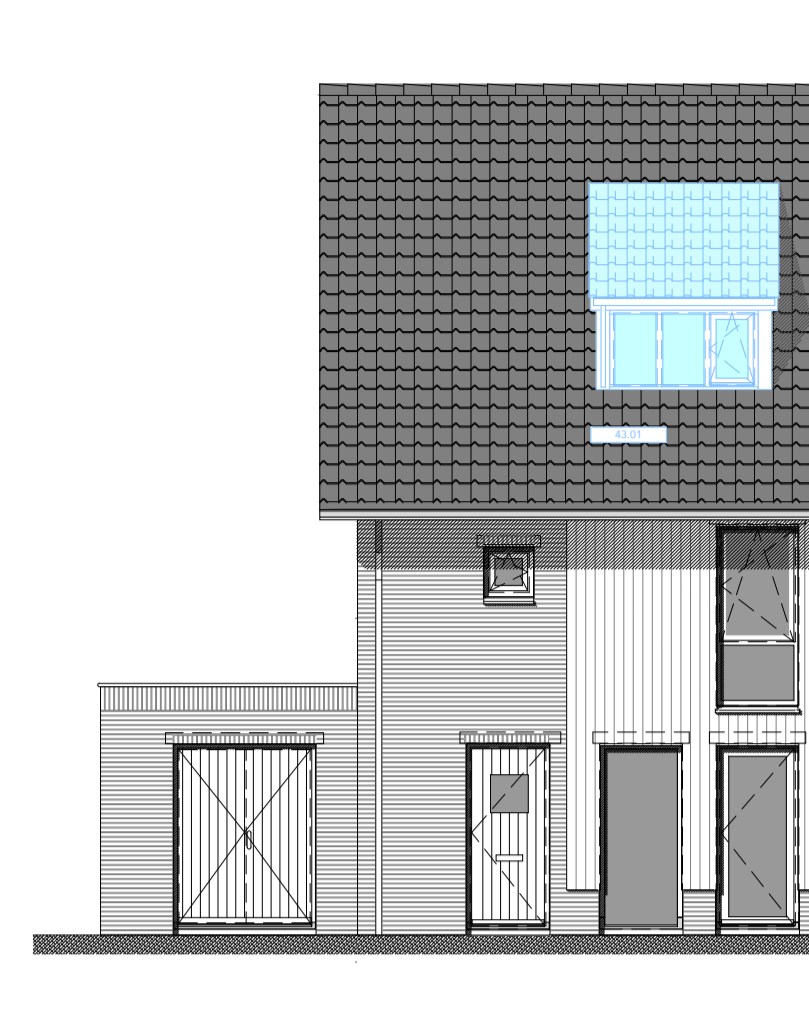

VOORGEVEL

43.01
dakkepel breed 1,9 mtr op dakvlak voorzijde

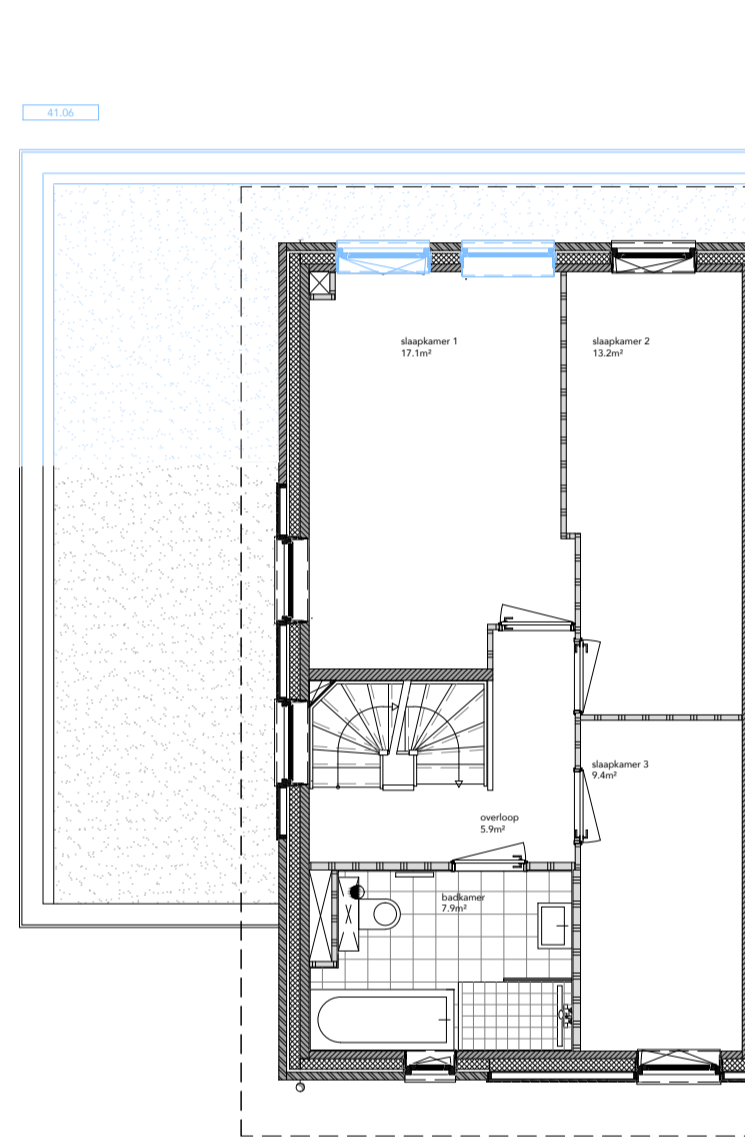
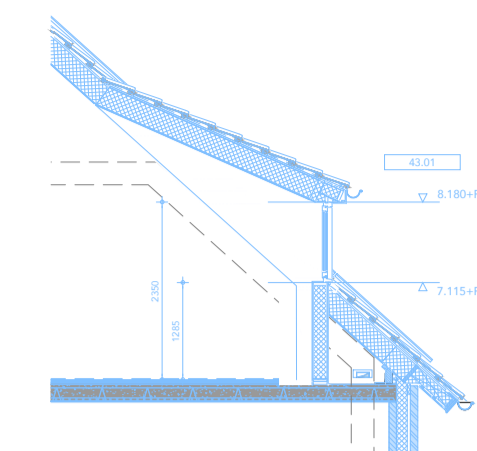

EERSTE VERDIEPING

41.06
1,2 mtr uitbouw, woonkamer volledige breedte
opp uitbreiding: 19,4 m² go

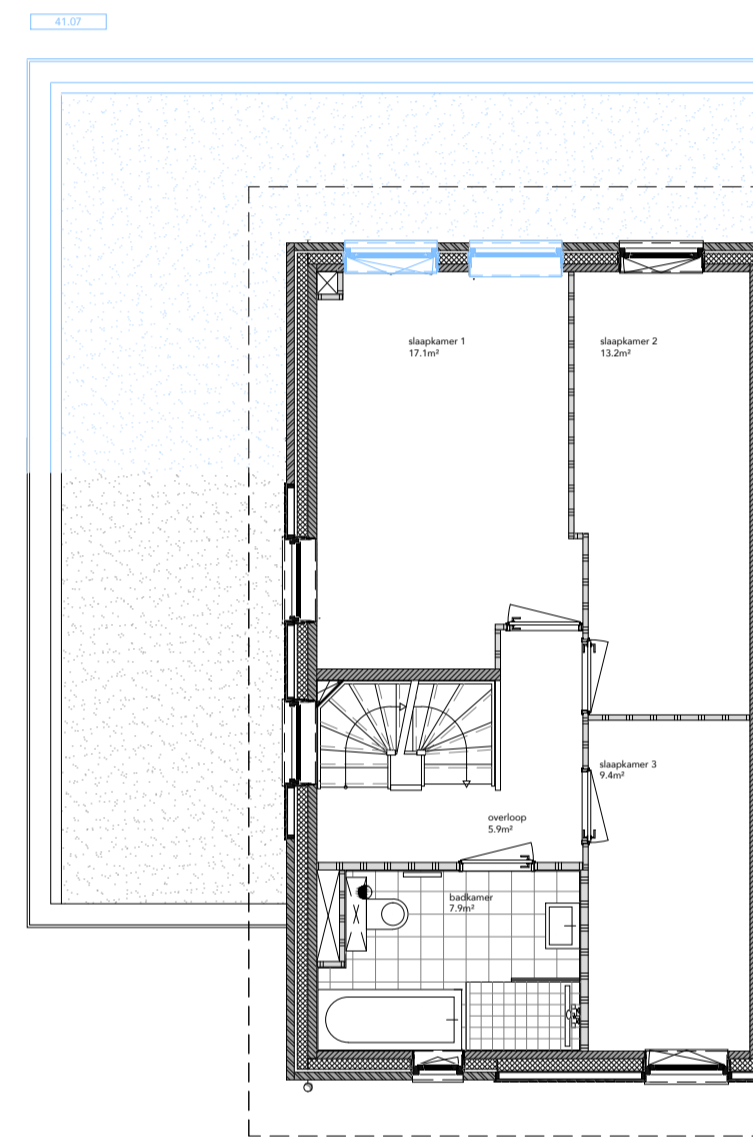

EERSTE VERDIEPING

41.07
2,4 mtr uitbouw, woonkamer volledige breedte
opp uitbreiding: 30,3 m² go

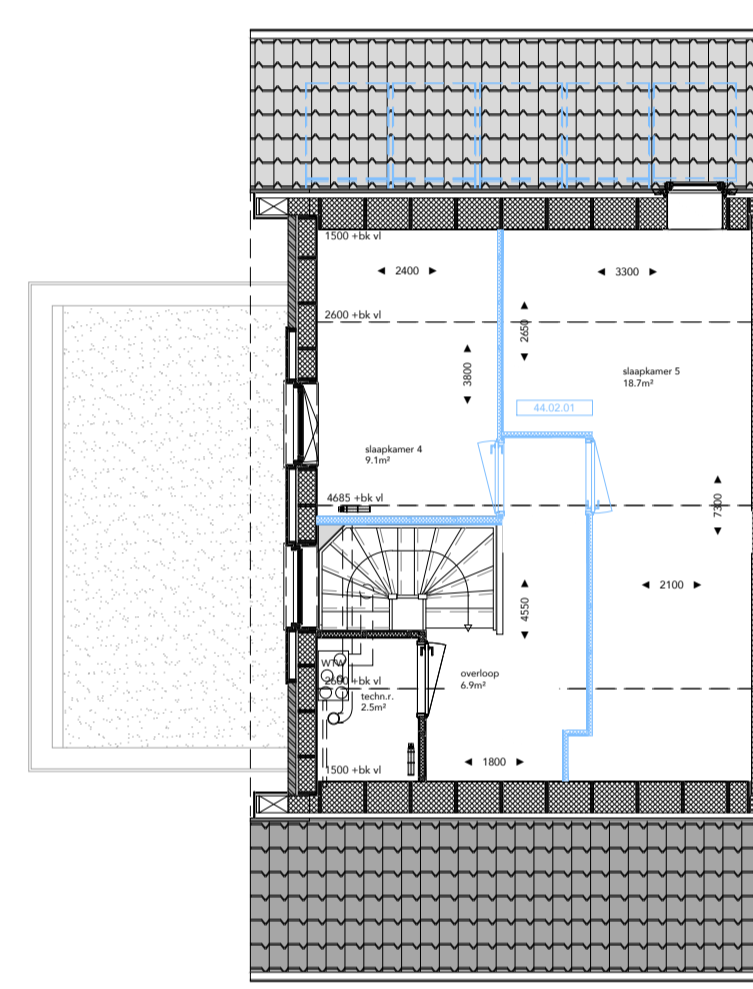

TWEDE VERDIEPING

44.02.01
vijfde slaapkamer op zolder

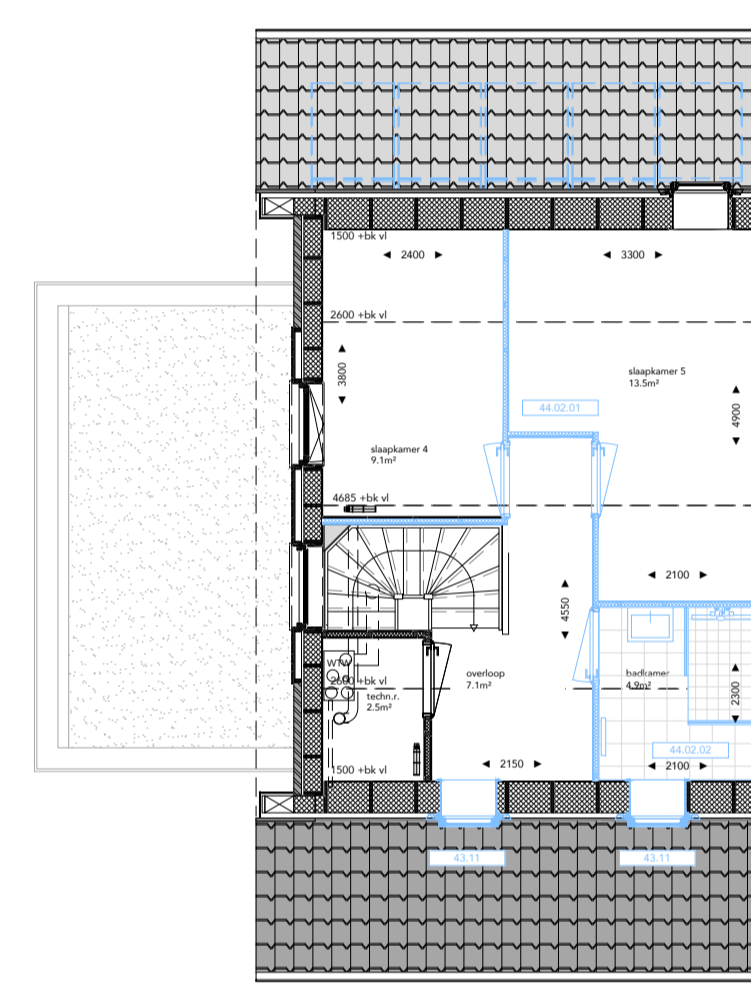

TWEDE VERDIEPING

44.02.01
vijfde slaapkamer op zolder
44.02.02
tweede badkamer op zolder

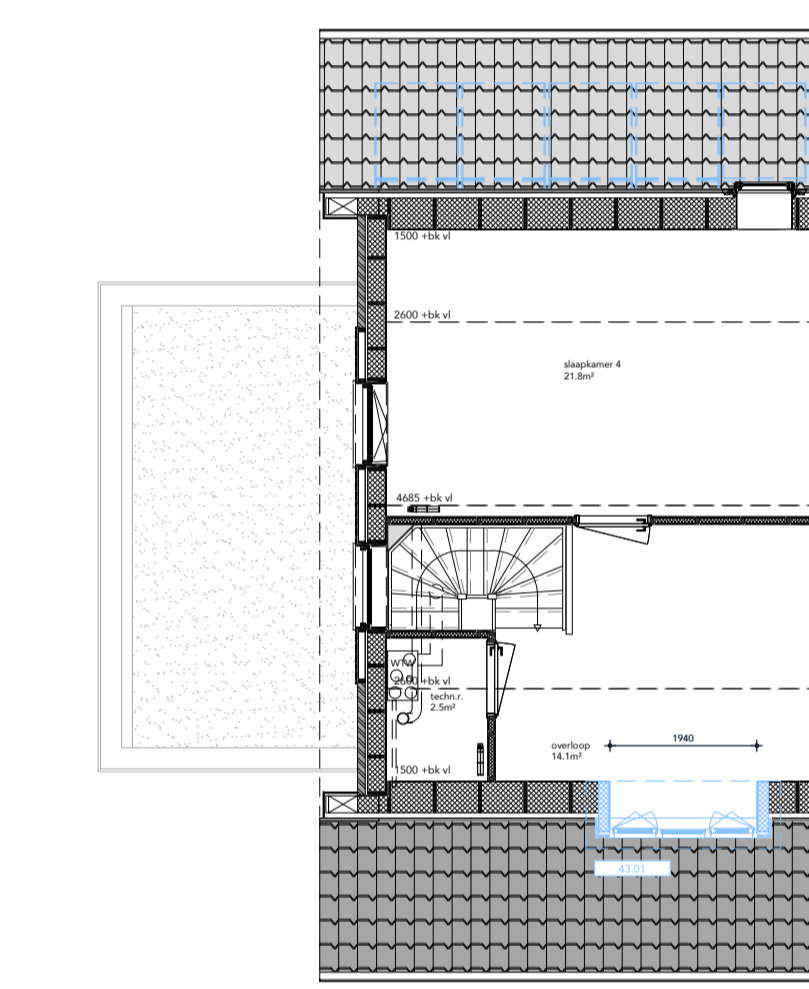

TWEDE VERDIEPING

43.01
dakkepel breed 1,9 mtr op dakvlak voorzijde

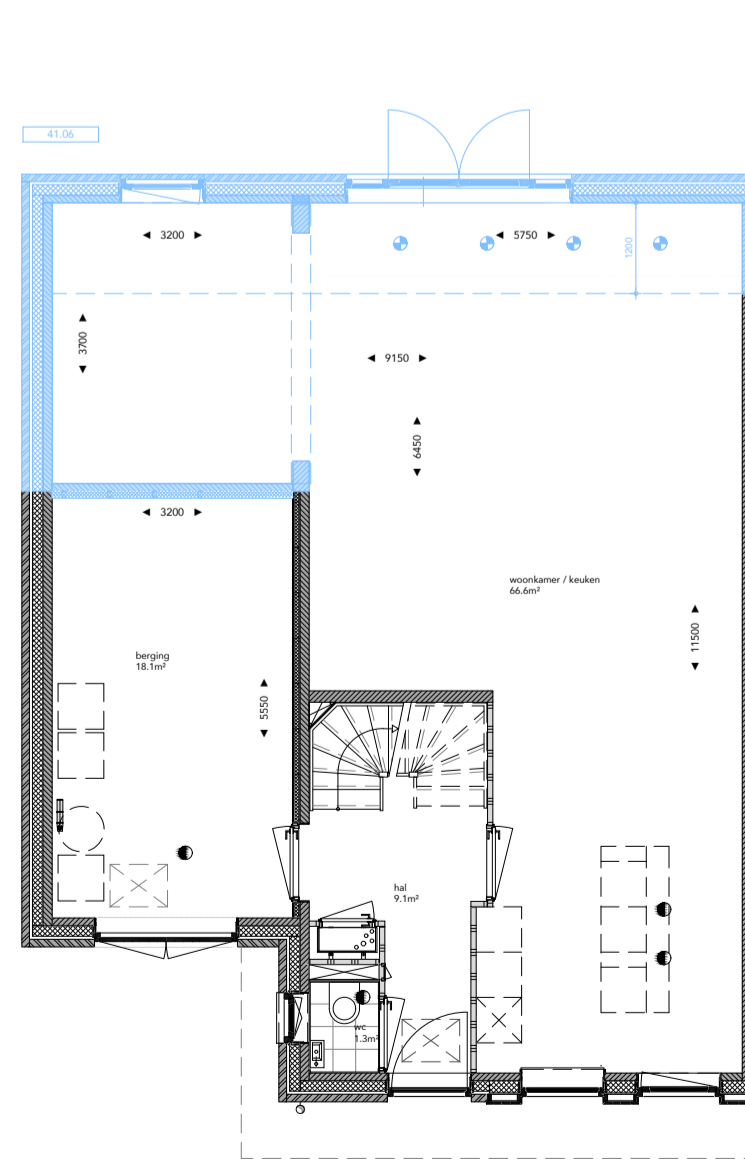

BEGANE GROND

41.06
1,2 mtr uitbouw, woonkamer volledige breedte
opp uitbreiding: 19,4 m² go

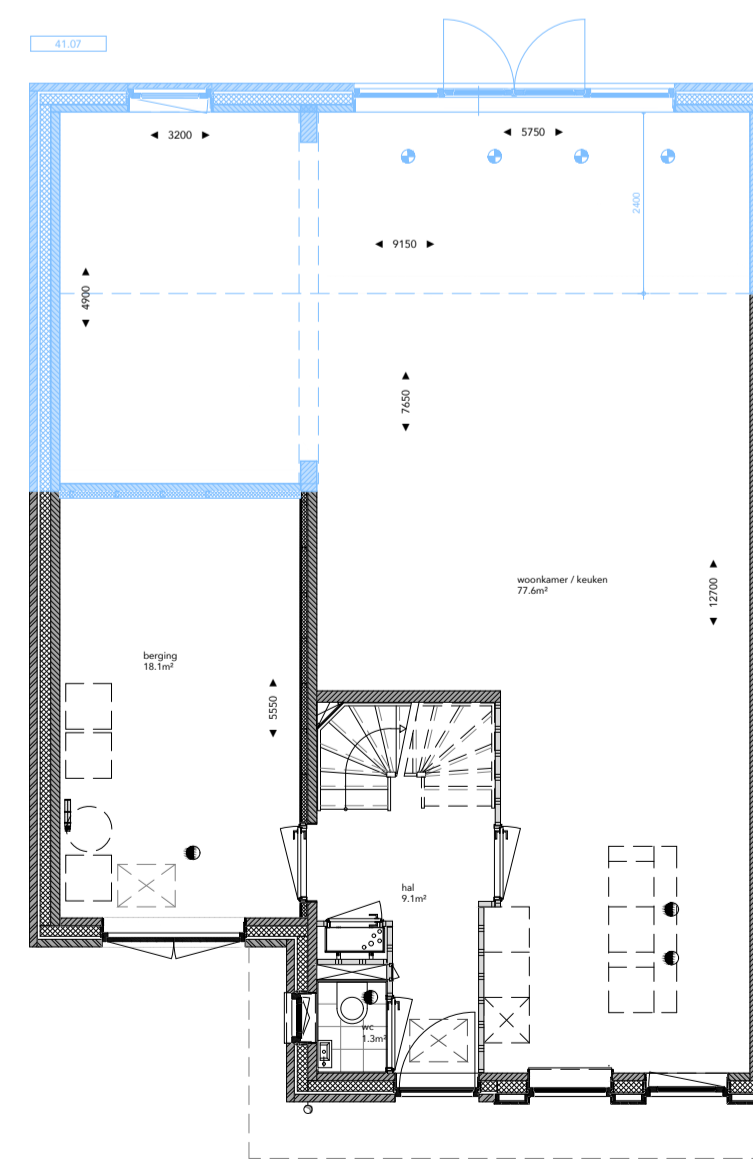

BEGANE GROND

41.07
2,4 mtr uitbouw, woonkamer volledige breedte
opp uitbreiding: 30,3 m² go

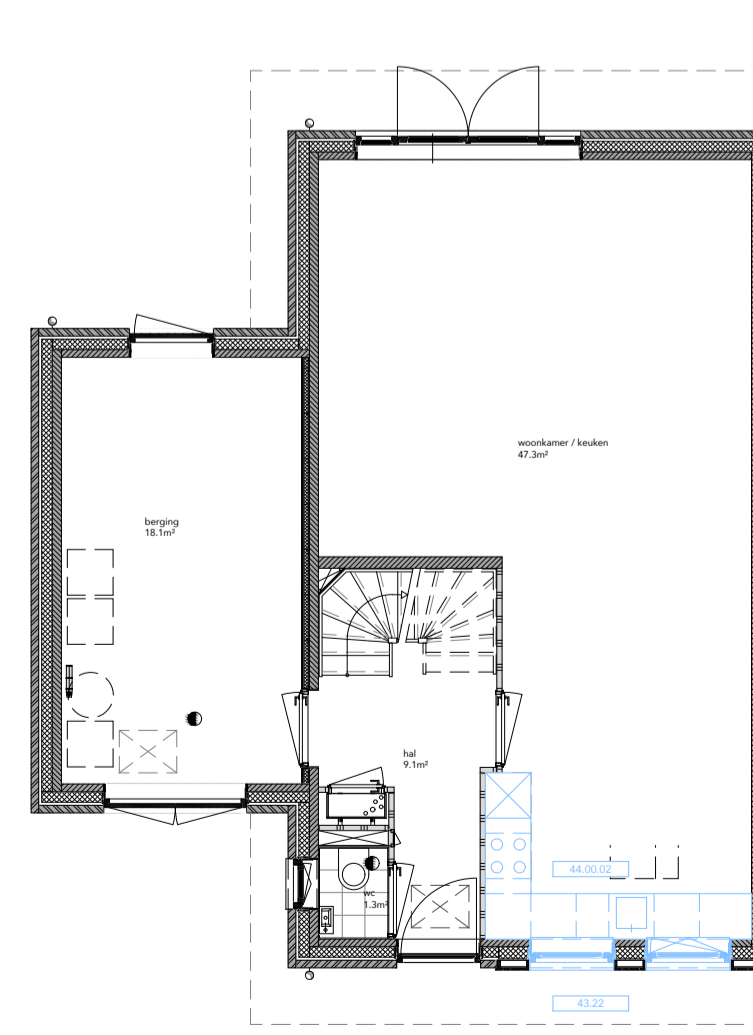

BEGANE GROND

44.00.02
keuken aan voorkant, met keukenraam
43.22
dichtzetten glasvlak

OPTIEOVERZICHT TYPE F

TYPE	BOUWNUMMER	TEKENING
Fb, Fb sp	110, 111	770, 771

*groen gemarkeerde opties zijn op bouwregelgeving doorgerekend door ZRI

OPTIE	OMSCHRIJVING	BOUWNR.
41.01	1,2 mtr uitbouw achtergevel opp uitbreiding: 6,9 m² go	110, 111
41.02	2,4 mtr uitbouw achtergevel opp uitbreiding: 13,7 m² go	110, 111
41.03	uitbreiding aanbouw tot achtergevel opp uitbreiding: 8,4 m² go	110, 111
41.04	uitbreiding aanbouw tot achtergevel, grotere woonkamer opp uitbreiding: 8,4 m² go	110, 111
41.05	5,0 mtr uitbouw berging, extra slpk. + badk. opp uitbreiding: 16,4 m² go	110, 111
41.06	1,2 mtr uitbouw, woonkamer voll. breedte opp uitbreiding: 19,4 m² go	110, 111
41.07	2,4 mtr uitbouw, woonkamer voll. breedte opp uitbreiding: 30,3 m² go	110, 111
opties dakvlakken		
43.01	dakkepel breed 1,9mtr dakvlak voorzijde opp uitbreiding: 0,9 m² go	110, 111
43.11	dakraam type Velux GGL-MK04 ca.78x98cm	110, 111
43.21	spiegelen loopdeur achtergevelpui	110, 111
43.22	dichtzetten keukenraam met colorbel paneel	110, 111
indelingsopties		
44.00.01	trapkast in entreehal	110, 111
44.00.02	keuken aan voorzijde met keukenraam	110, 111
44.01.01	apart toilet op 1e verdieping	110, 111
44.02.01	extra slaapkamer op zolder	110, 111
44.02.02	extra badkamer op zolder	110, 111



OPTIES TYPE Fb	VK_771
ONDERWERP	TEKENINGNUMMER
KREKENBOS ZUIDLAND FASE 8 (VOORM. 7)	17.06.2026
PROJECT	DATUM
HAAGSEBAAN VASTGOED BV	DEFINITIEF
OPDRACHTGEVER	STATUS
2311	VK
PROJECTNUMMER	FASE
A1	1:100
FORMAAT	SCHAAL

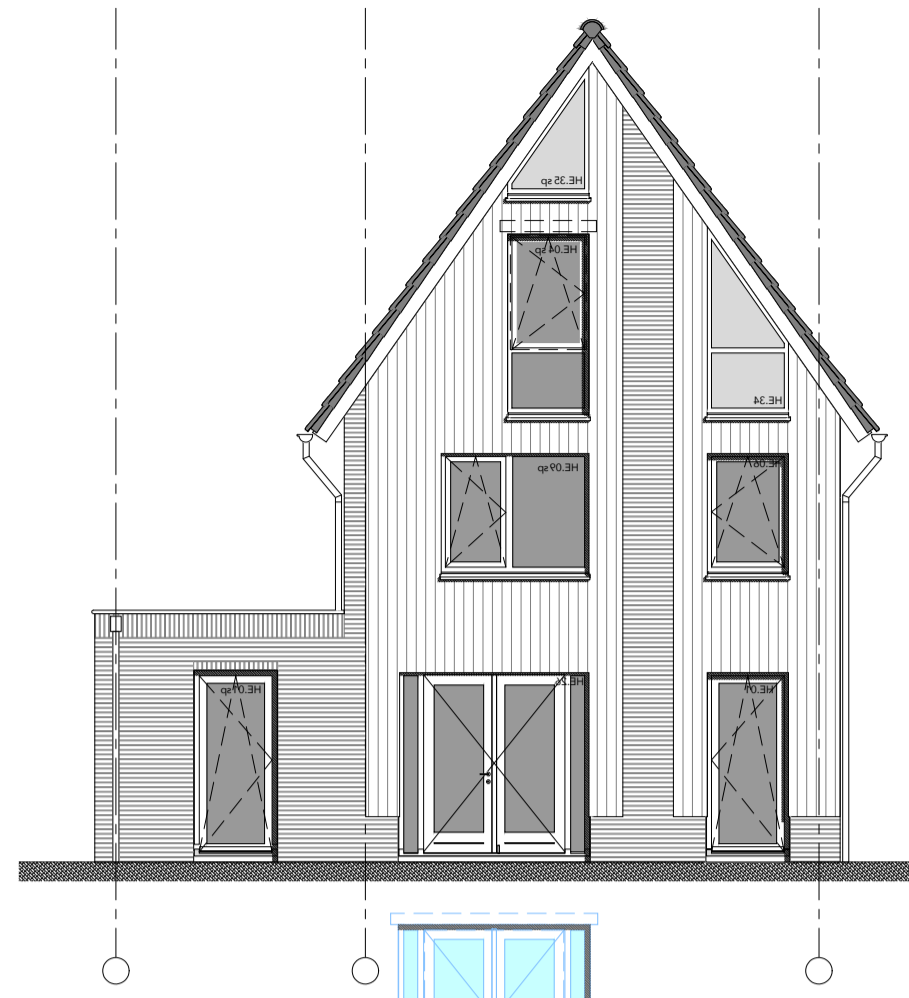

ACHTERGEVEL

TYPE B-1 basis
23.01
spiegelen loopdeur

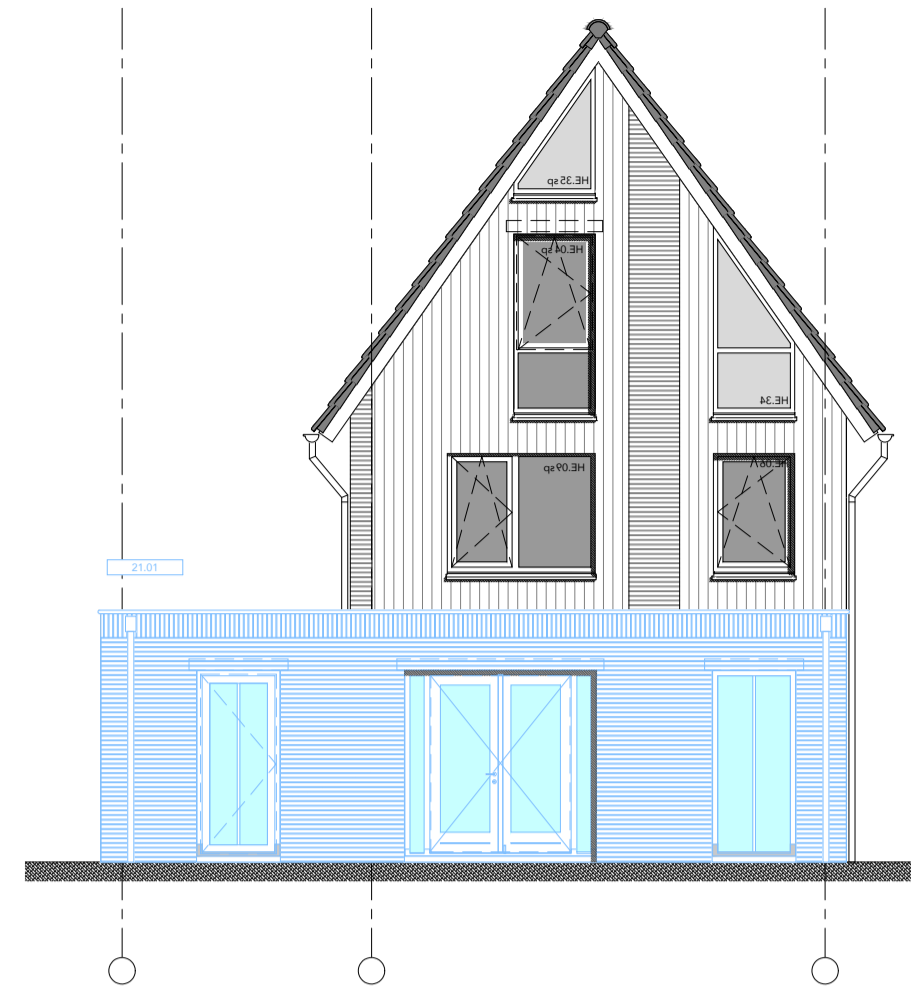

ACHTERGEVEL

21.01
1,2 mtr uitbouw achtergevel
opp uitbreiding: 10,8 m² go

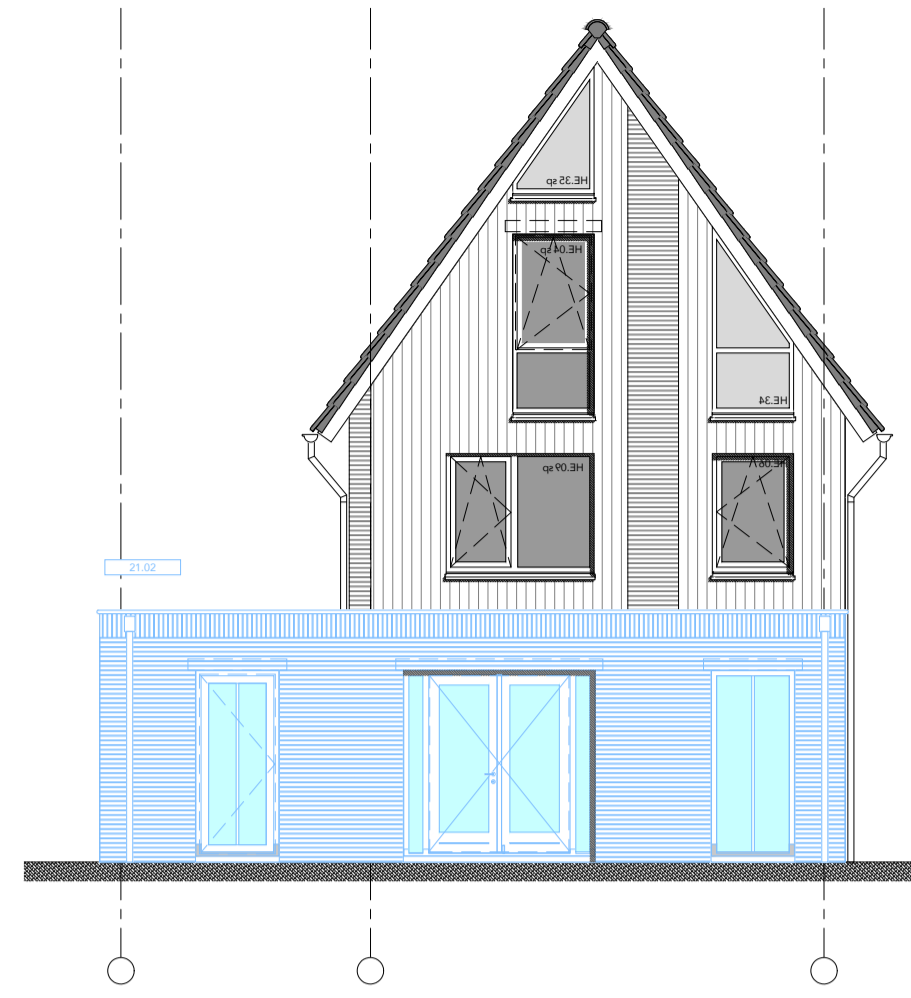

ACHTERGEVEL

21.02
2,4 mtr uitbouw achtergevel
opp uitbreiding: 21,7 m² go

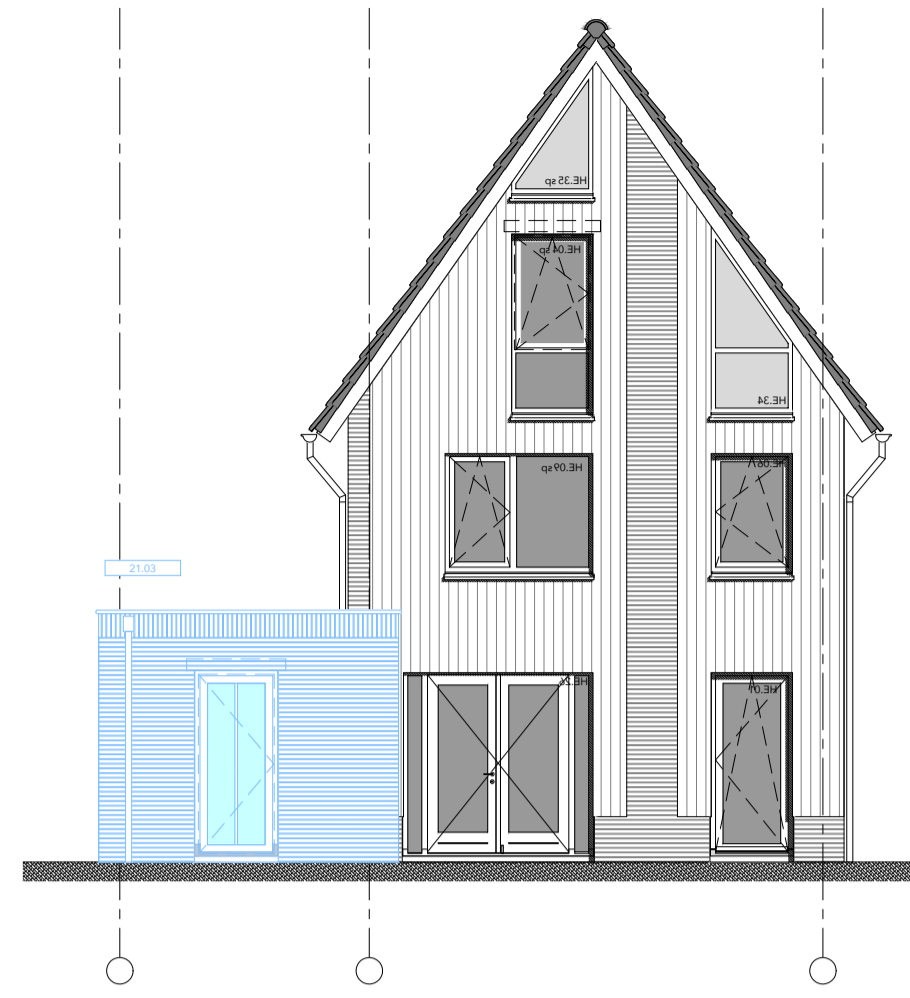

ACHTERGEVEL

21.03
2,4 mtr uitbouw, slaapkamer + badkamer
opp uitbreiding: 7,5 m² go



ACHTERGEVEL

21.04
2,4 mtr uitbouw, slaapk. + badk. + woonk.
opp uitbreiding: 21,7 m² go

OPTIEOVERZICHT TYPE Gb

TYPE	BOUWNUMMER	TEKENING
Gb	106, 107, 109	780, 781

*groen gemarkeerde opties zijn op bouwregelgeving doorgerekend door ZRI

OPTIE	OMSCHRIJVING	BOUWNR.
21.01	1,2 mtr uitbouw achtergevel opp uitbreiding: 10,8 m² go	106, 107, 109
21.02	2,4 mtr uitbouw achtergevel opp uitbreiding: 21,7 m² go	106, 107, 109
21.03	2,4 mtr uitbouw, slaapkamer + badkamer opp uitbreiding: 7,5 m² go	106, 107, 109
21.04	2,4 mtr uitbouw, slaapk. + badk. + woonk. opp uitbreiding: 21,7 m² go	106, 107, 109
22.21	3,2x1,4 mtr uitbouw zijgevel opp uitbreiding 4,7 m² go	106, 107, 109
22.22	3,2x2,2 mtr uitbouw zijgevel opp uitbreiding 7,2 m² go	106, 107, 109

OPTIES dakvlakken		
23.01	dakkapel breed 3,5 mtr rechter dakvlak opp uitbreiding: 1,7 m² go	106, 107, 109
23.02	dakkapel breed 1,9 mtr linker dakvlak opp uitbreiding: 0,9 m² go	106, 107, 109
23.11	dakraam type Velux GGL-MK04 ca.78x98cm	106, 107, 109
23.21	spiegelen loopdeur achtergevelpui	106, 107, 109
23.22	dubbele bergingsdeur	106, 107, 109
23.23	glasvlak dichtzetten met colorbel paneel	106, 107, 109

Indelingsopties		
24.00.01	keuken aan voorzijde met keukenraam	106, 107, 109
24.01.01	apart toilet op 1e verdieping	106, 107, 109
24.02.01	extra slaapkamer op zolder aan voorzijde	106, 107, 109
24.02.02	extra slaapkamer op zolder aan achterzijde	106, 107, 109
24.02.03	extra badkamer met douche op zolder	106, 107, 109

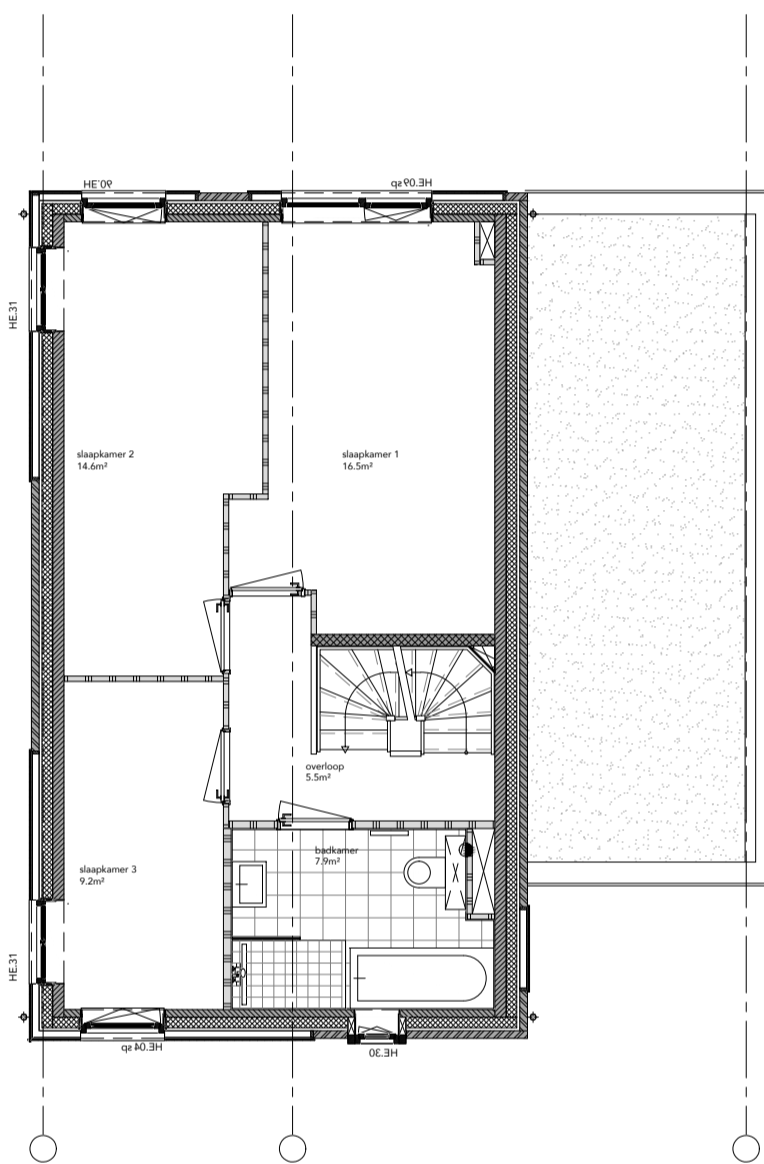

EERSTE VERDIEPING

TYPE B-1 basis

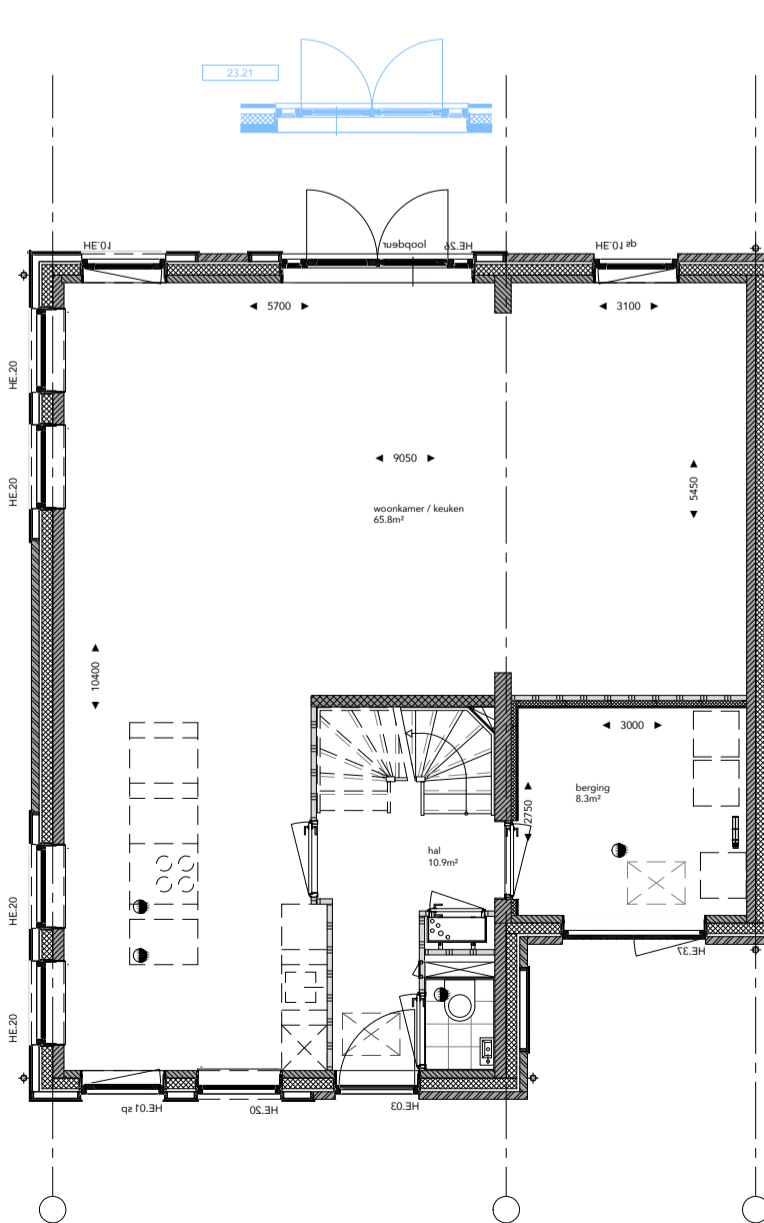

BEGANE GROND

TYPE B-1 basis
23.21
spiegelen loopdeur

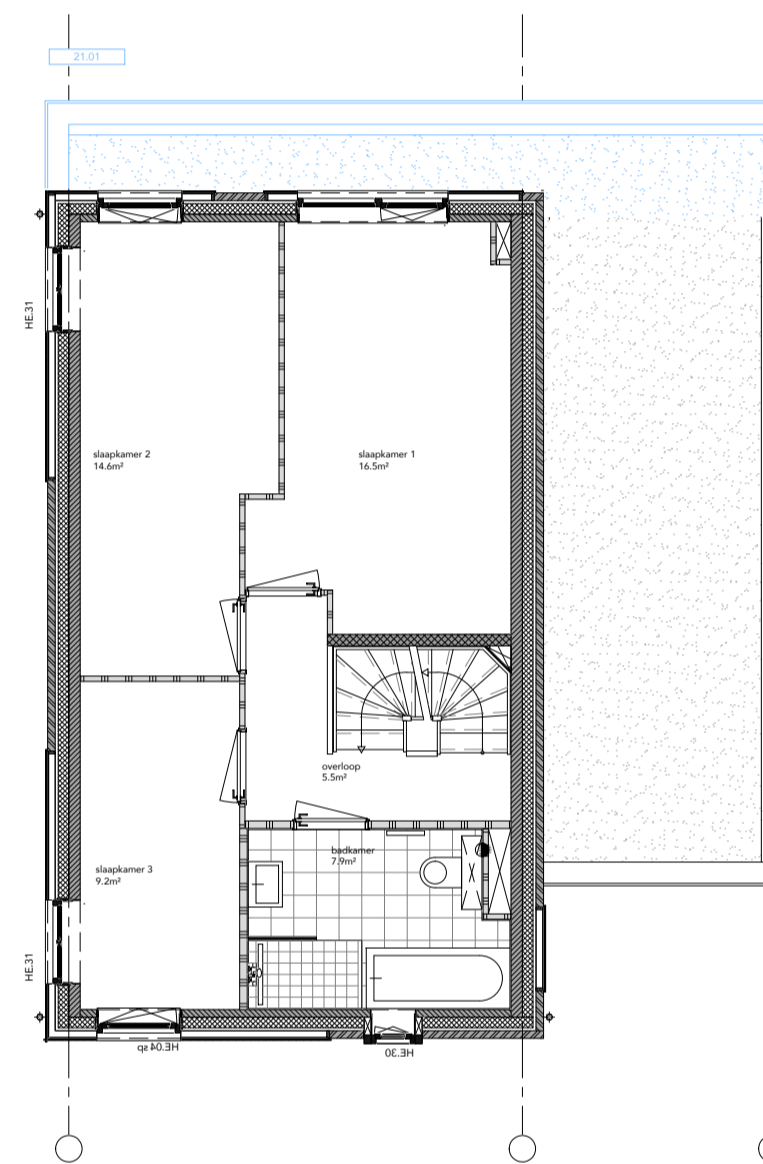

EERSTE VERDIEPING

21.01
1,2 mtr uitbouw achtergevel
opp uitbreiding: 10,8 m² go

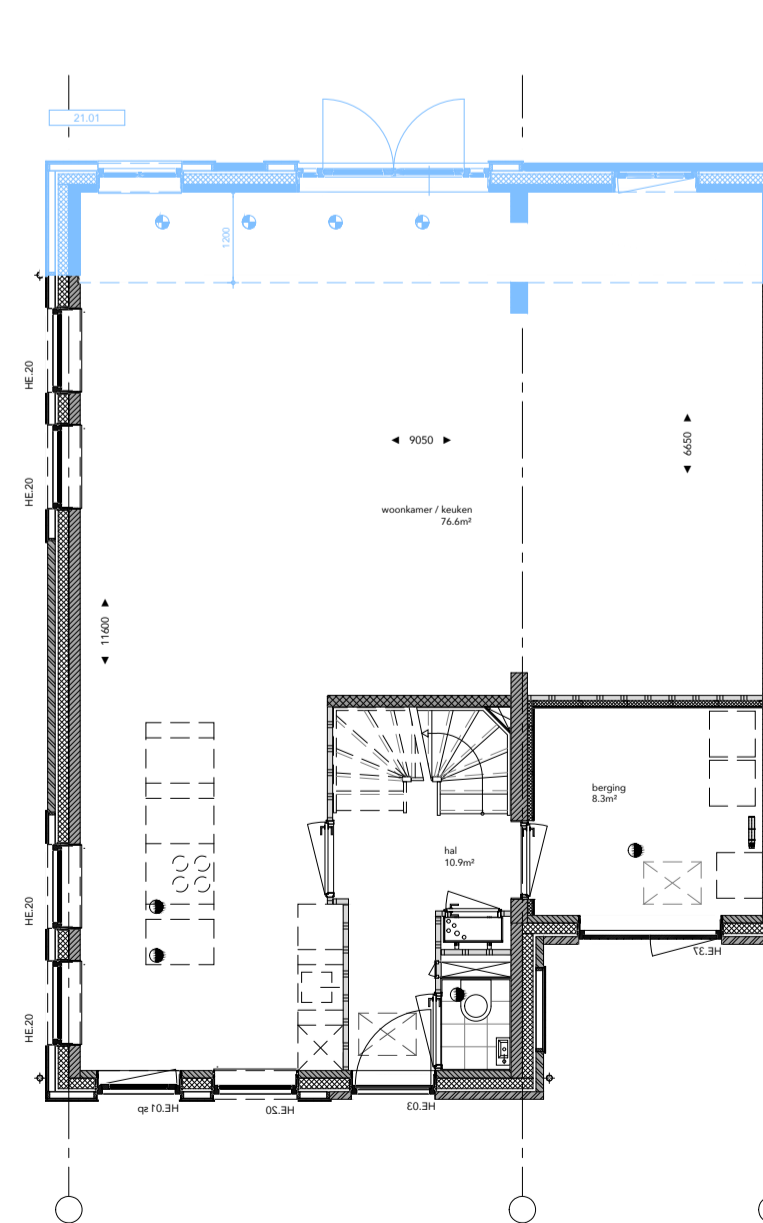

BEGANE GROND

21.01
1,2 mtr uitbouw achtergevel
opp uitbreiding: 10,8 m² go

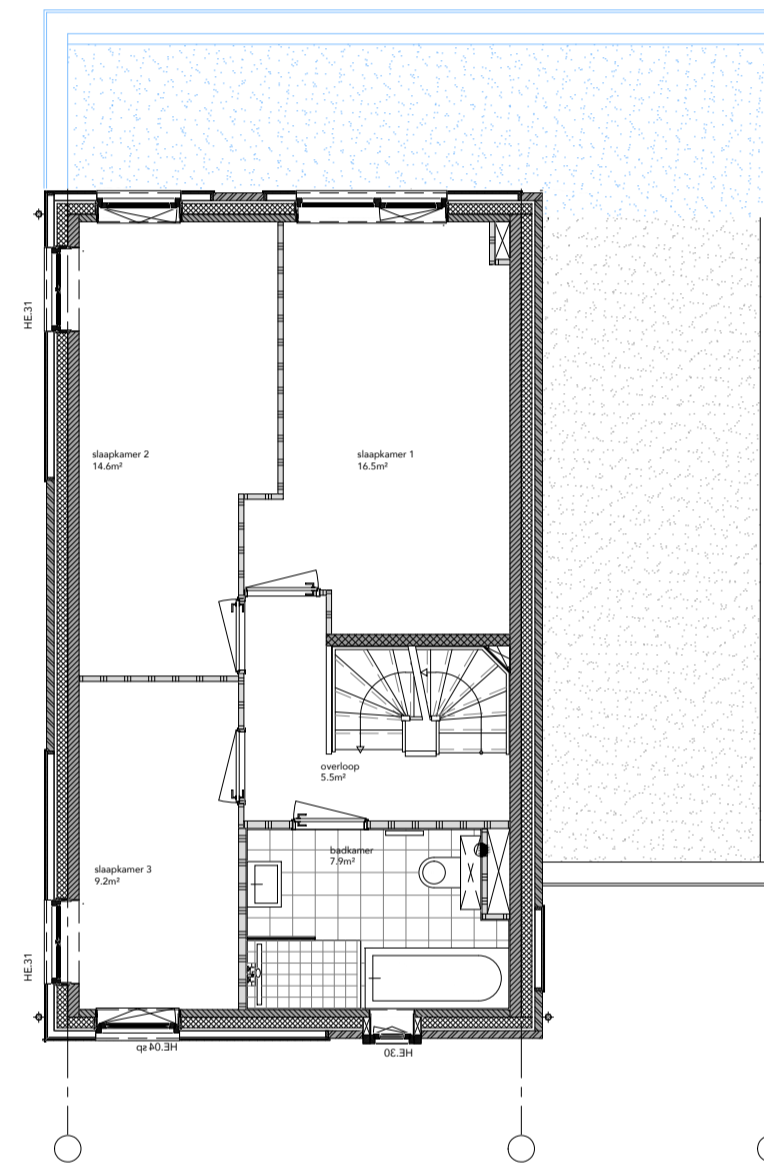

EERSTE VERDIEPING

21.02
2,4 mtr uitbouw achtergevel
opp uitbreiding: 21,7 m² go

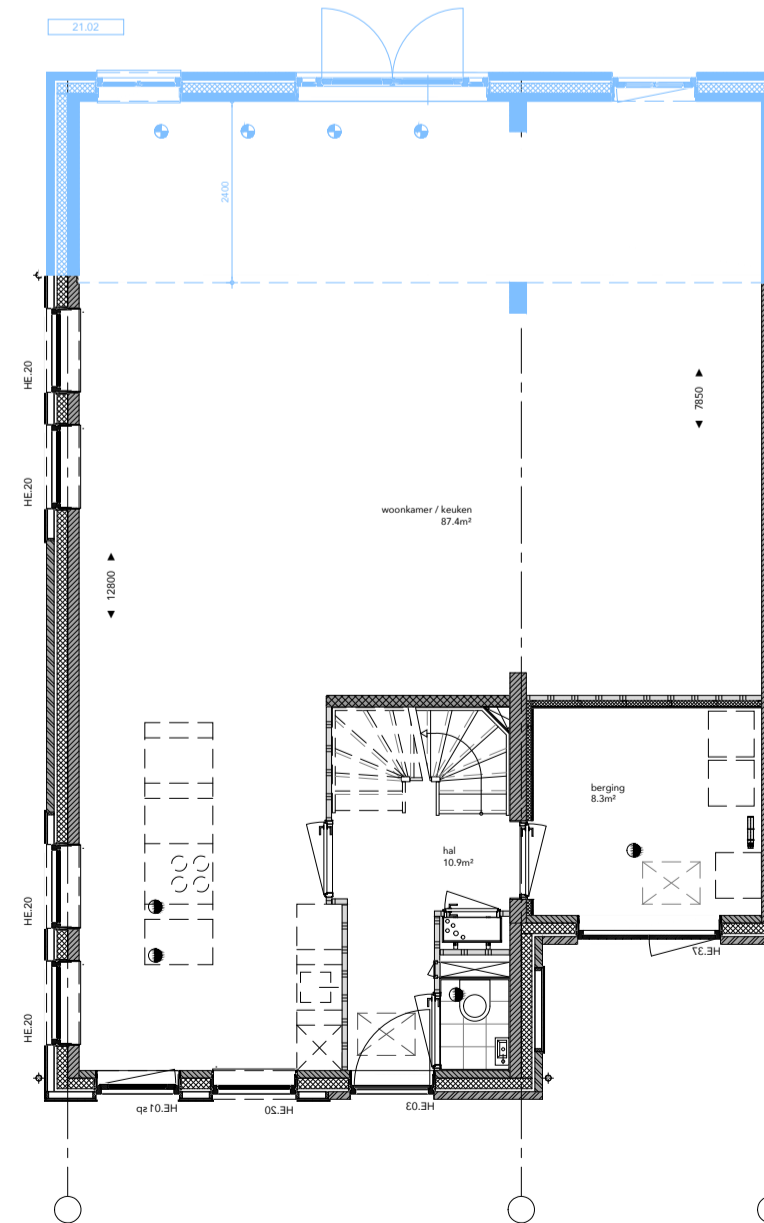

BEGANE GROND

21.02
2,4 mtr uitbouw achtergevel
opp uitbreiding: 21,7 m² go

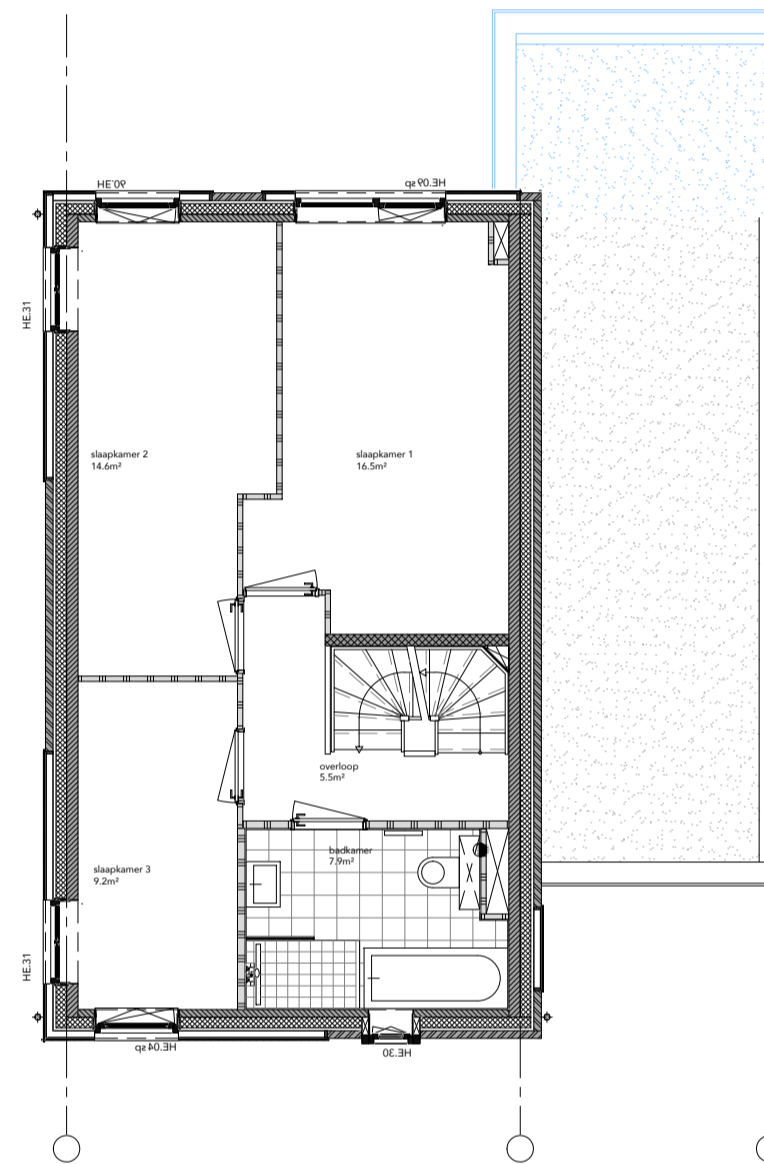

EERSTE VERDIEPING

21.03
2,4 mtr uitbouw, slaapkamer + badkamer
opp uitbreiding: 7,5 m² go

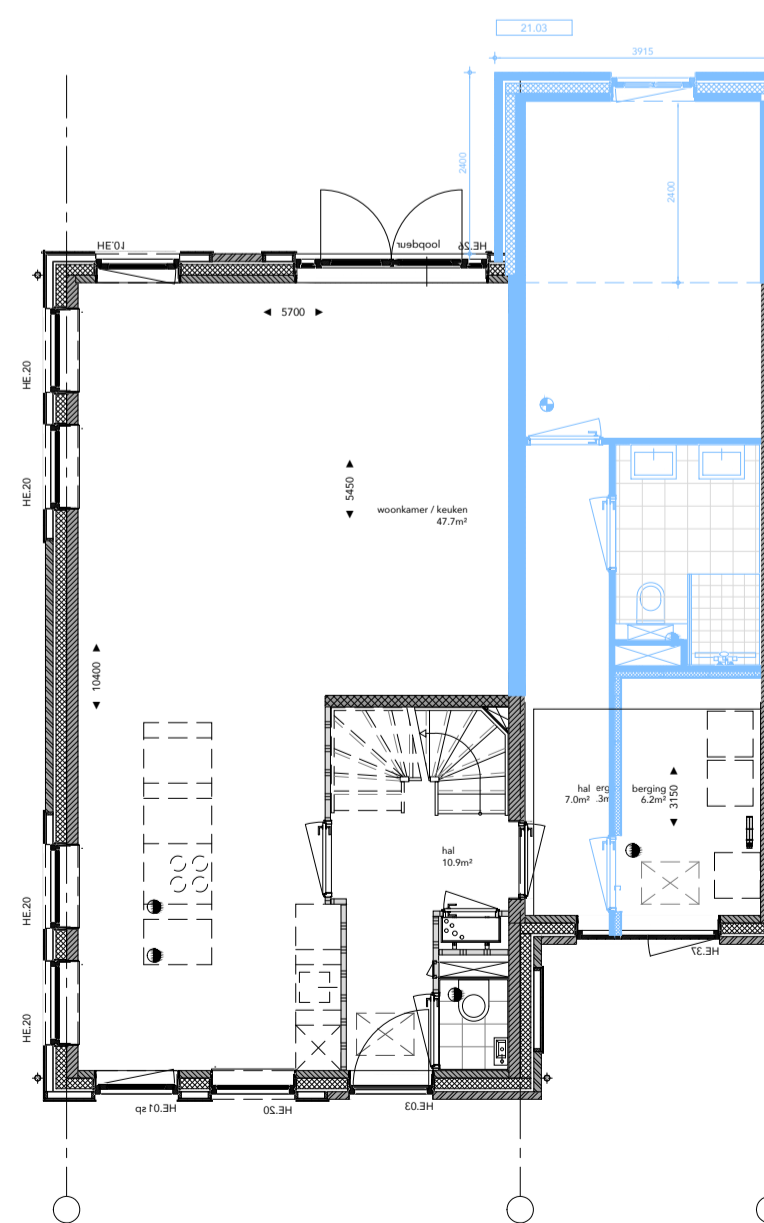

BEGANE GROND

21.03
2,4 mtr uitbouw, slaapkamer + badkamer
opp uitbreiding: 7,5 m² go

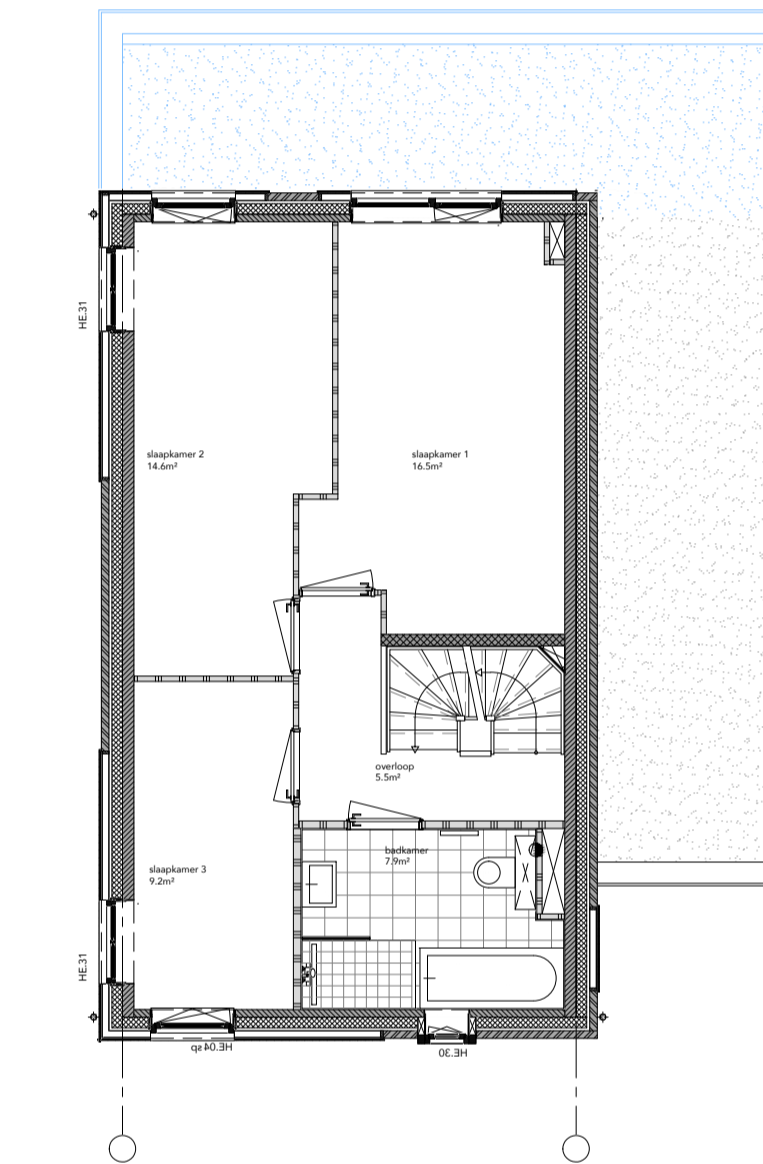

EERSTE VERDIEPING

21.04
2,4 mtr uitbouw, slaapk. + badk. + woonk.
opp uitbreiding: 21,7 m² go

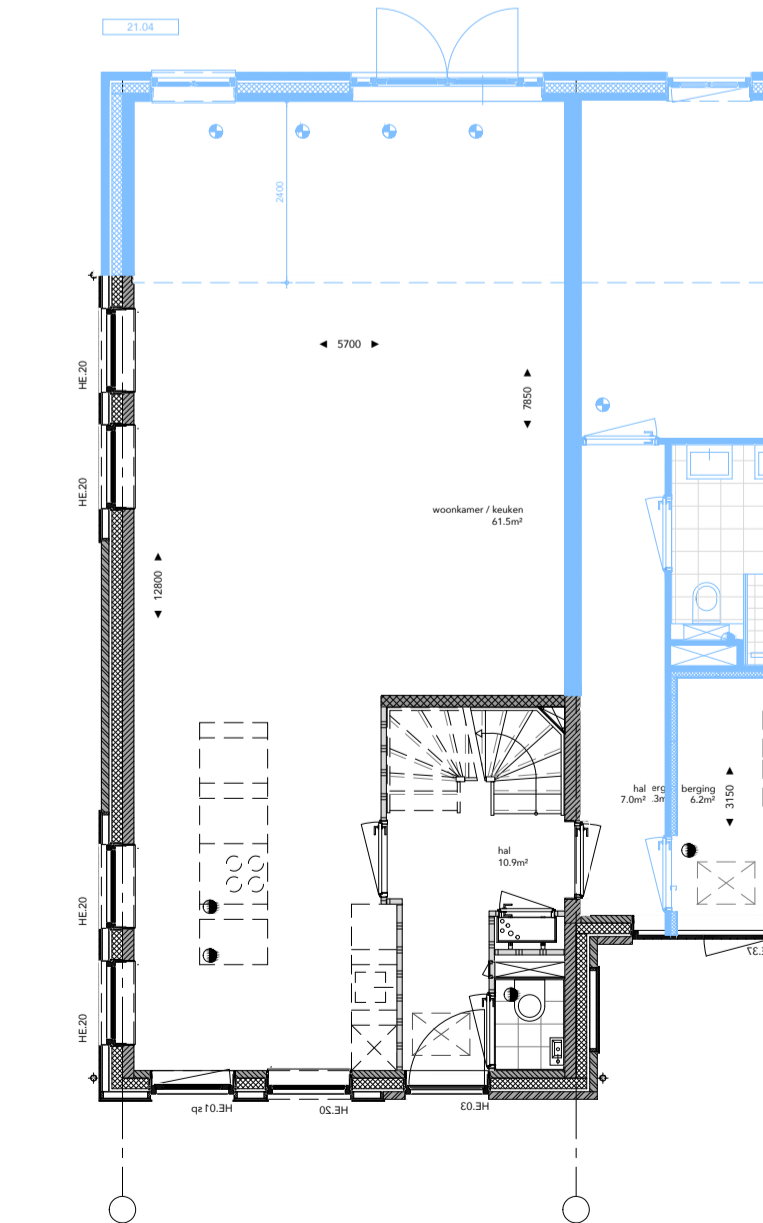

BEGANE GROND

21.04
2,4 mtr uitbouw, slaapk. + badk. + woonk.
opp uitbreiding: 21,7 m² go



OPTIES TYPE Gb	VK_780
ONDERWERP	TEKENINGNUMMER
KREKENBOS ZUIDLAND FASE 8 (VOORM. 7)	17.06.2026
PROJECT	DATUM
HAAGSEBAAN VASTGOED BV	DEFINITIEF
OPDRACHTGEVER	STATUS
2311	VK
PROJECTNUMMER	FASE
A1	1:100
FORMAAT	SCHAAL

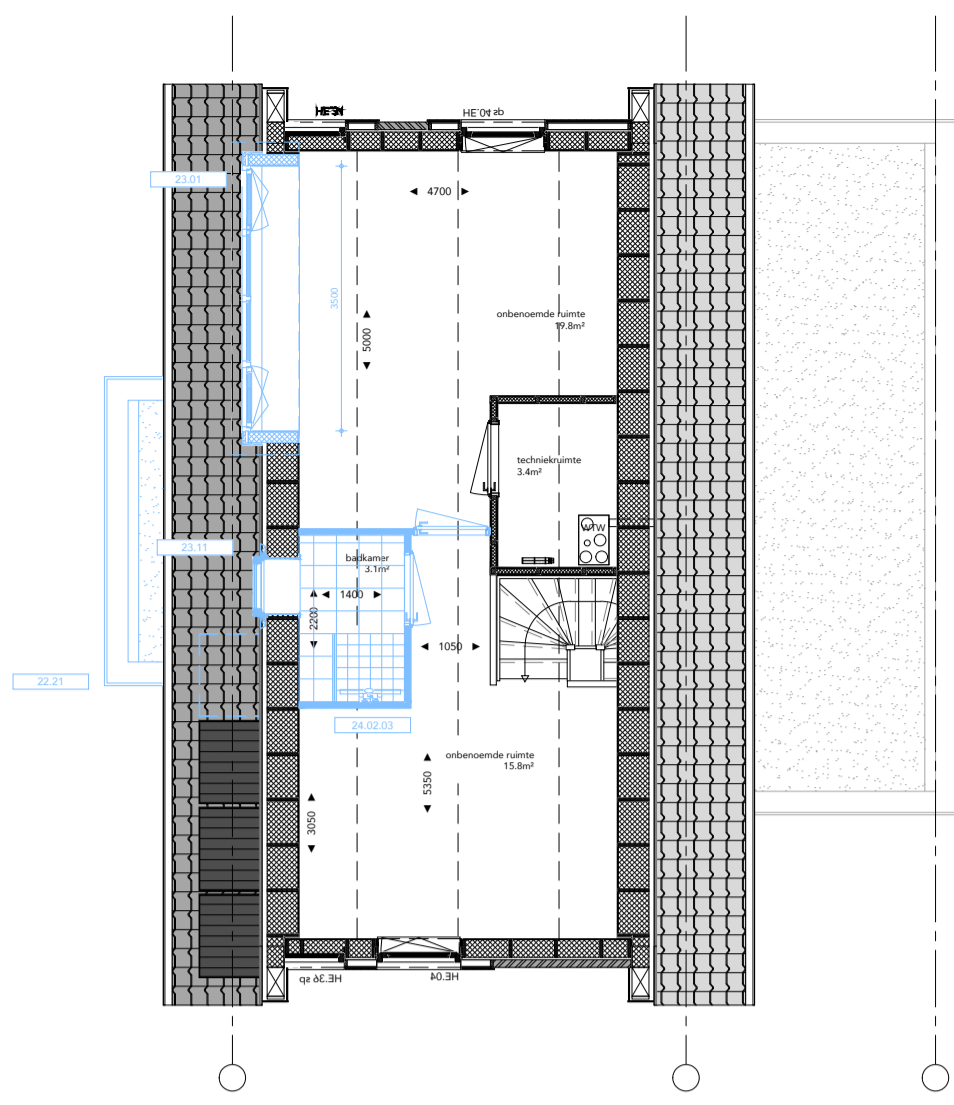

TWEDE VERDIEPING

- 23.01 dakkapel 3,5 mtr breed rechter dakvlak
- 24.02.03 badkamer met douche op zolder
- 23.11 velux dakraam rechter dakvlak

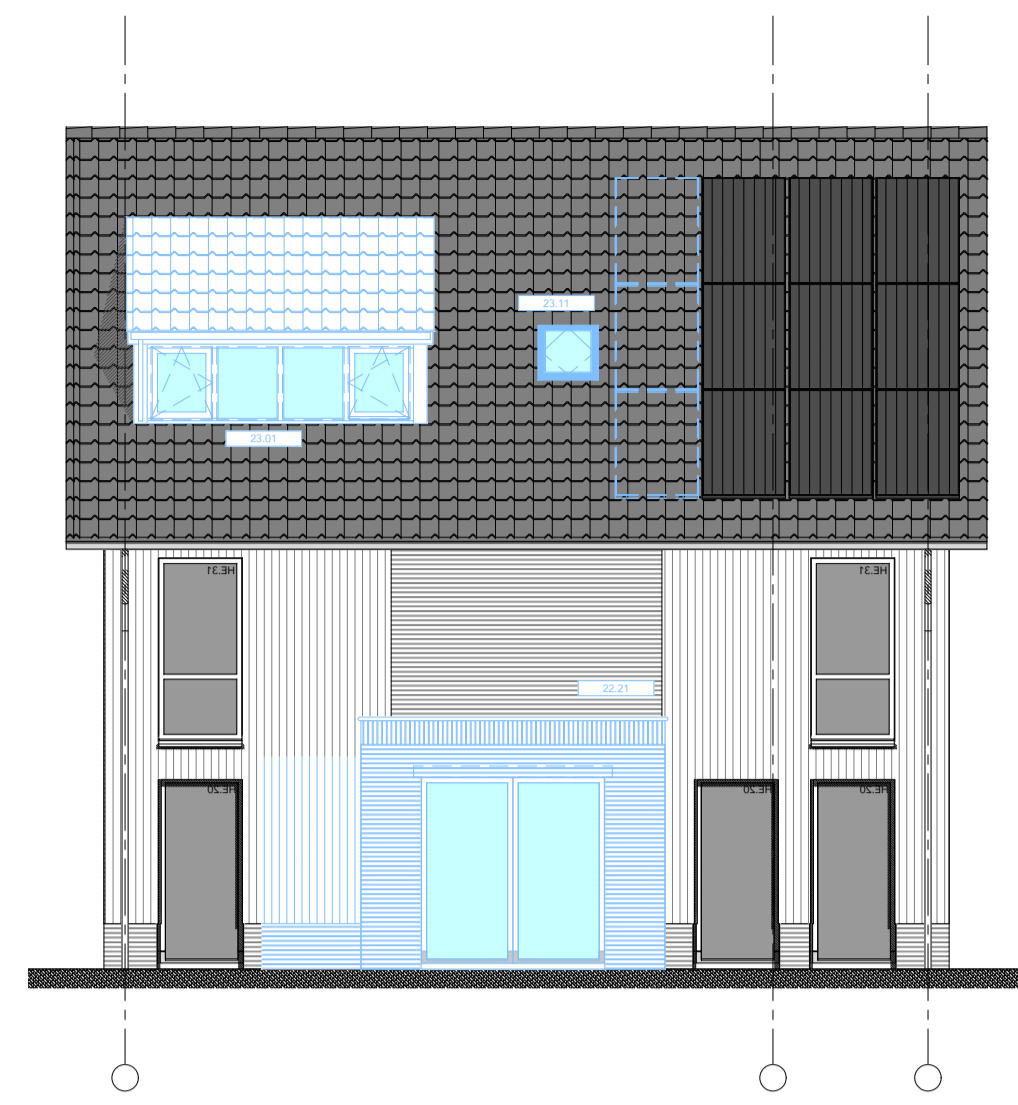

RECHTERZIJGEVEL

- 22.21 3,2x1,4 mtr uitbouw zijgevel opp uitbreiding: 4,7 m² go
- 23.01 dakkapel 3,5 mtr breed rechter dakvlak
- 23.11 velux dakraam rechter dakvlak

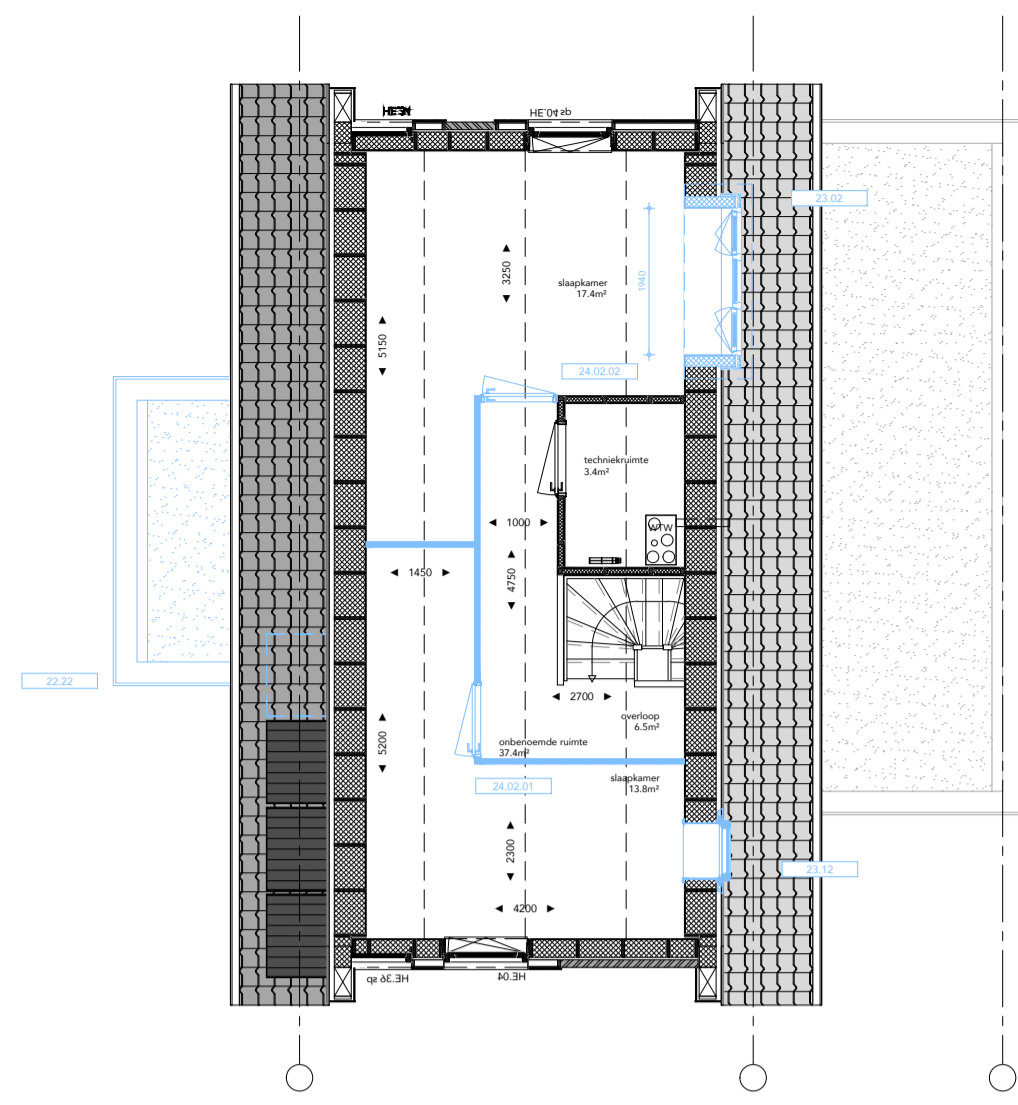

TWEDE VERDIEPING

- 23.02 dakkapel 1,9 mtr breed linker dakvlak
- 23.12 velux dakraam linker dakvlak
- 24.02.01 extra slaapkamer op zolder voorzijde
- 24.02.02 extra slaapkamer op zolder achterzijde
- 22.22 3,2x2,2 mtr uitbouw zijgevel opp uitbreiding: 7,2 m² go

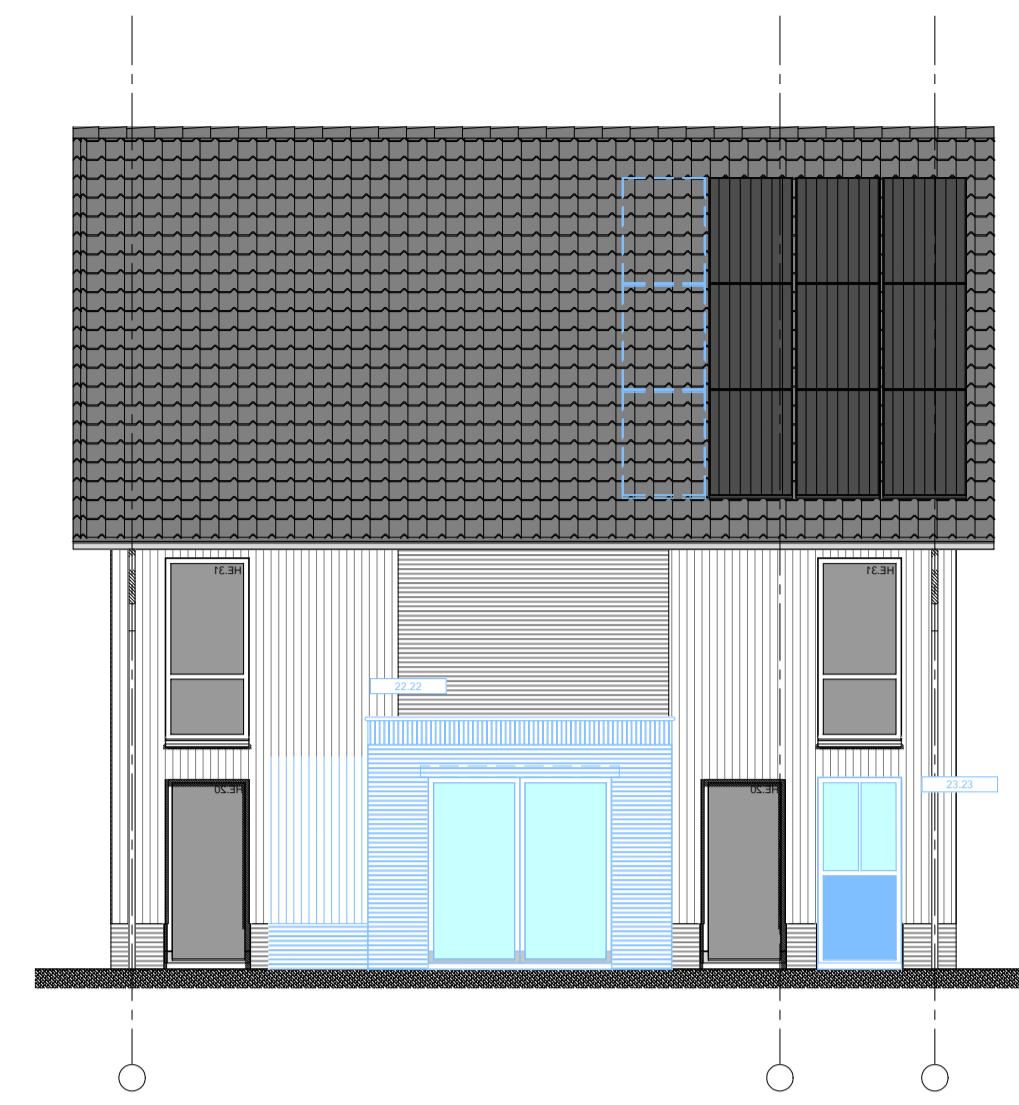

RECHTERZIJGEVEL

- 22.22 3,2x2,2 mtr uitbouw zijgevel opp uitbreiding: 7,2 m² go
- 23.23 glasvlak dichtzetten

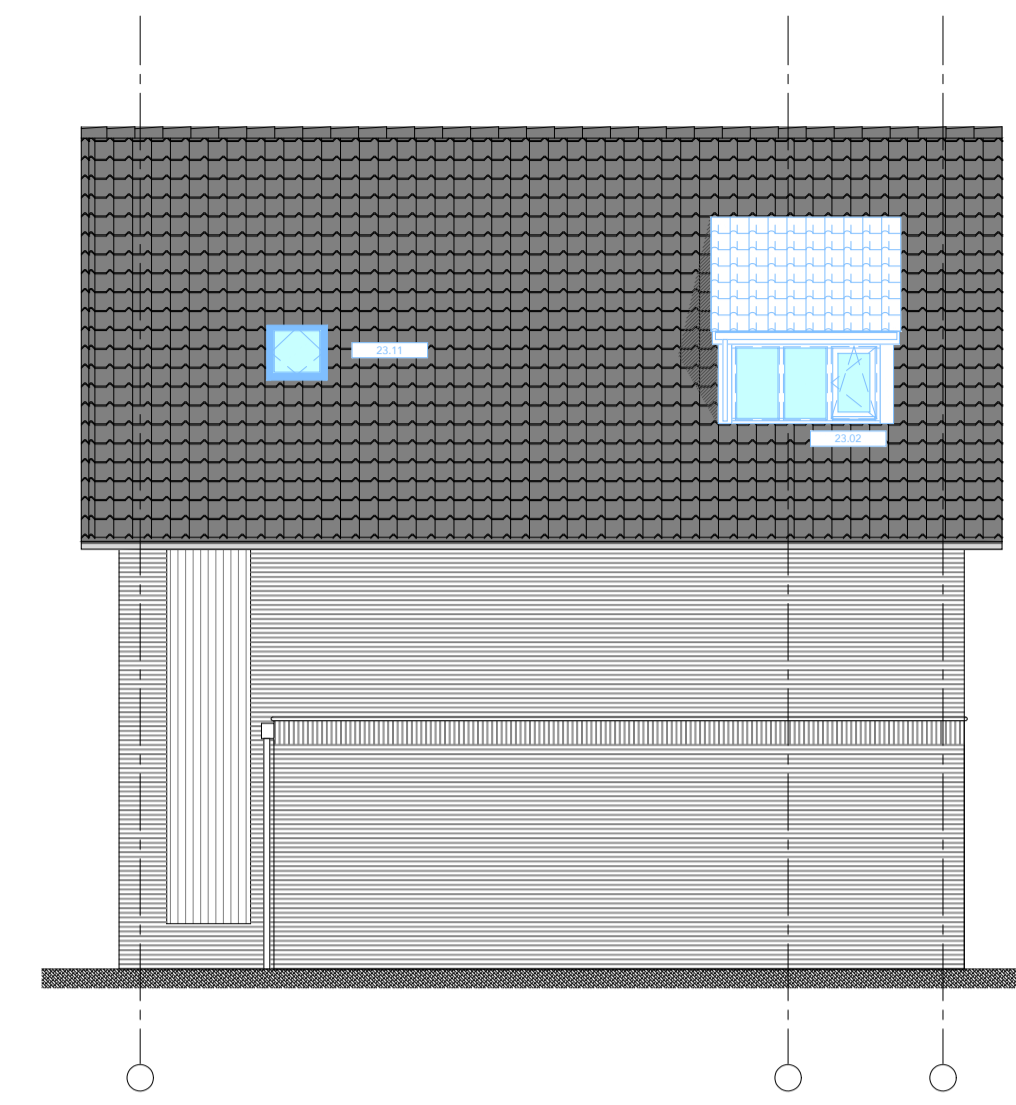

LINKERZIJGEVEL

- 23.02 dakkapel 1,9 mtr breed linker dakvlak
- 23.11 velux dakraam rechter dakvlak

OPTIEOVERZICHT TYPE Gb

TYPE	BOUWNUMMER	TEKENING
Gb	106, 107, 109	780, 781

*groen gemarkeerde opties zijn op bouwregelgeving doorgerekend door ZRI

OPTIE	OMSCHRIJVING	BOUWNR.
21.01	1,2 mtr uitbouw achtergevel opp uitbreiding: 10,8 m² go	106, 107, 109
21.02	2,4 mtr uitbouw achtergevel opp uitbreiding: 21,7 m² go	106, 107, 109
21.03	2,4 mtr uitbouw, slaapkamer + badkamer opp uitbreiding: 7,5 m² go	106, 107, 109
21.04	2,4 mtr uitbouw, slaapk. + badk. + woonk. opp uitbreiding: 21,7 m² go	106, 107, 109
22.21	3,2x1,4 mtr uitbouw zijgevel opp uitbreiding: 4,7 m² go	106, 107, 109
22.22	3,2x2,2 mtr uitbouw zijgevel opp uitbreiding: 7,2 m² go	106, 107, 109

Opties dakvlakken		
23.01	dakkapel breed 3,5 mtr rechter dakvlak opp uitbreiding: 1,7 m² go	106, 107, 109
23.02	dakkapel breed 1,9 mtr linker dakvlak opp uitbreiding: 0,9 m² go	106, 107, 109
23.11	dakraam type Velux GGL-MK04 ca.78x98cm	106, 107, 109
23.21	spiegelen loopdeur achtergevelpui	106, 107, 109
23.22	dubbele bergingsdeur	106, 107, 109
23.23	glasvlak dichtzetten met colorbel paneel	106, 107, 109

Inhoudsopties		
24.00.01	keuken aan voorzijde met keukenraam	106, 107, 109
24.01.01	apart toilet op 1e verdieping	106, 107, 109
24.02.01	extra slaapkamer op zolder aan voorzijde	106, 107, 109
24.02.02	extra slaapkamer op zolder aan achterzijde	106, 107, 109
24.02.03	extra badkamer met douche op zolder	106, 107, 109

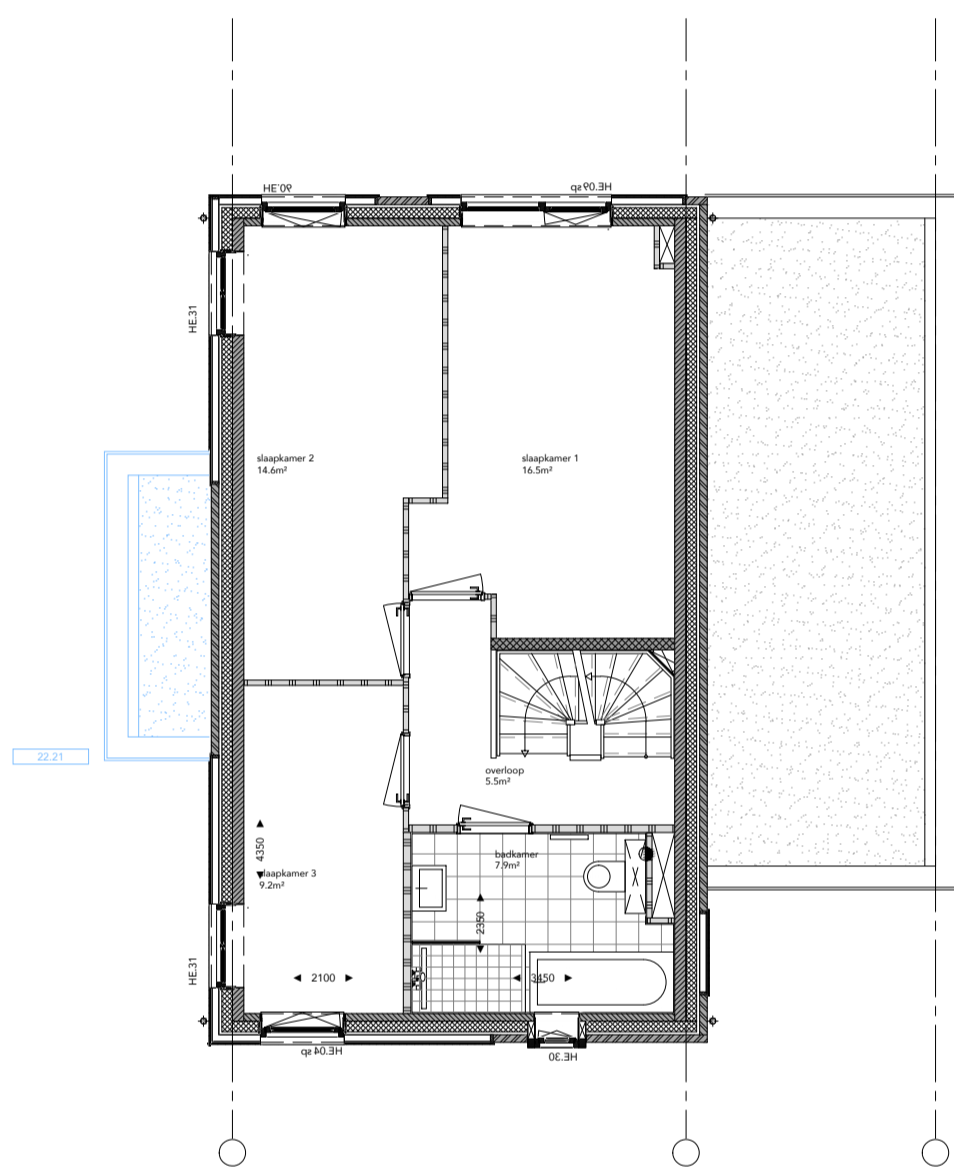

EERSTE VERDIEPING

- 22.21 3,2x1,4 mtr uitbouw zijgevel opp uitbreiding: 4,7 m² go

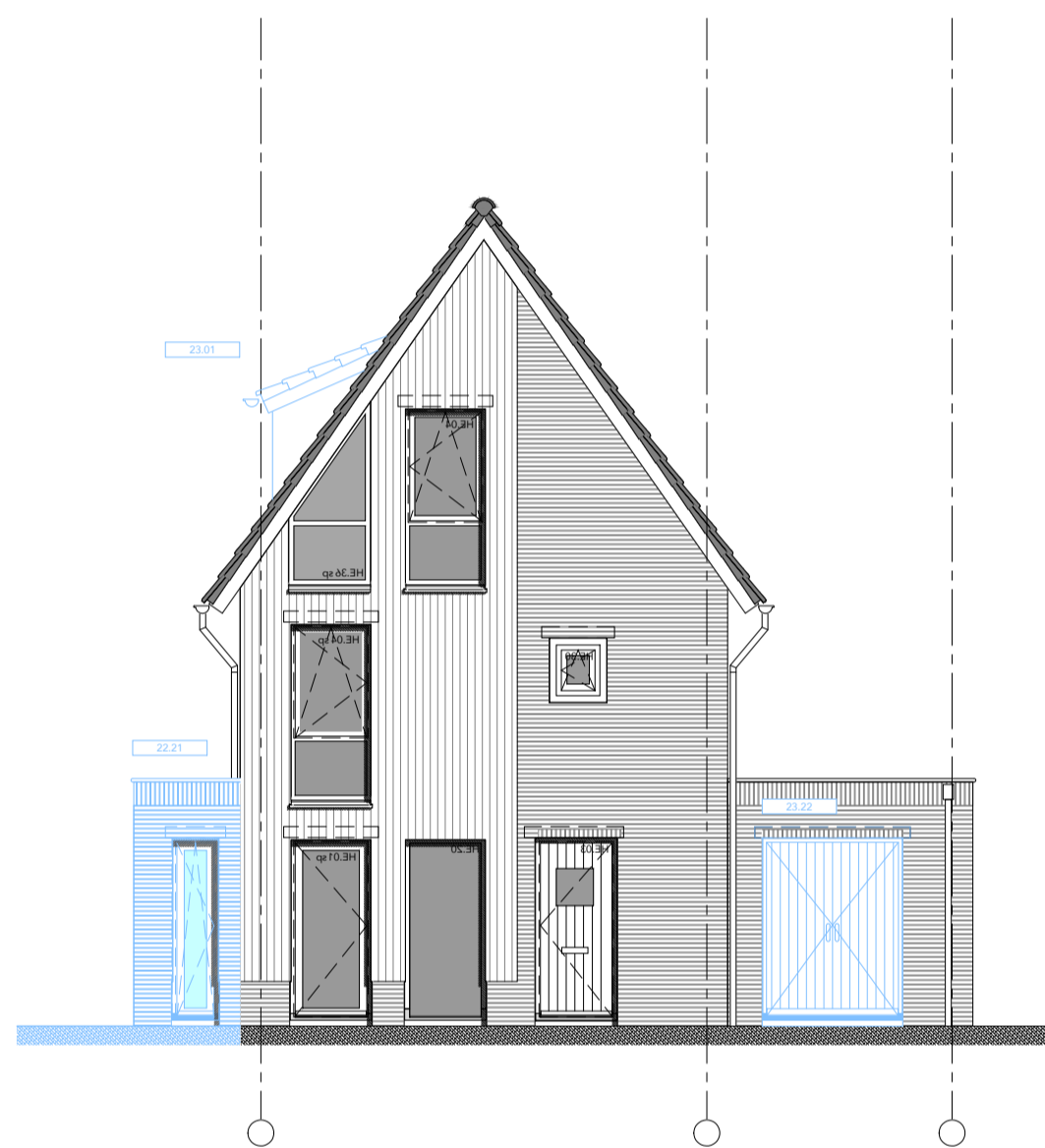

VOORGEVEL

- 22.21 3,2x1,4 mtr uitbouw zijgevel opp uitbreiding: 4,7 m² go
- 23.22 dubbele bergingsdeur

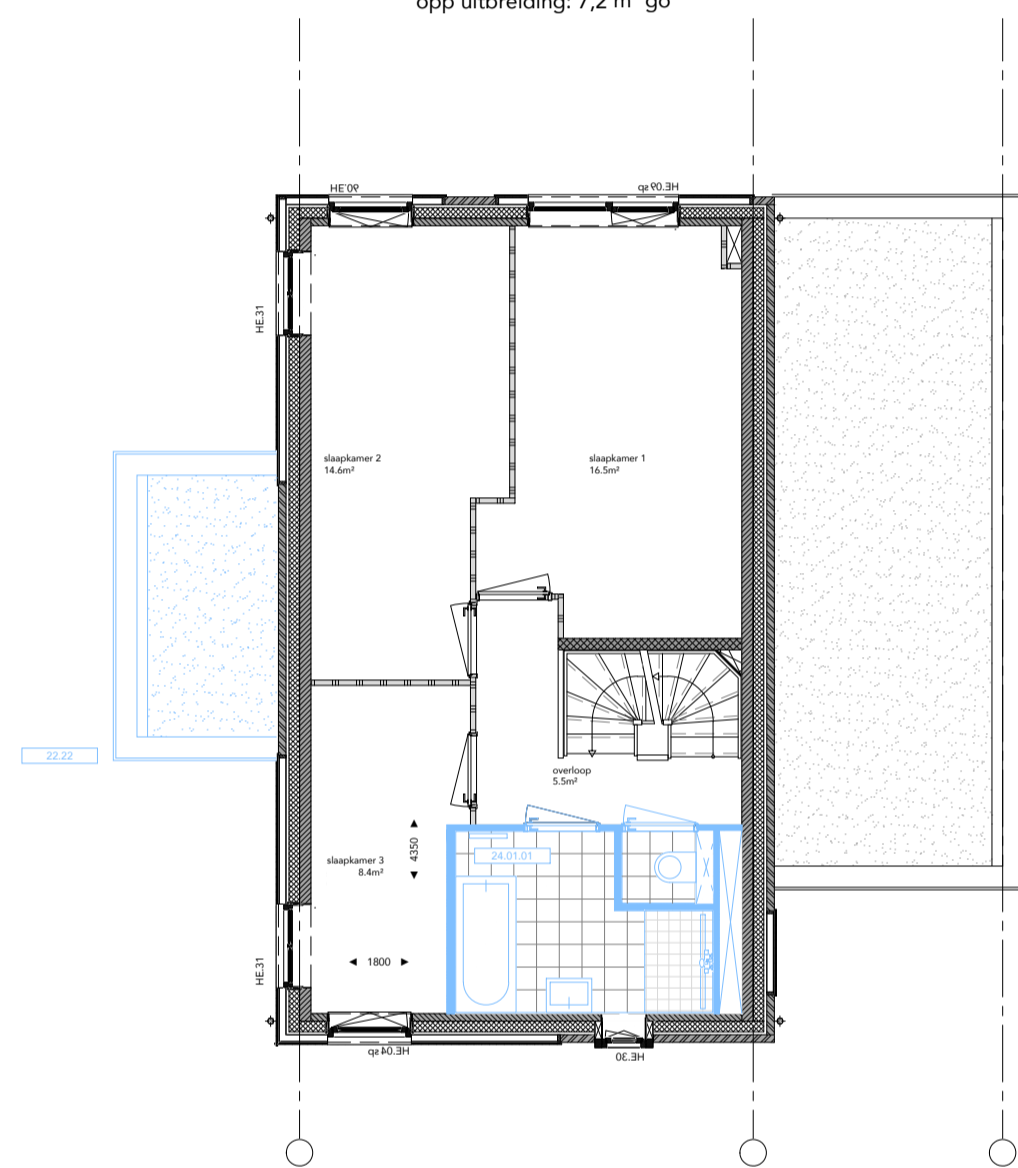

EERSTE VERDIEPING

- 24.01.01 apart toilet op 1e verdieping
- 22.22 3,2x2,2 mtr uitbouw zijgevel opp uitbreiding: 7,2 m² go

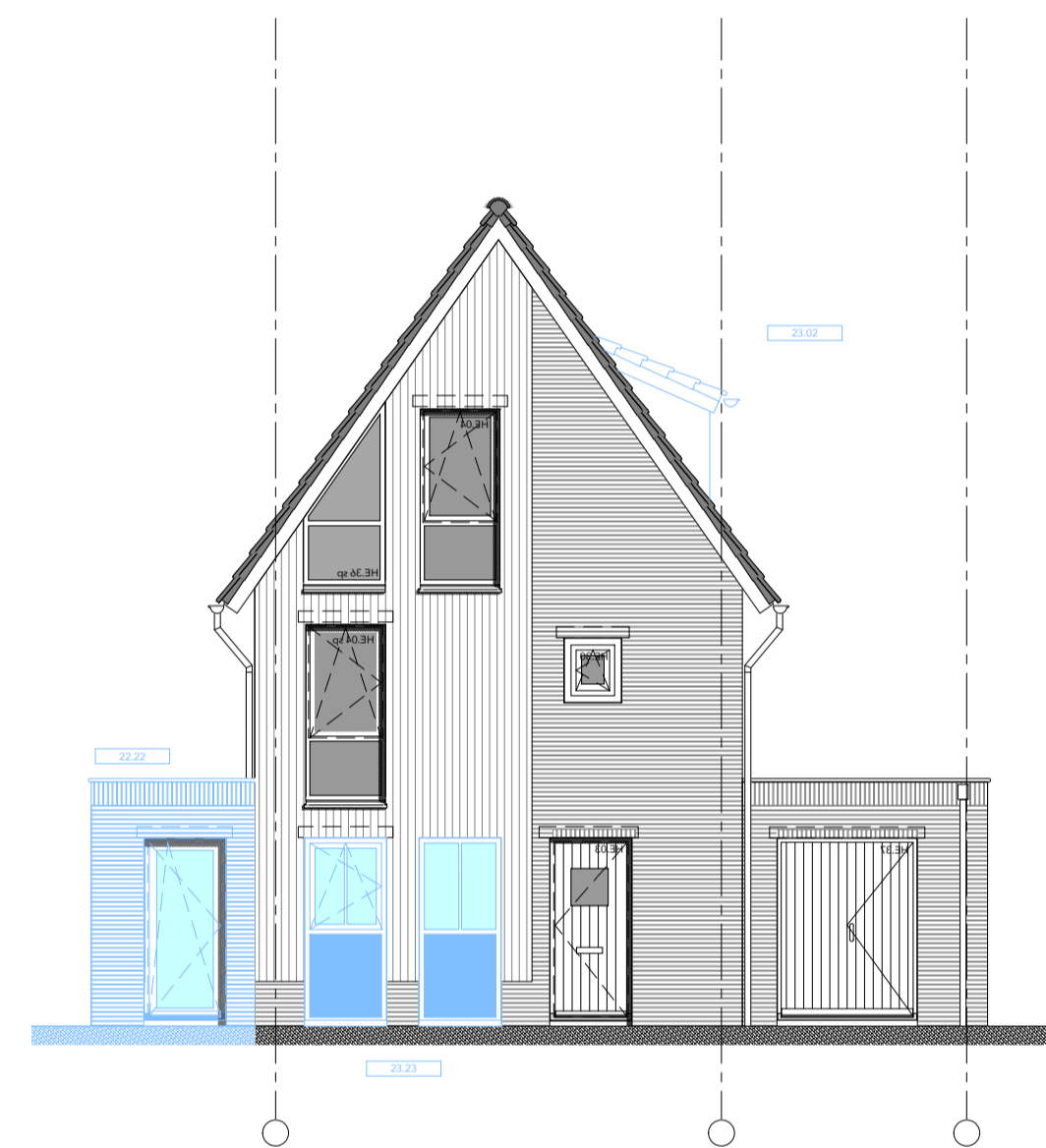

RECHTERZIJGEVEL

- 23.02 dakkapel 1,9 mtr breed linker dakvlak
- 22.22 3,2x2,2 mtr uitbouw zijgevel, opp uitbreiding: 7,2 m² go
- 23.23 glasvlak dichtzetten

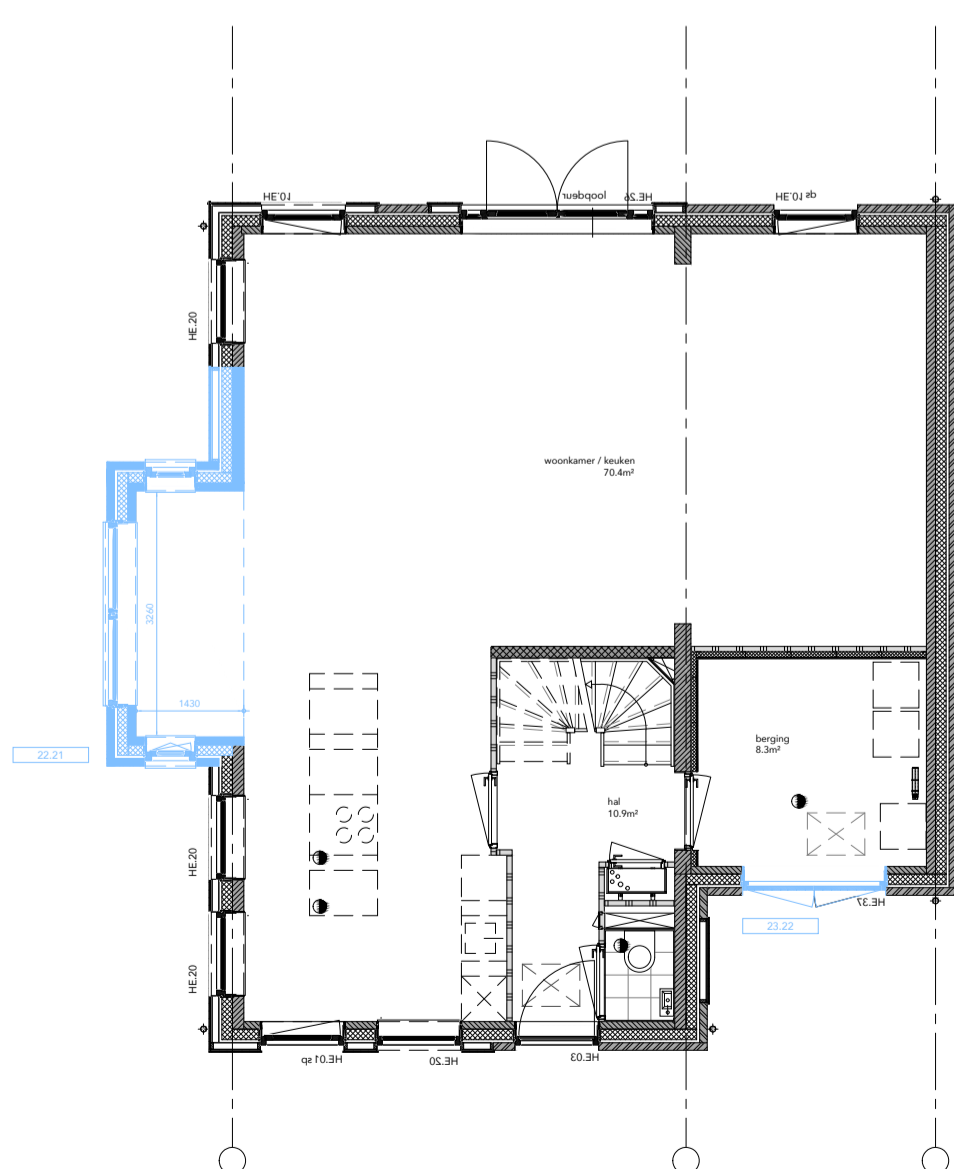

BEGANE GROND

- 22.21 3,2x1,4 mtr uitbouw zijgevel opp uitbreiding: 4,7 m² go
- 23.22 dubbele bergingsdeur

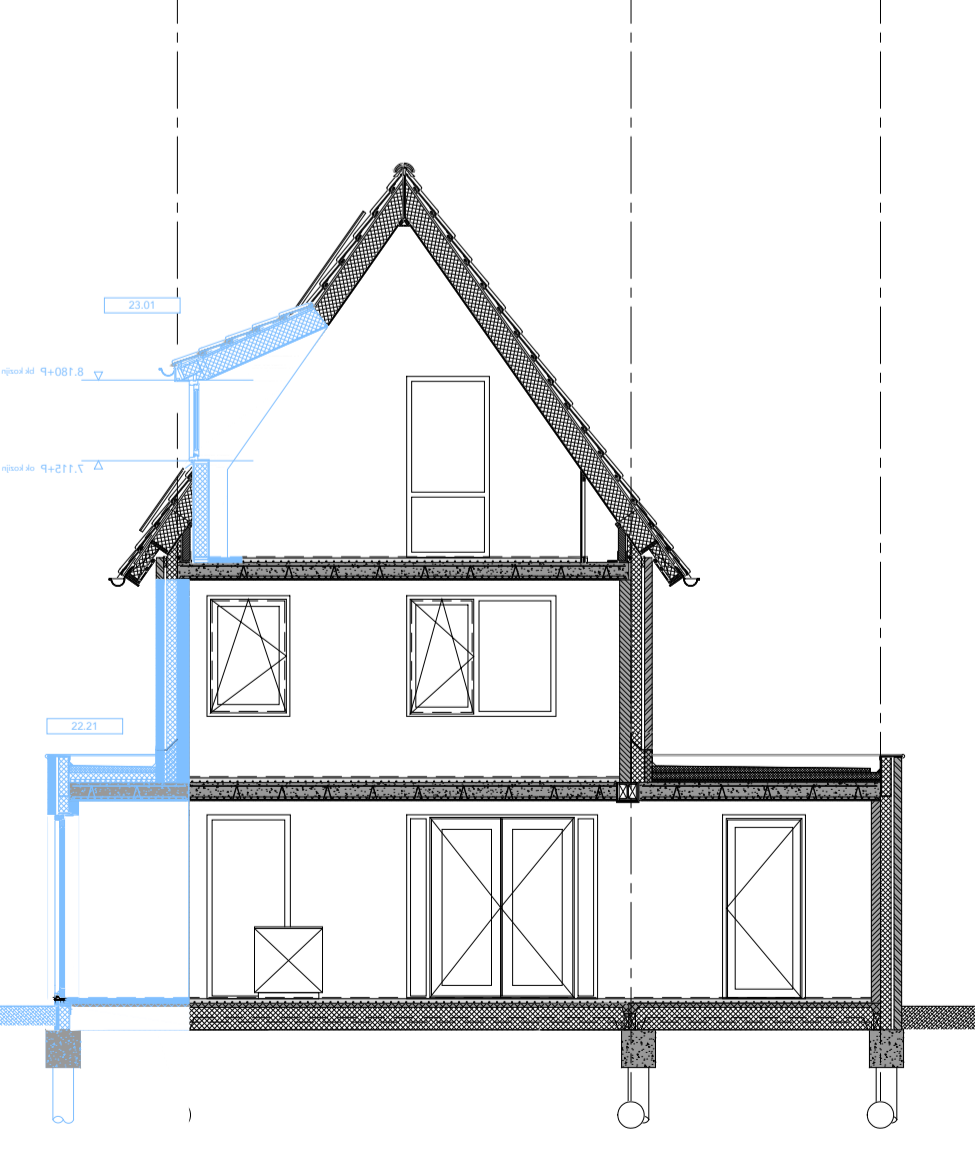

DOORSNEDE BB

- 22.21 3,2x1,4 mtr uitbouw zijgevel, opp uitbreiding: 4,7 m² go
- 23.01 dakkapel 3,5 mtr breed rechter dakvlak

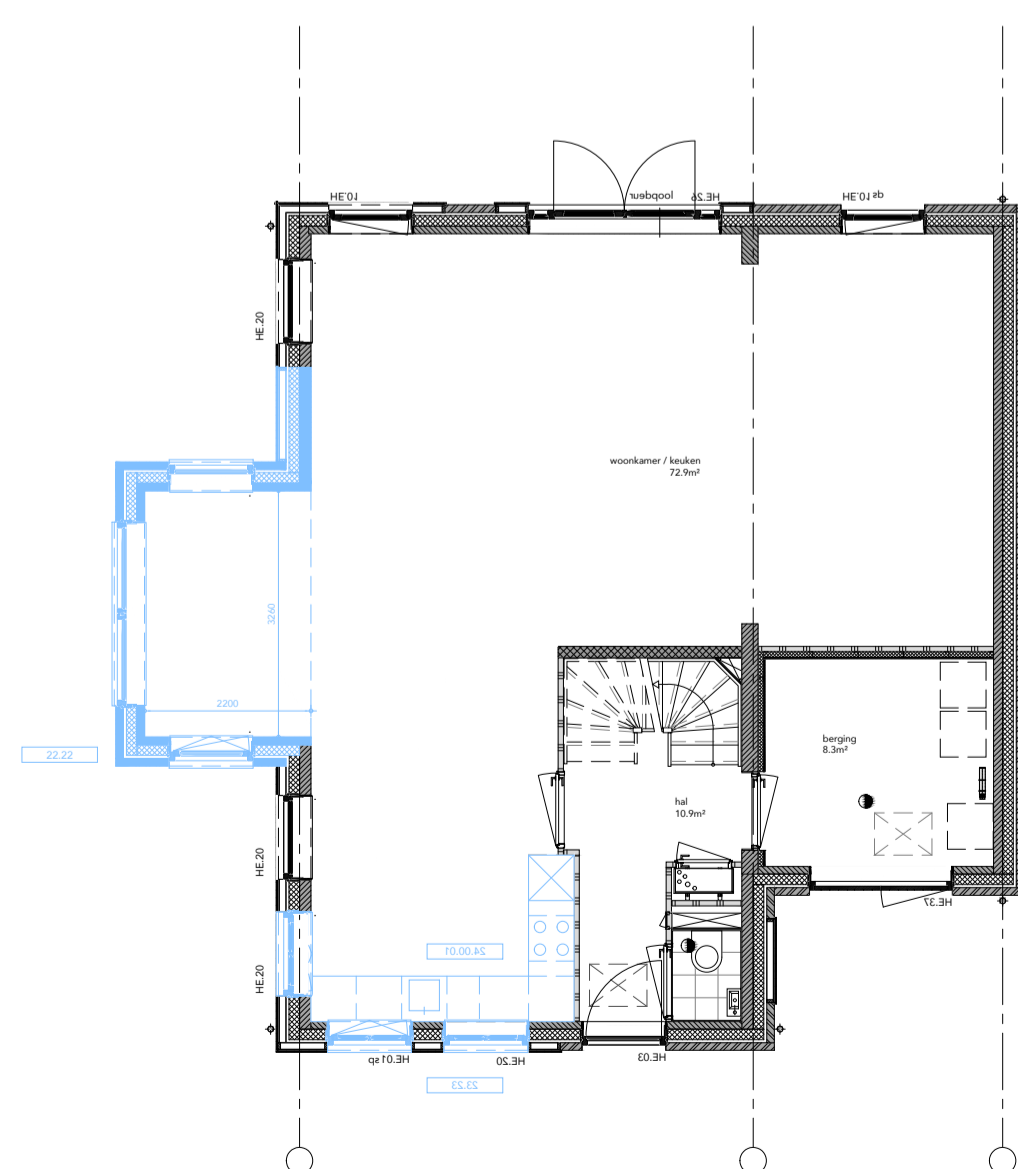

BEGANE GROND

- 22.22 3,2x2,2 mtr uitbouw zijgevel opp uitbreiding: 7,2 m² go
- 24.00.01 keuken aan voorzijde met keukenraam
- 23.23 glasvlak dichtzetten

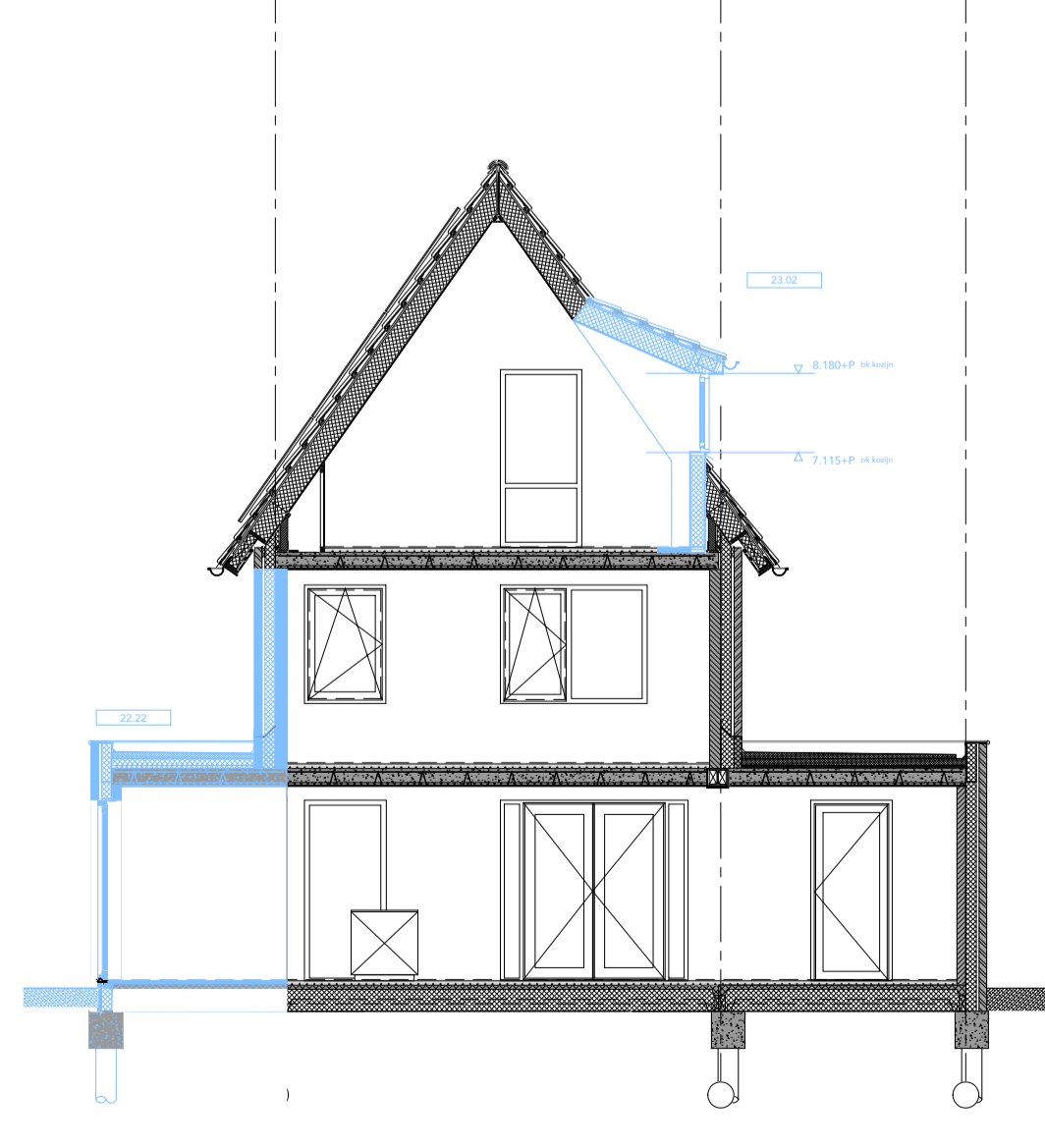

DOORSNEDE BB

- 23.02 dakkapel 1,9 mtr breed linker dakvlak
- 22.22 3,2x2,2 mtr uitbouw zijgevel opp uitbreiding: 7,2 m² go



OPTIES TYPE Gb

ONDERWERP	VK 781	TEKENINGNUMMER
KREKENBOS ZUIDLAND FASE 8 (VOORM. 7)	17 06 2026	DATUM
PROJECT	HAAGSEBAAN VASTGOED BV	DEFINITIEF
OPDRACHTGEVER	STATUS	
2311	VK	
PROJECTNUMMER	FASE	
A1	1:100	
FORMAAT	SCHAAL	

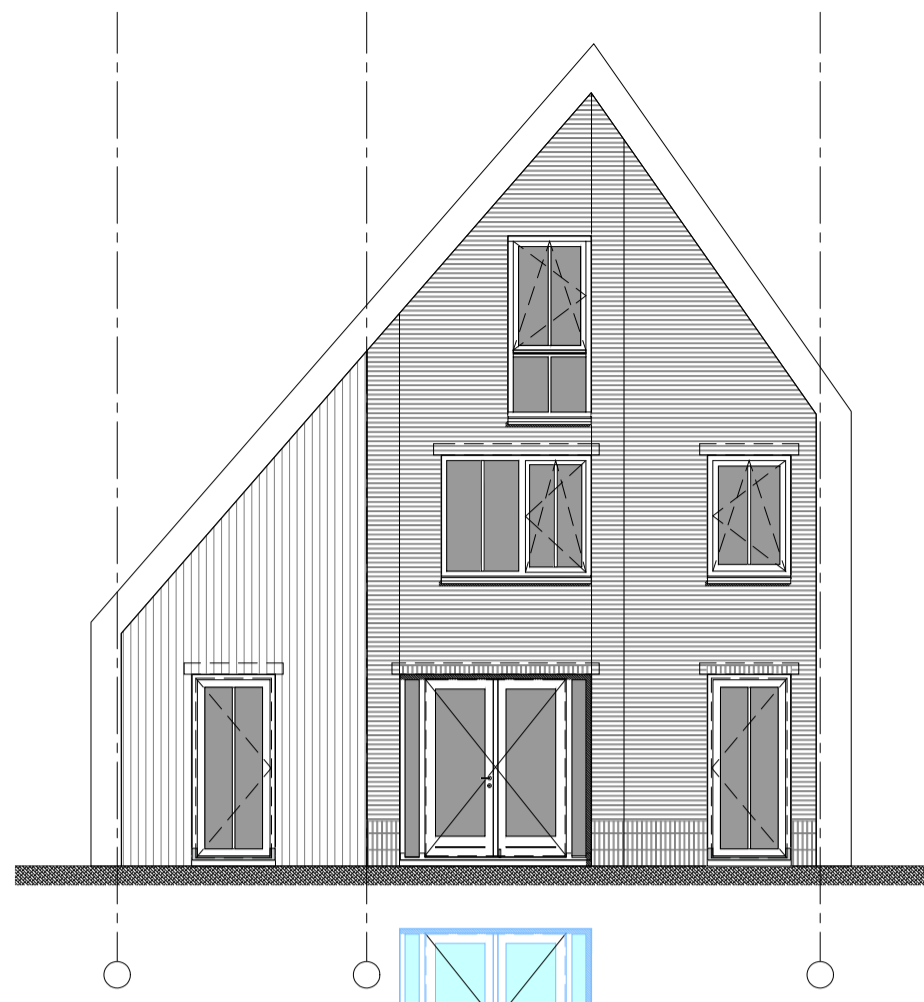

ACHTERGEVEL

TYPE B-1 basis
33.21 loopdeur spiegelen

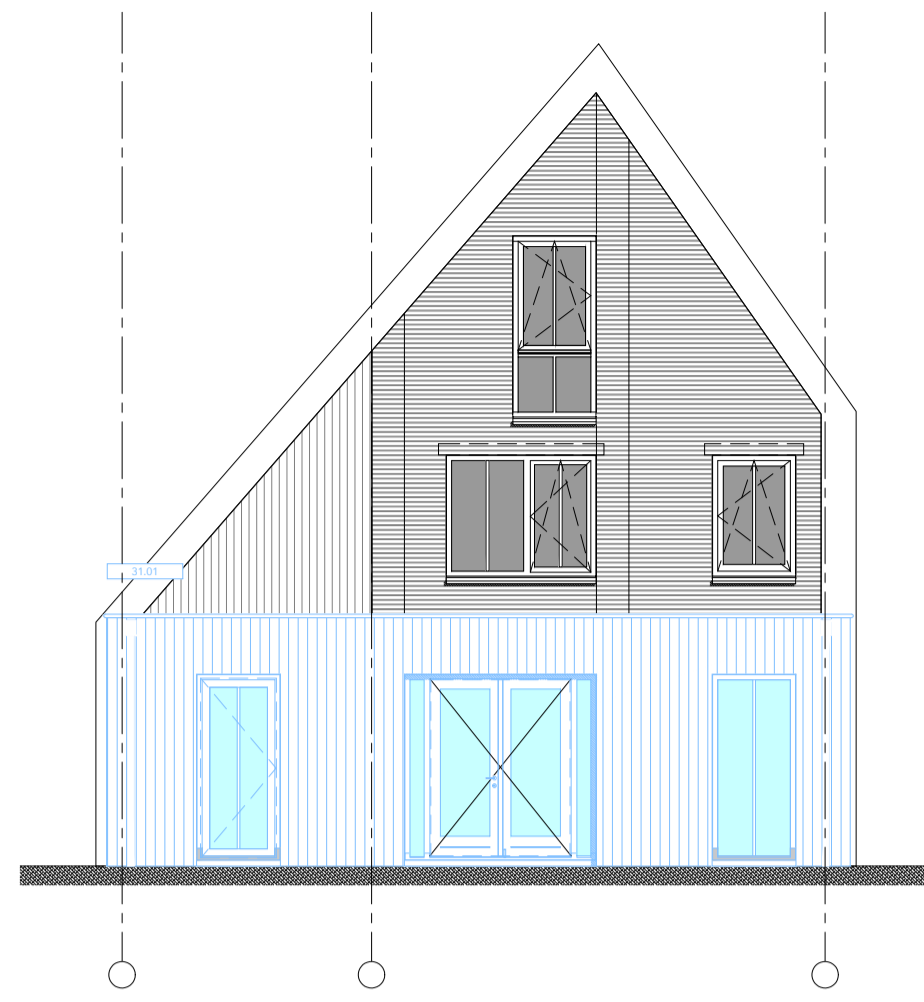

ACHTERGEVEL

31.01
1,2 mtr uitbouw achtergevel
opp uitbreiding: 10,8 m² go

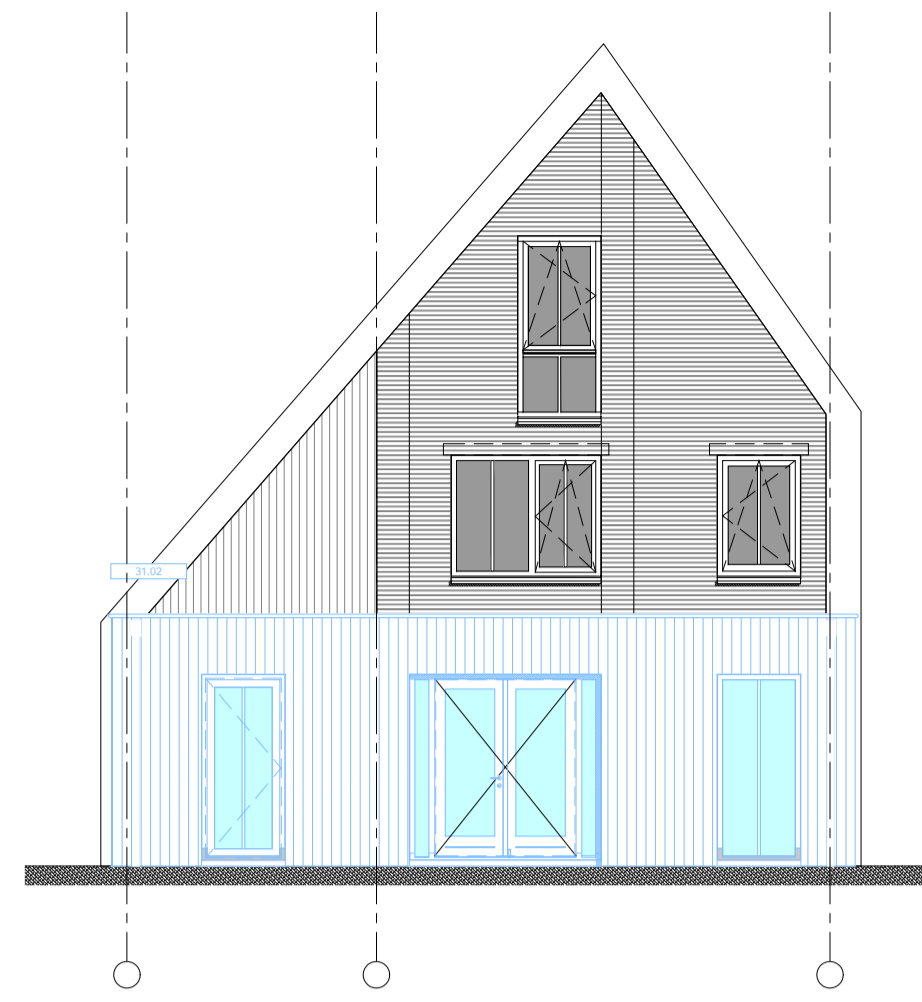

ACHTERGEVEL

31.02
2,4 mtr uitbouw achtergevel
opp uitbreiding: 21,7 m² go

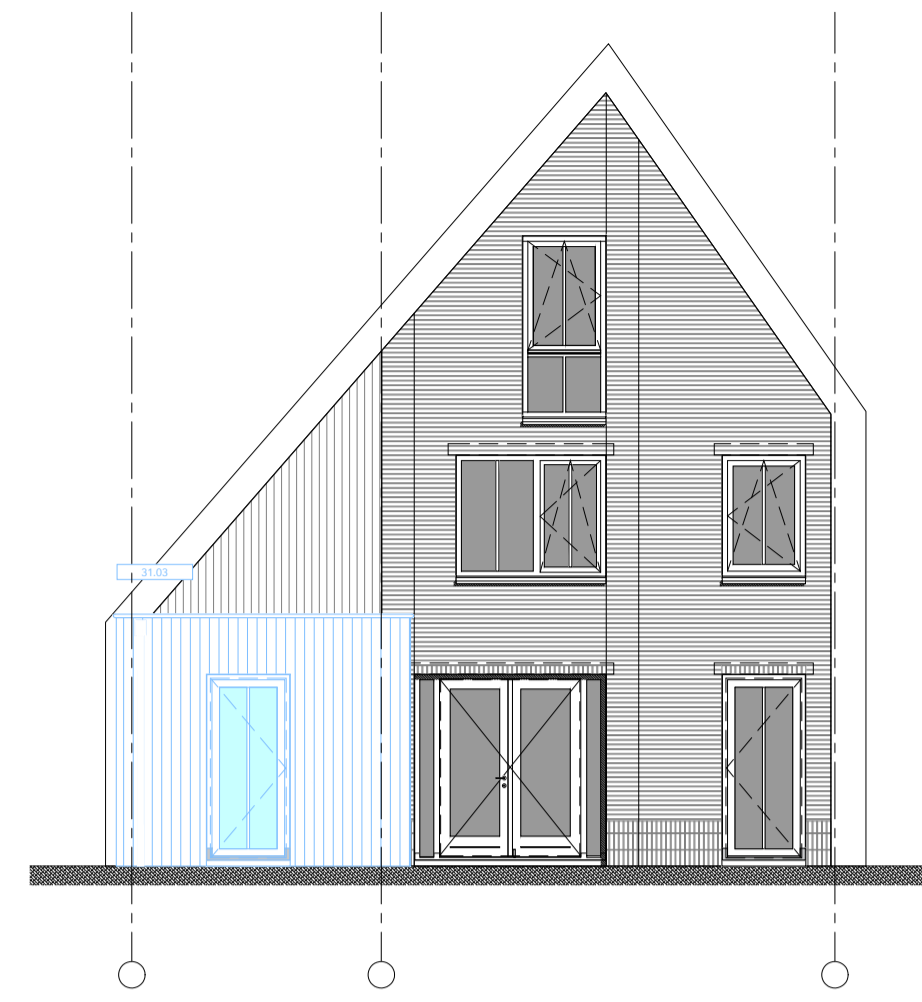

ACHTERGEVEL

31.03
2,4 mtr uitbouw, slaapkamer + badkamer
opp uitbreiding: 7,5 m² go

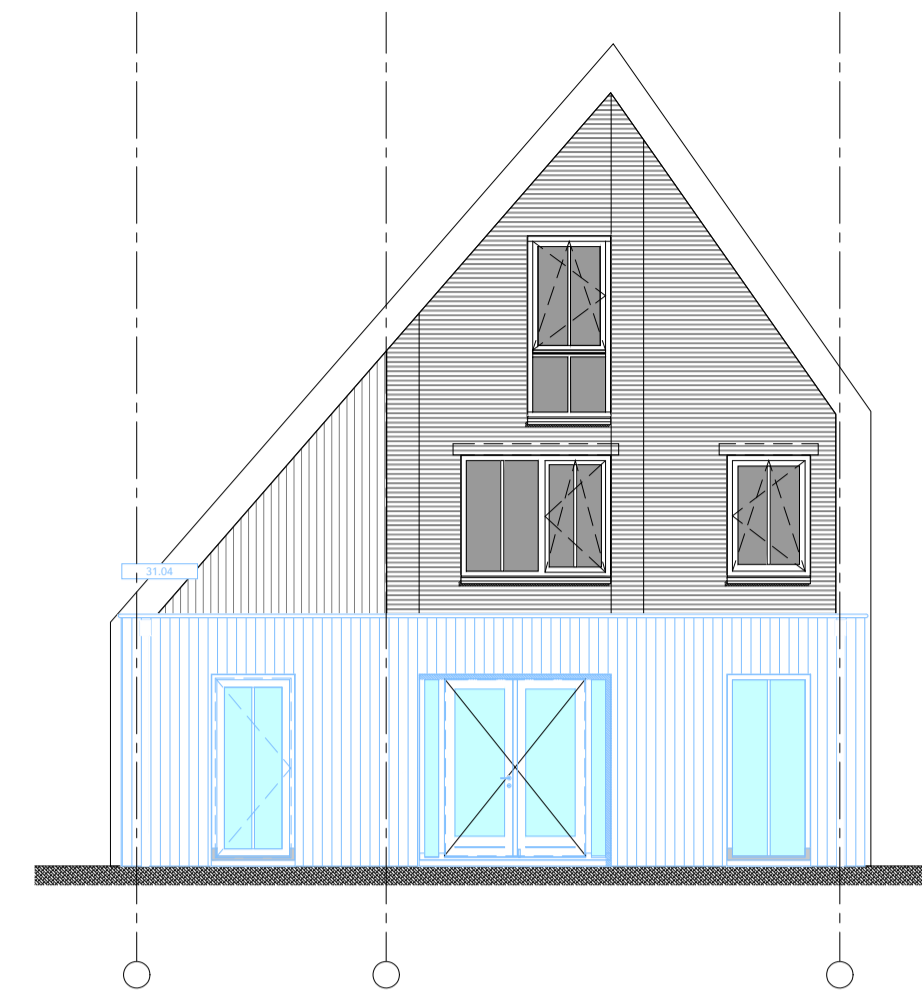

ACHTERGEVEL

31.04
2,4 mtr uitbouw, slaapk. + badk. + woonk.
opp uitbreiding: 21,7 m² go

OPTIEOVERZICHT TYPE Gsg

TYPE	BOUWNUMMER	TEKENING
Gsg	105, 108	790, 791

*groen gemarkeerde opties zijn op bouwregelgeving doorgerekend door ZRI

OPTIE	OMSCHRIJVING	BOUWNR.
uitbreidingsopties achtergevel		
31.01	1,2 mtr uitbouw achtergevel opp uitbreiding: 10,8 m ² go	105, 108
31.02	2,4 mtr uitbouw achtergevel opp uitbreiding: 21,7 m ² go	105, 108
31.03	2,4 mtr uitbouw, slaapkamer + badkamer opp uitbreiding: 7,5 m ² go	105, 108
31.04	2,4 mtr uitbouw, slaapk. + badk. + woonk. opp uitbreiding: 21,7 m ² go	105, 108
opties dakvlakken		
33.01	dakkapel breed 2,3 mtr opp uitbreiding: 1,1 m ² go	105, 108
33.02	dakkapel breed 3,5 mtr opp uitbreiding: 1,7 m ² go	105, 108
33.11	dakraam type Velux GGL-MK04 ca.78x98cm	105, 108
33.21	wijzigen loopdeur openslaande deuren	105, 108
33.22	dubbele bergingsdeur	105, 108
33.23	glaskvak dichtzetten met colorbel paneel	105, 108
indelingsopties		
34.00.01	keuken aan voorzijde met keukenraam	105, 108
34.01.01	apart toilet op 1e verdieping	105, 108
34.02.01	extra slaapkamer op zolder aan voorzijde	105, 108
34.02.02	extra slaapkamer op zolder aan achterzijde	105, 108
34.02.03	extra badkamer met douche op zolder	105, 108

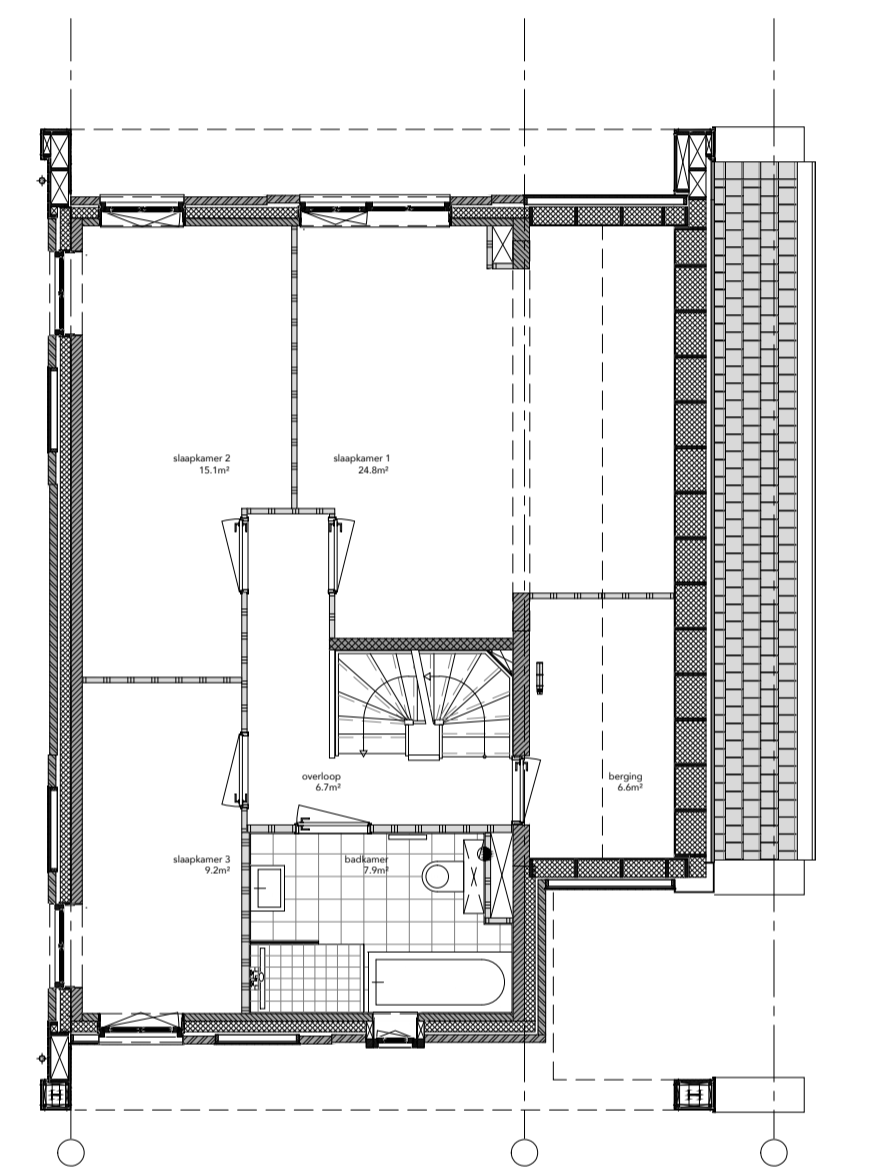

EERSTE VERDIEPING

TYPE B-1 basis

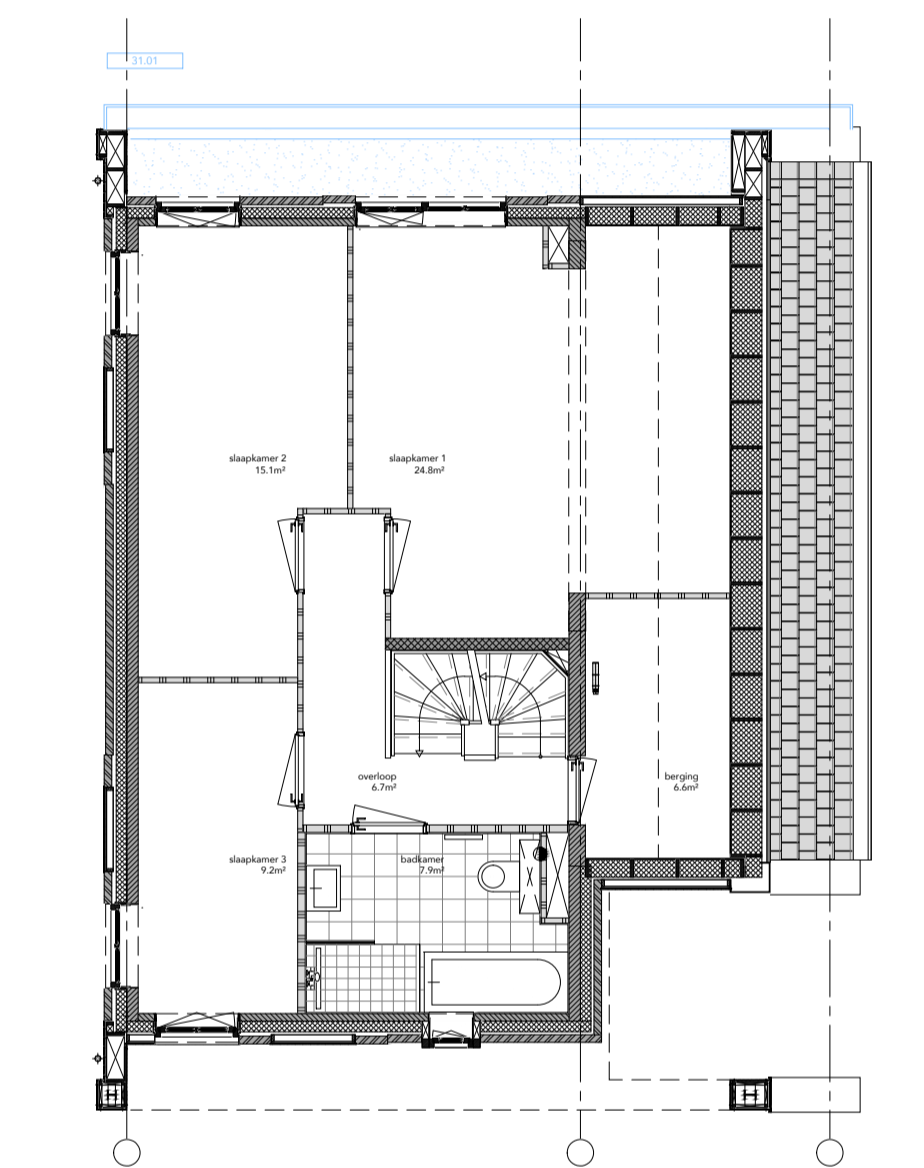

EERSTE VERDIEPING

31.01
1,2 mtr uitbouw achtergevel
opp uitbreiding: 10,8 m² go

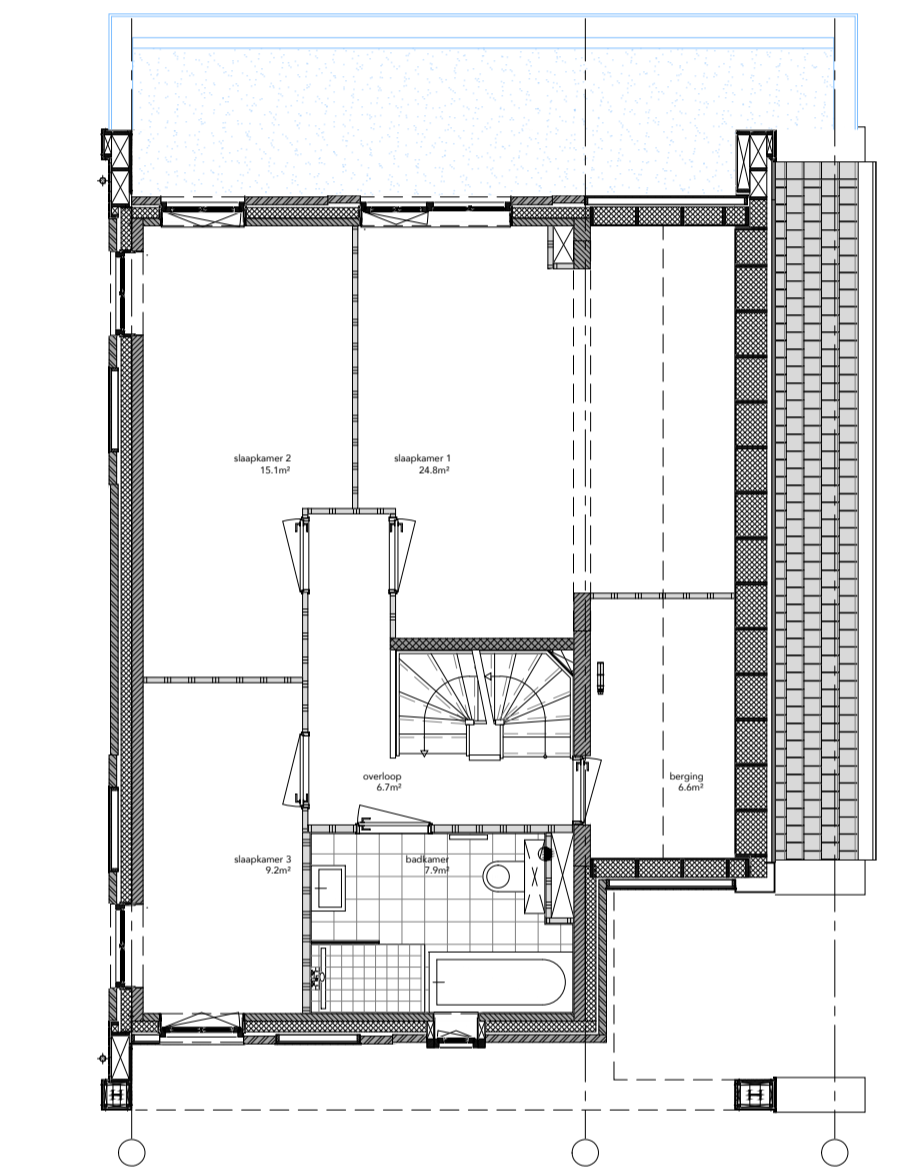

EERSTE VERDIEPING

31.02
2,4 mtr uitbouw achtergevel
opp uitbreiding: 21,7 m² go

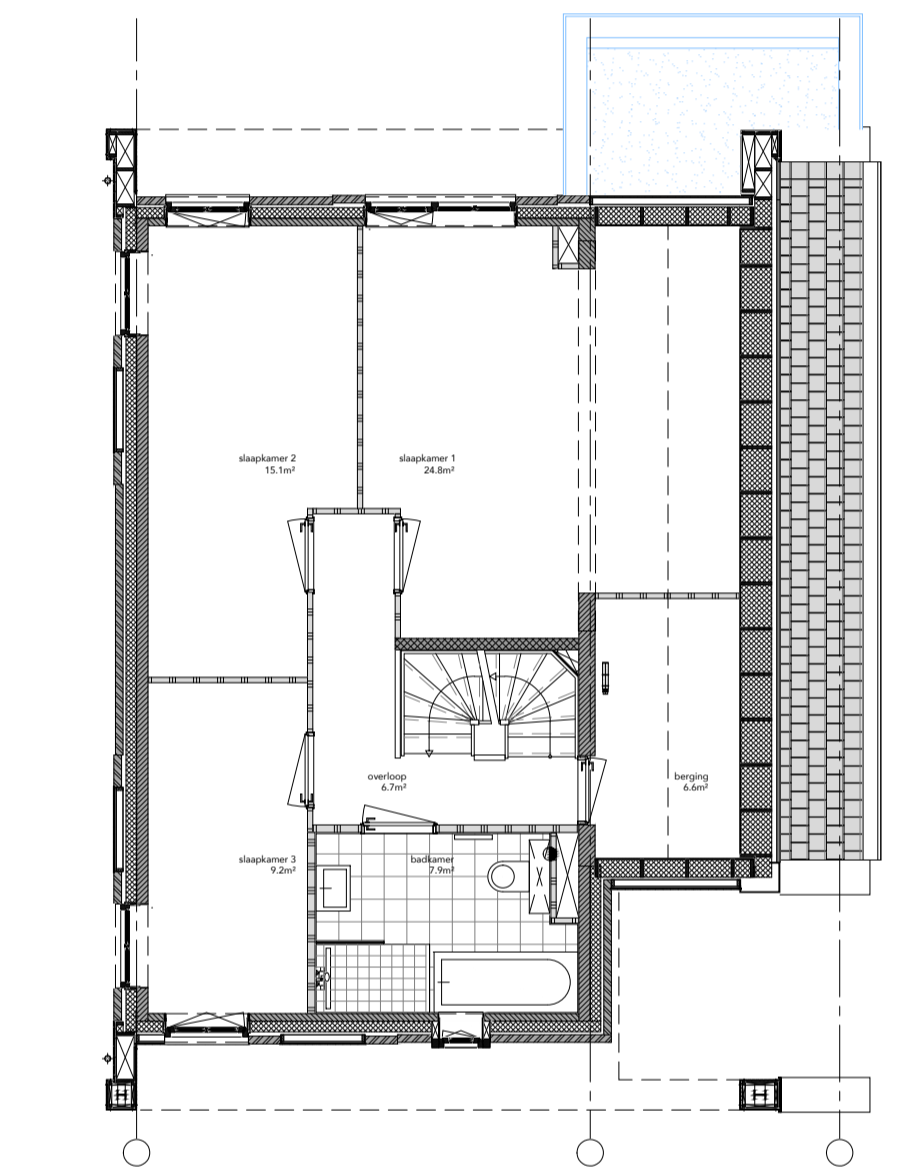

EERSTE VERDIEPING

31.03
2,4 mtr uitbouw, slaapkamer + badkamer
opp uitbreiding: 7,5 m² go

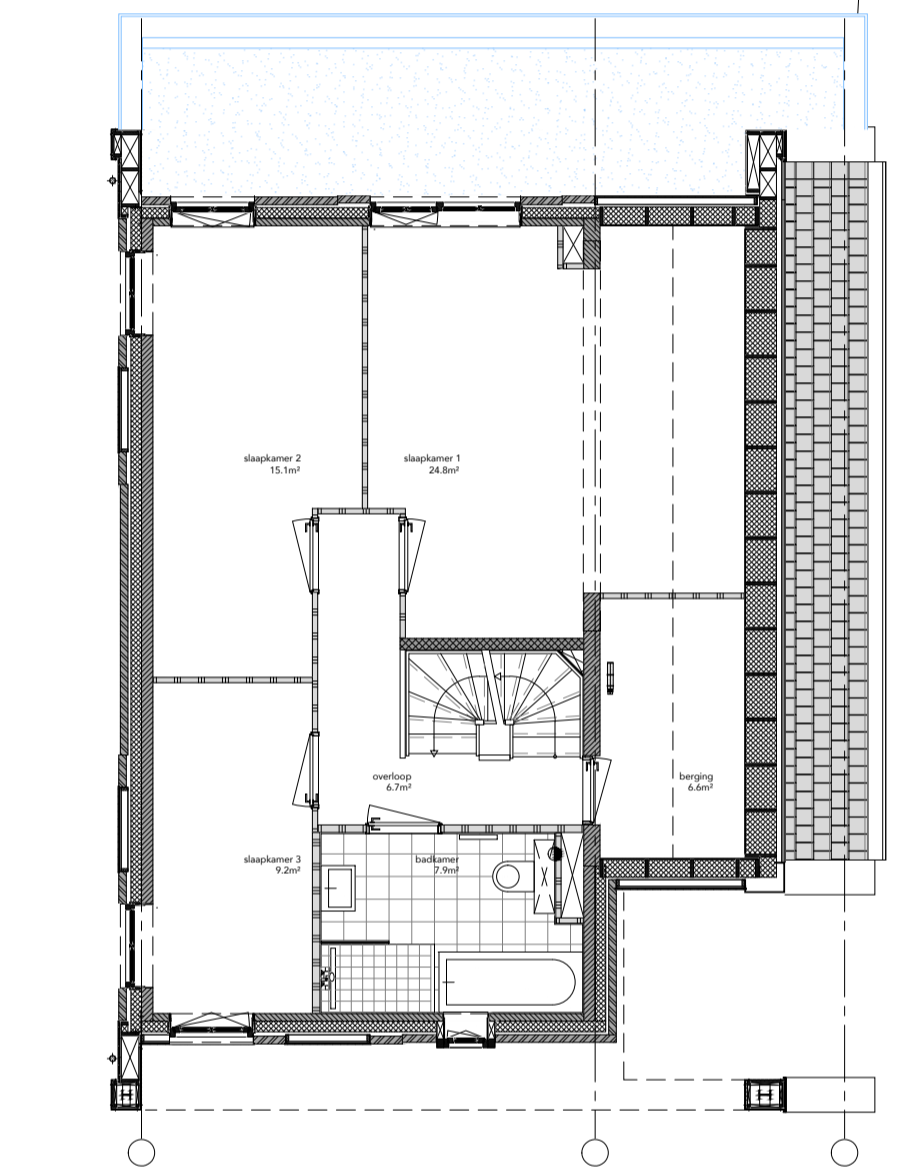

EERSTE VERDIEPING

31.04
2,4 mtr uitbouw, slaapk. + badk. + woonk.
opp uitbreiding: 21,7 m² go

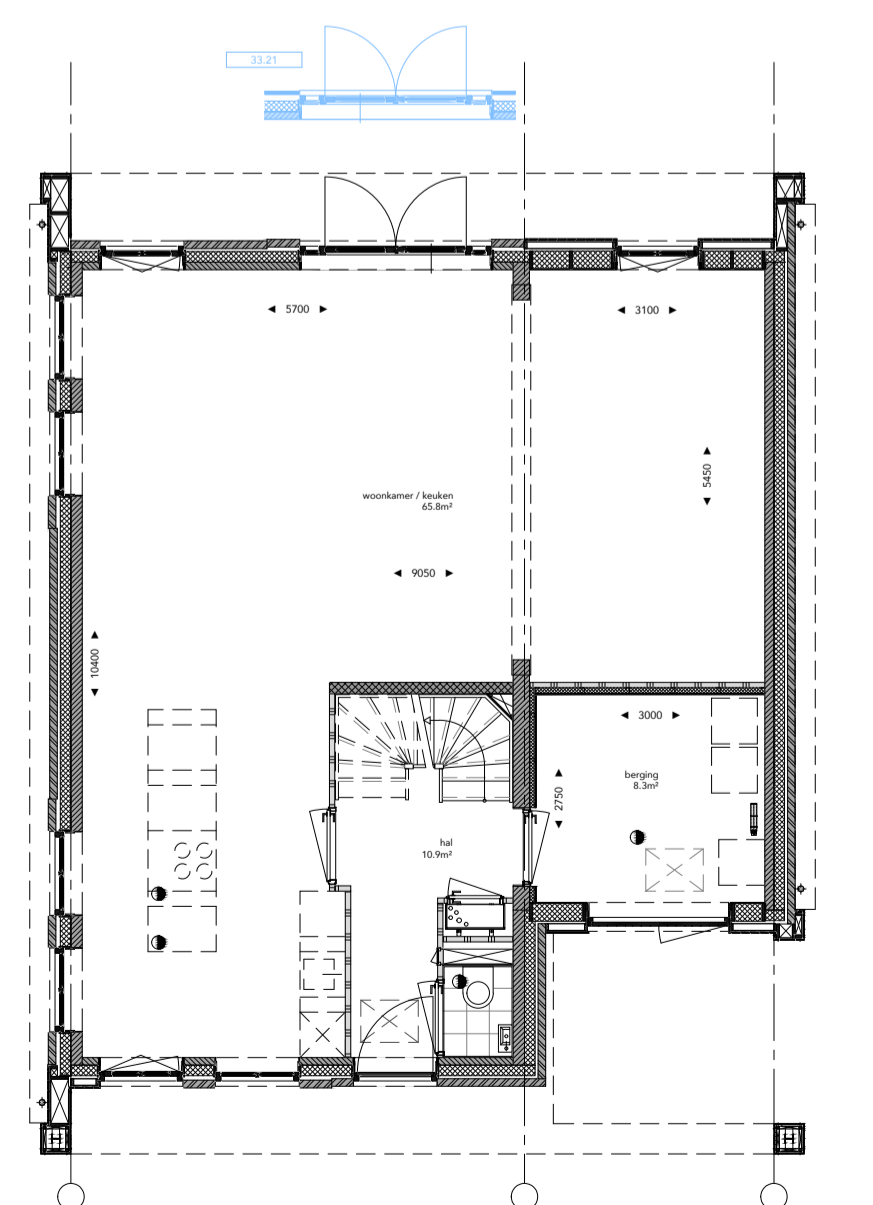

BEGANE GROND

TYPE B-1 basis
33.21 loopdeur spiegelen

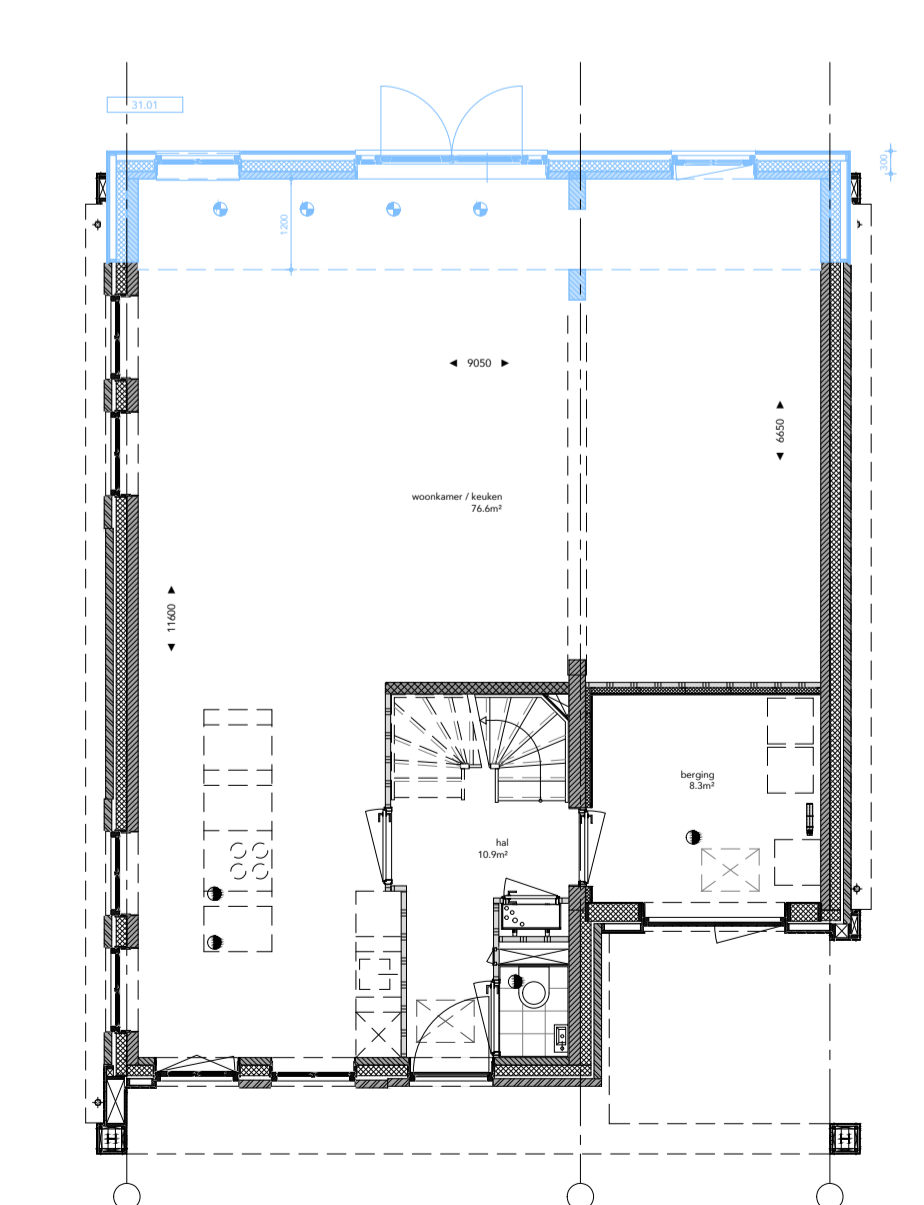

BEGANE GROND

31.01
1,2 mtr uitbouw achtergevel
opp uitbreiding: 10,8 m² go

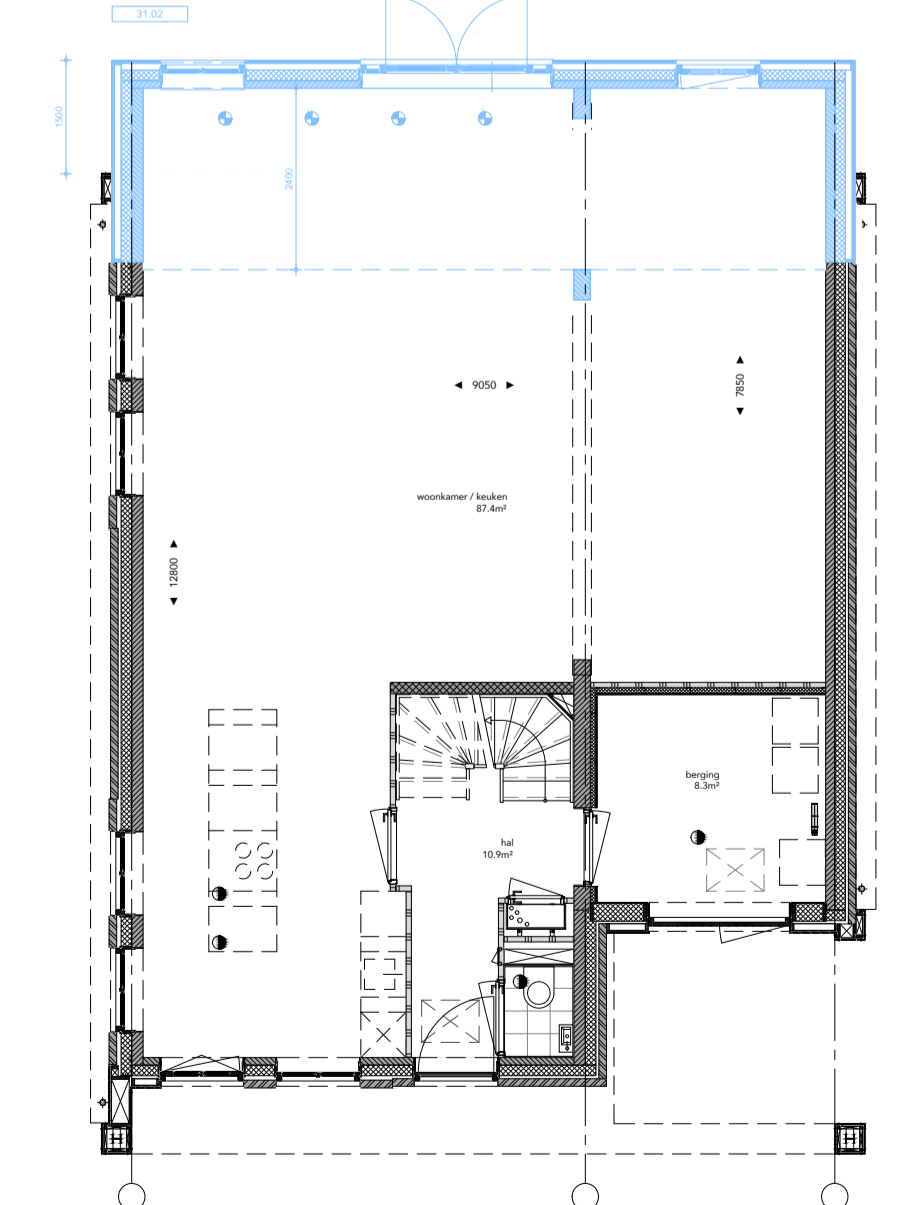

BEGANE GROND

31.02
2,4 mtr uitbouw achtergevel
opp uitbreiding: 21,7 m² go

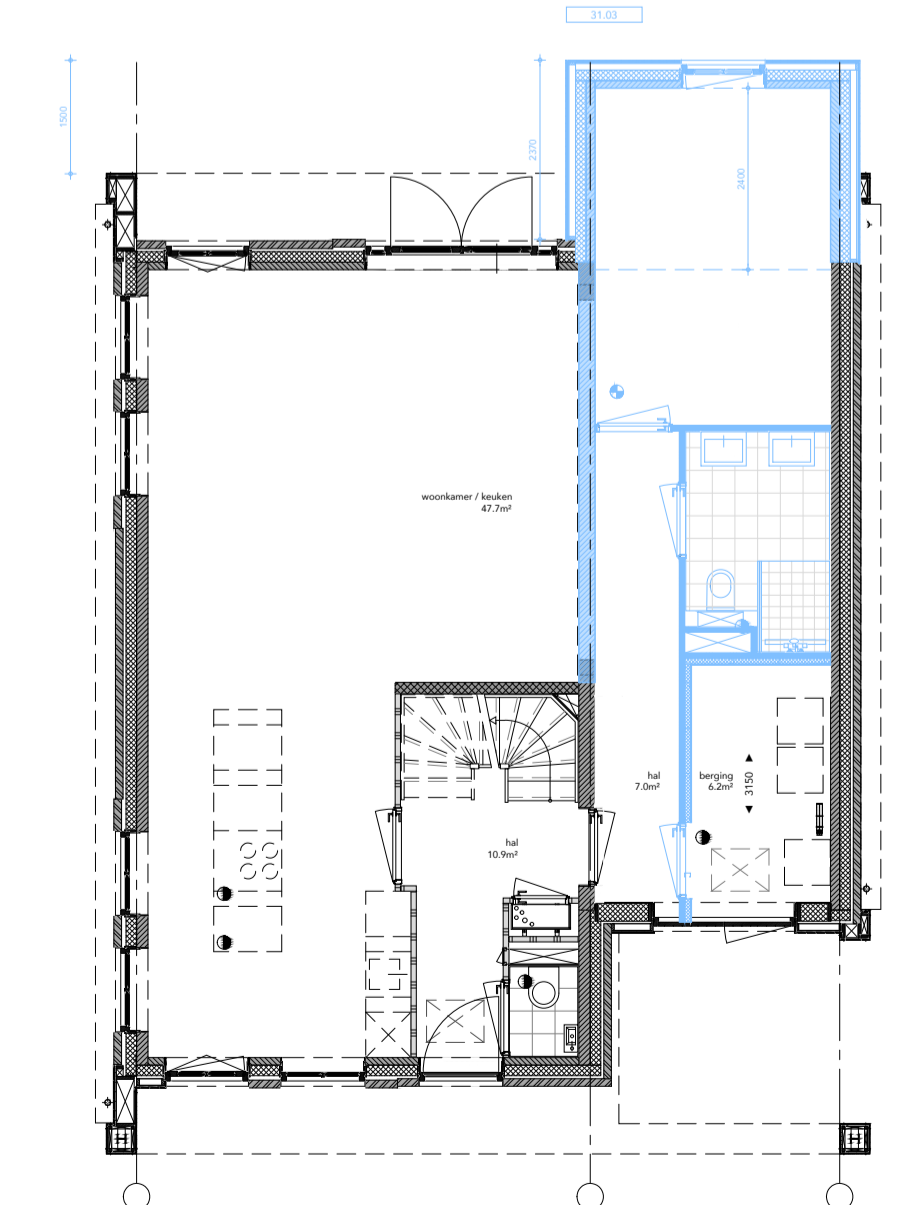

BEGANE GROND

31.03
2,4 mtr uitbouw, slaapkamer + badkamer
opp uitbreiding: 7,5 m² go

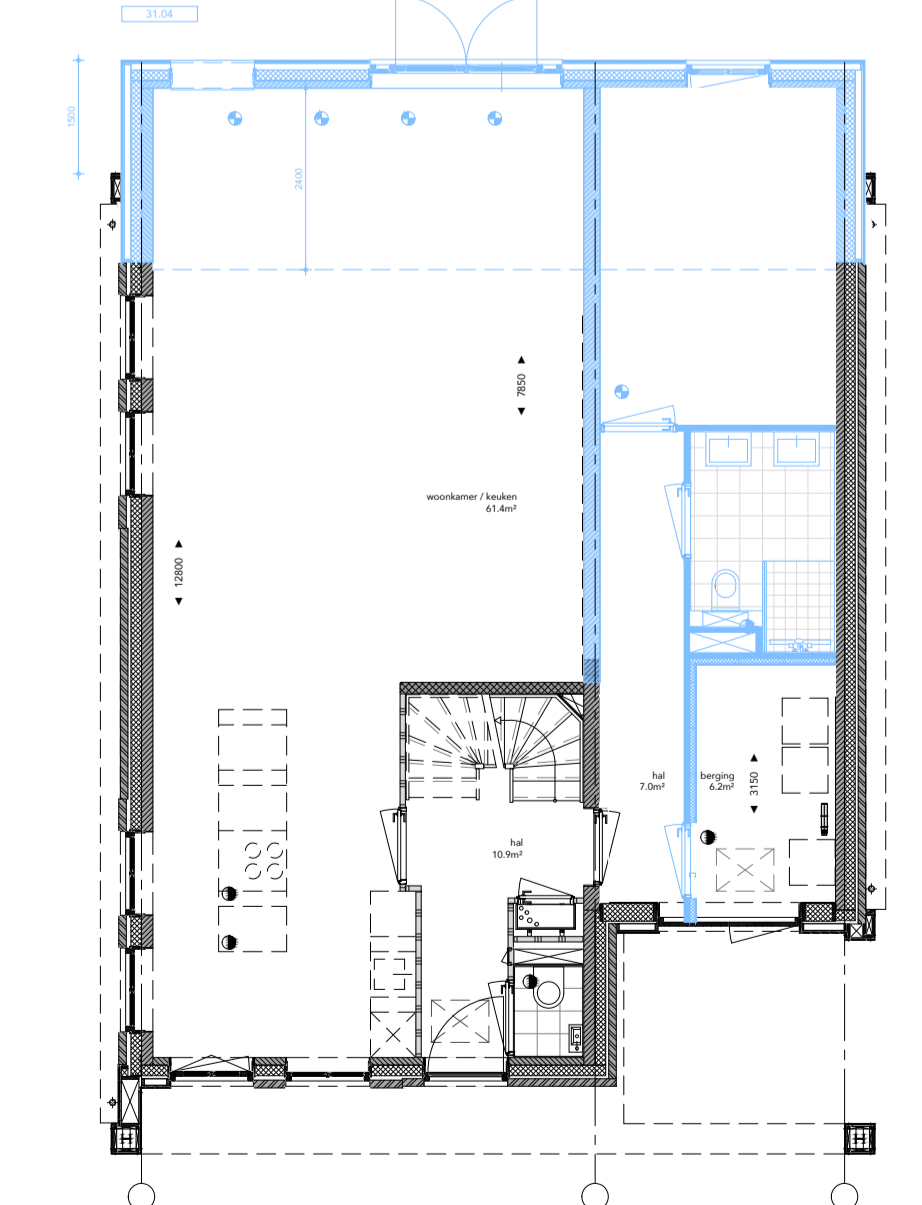

BEGANE GROND

31.04
2,4 mtr uitbouw, slaapk. + badk. + woonk.
opp uitbreiding: 21,7 m² go



OPTIES TYPE GSG

ONDERWERP	KREKENBOS ZUIDLAND FASE 8 (VOORM. 7)	VK_790	TEKENINGNUMMER
PROJECT	HAAGSEBAAN VASTGOED BV	17.06.2026	DATUM
OPDRACHTGEVER	2311	VK	DEFINITIEF
PROJECTNUMMER	A1	FASE	STATUS
FORMAAT		1:100	SCHAAL

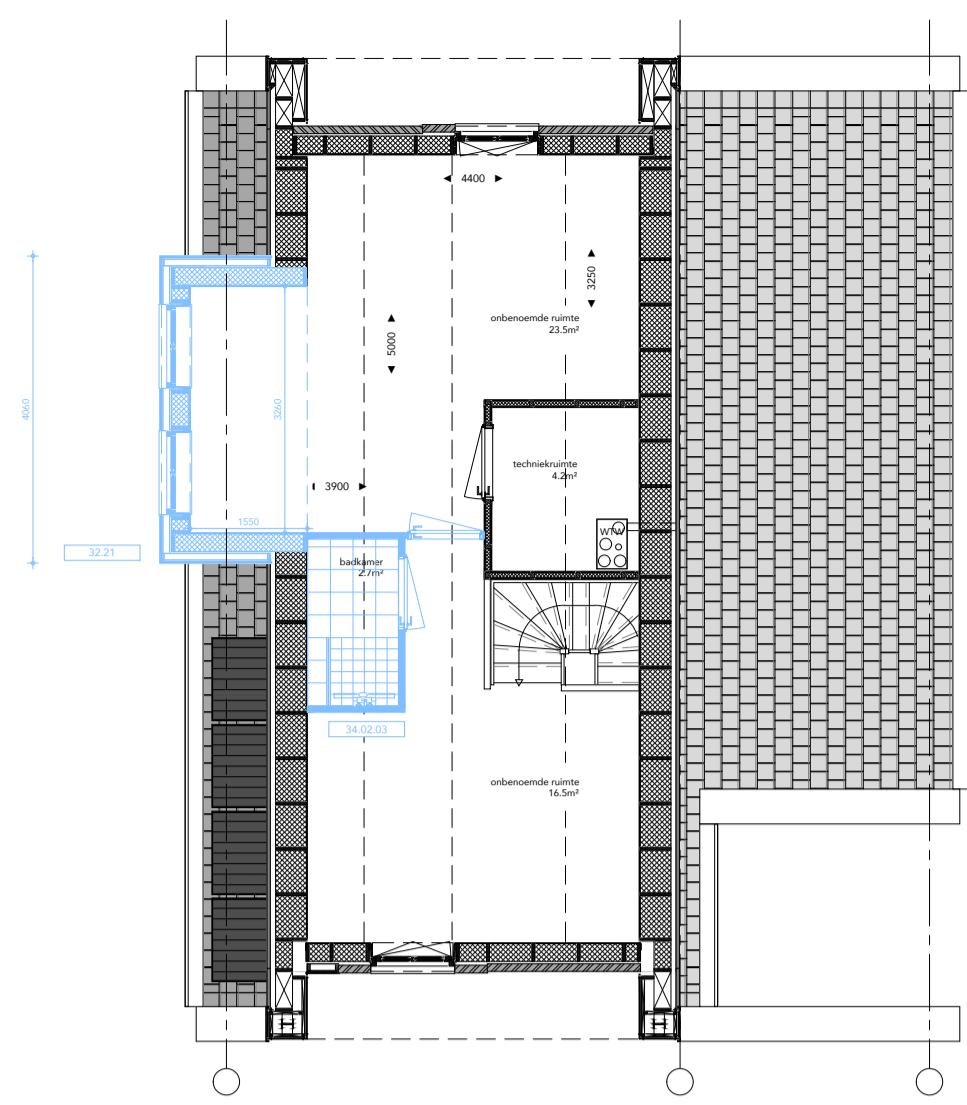

TWEDE VERDIEPING

32.21
34.02.03
badkamer met douche op zolder

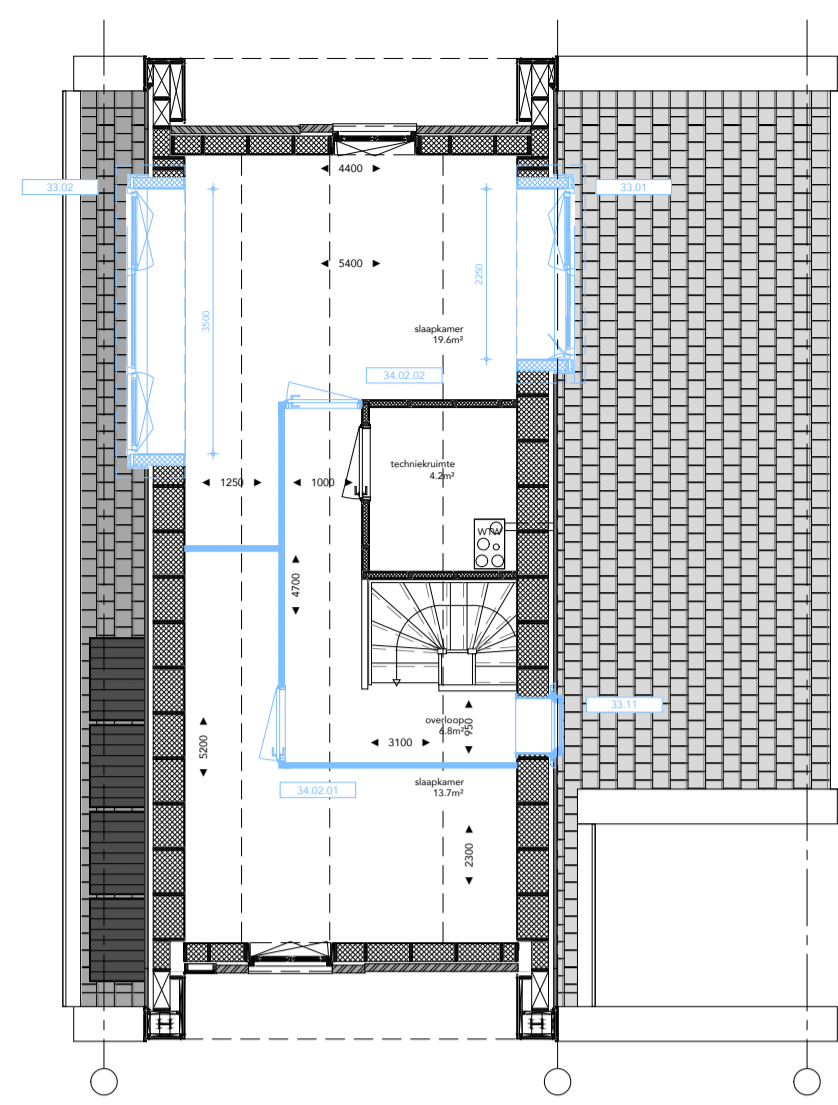

TWEDE VERDIEPING

33.01 dakkapel 2,3 mtr breed linker dakvlak
33.02 dakkapel 3,5 mtr breed rechter dakvlak
33.11 dakraam type Velux GGL-MK04 ca.78x98cm
34.02.01 extra slaapkamer op zolder voorzijde
34.02.02 extra slaapkamer op zolder achterzijde

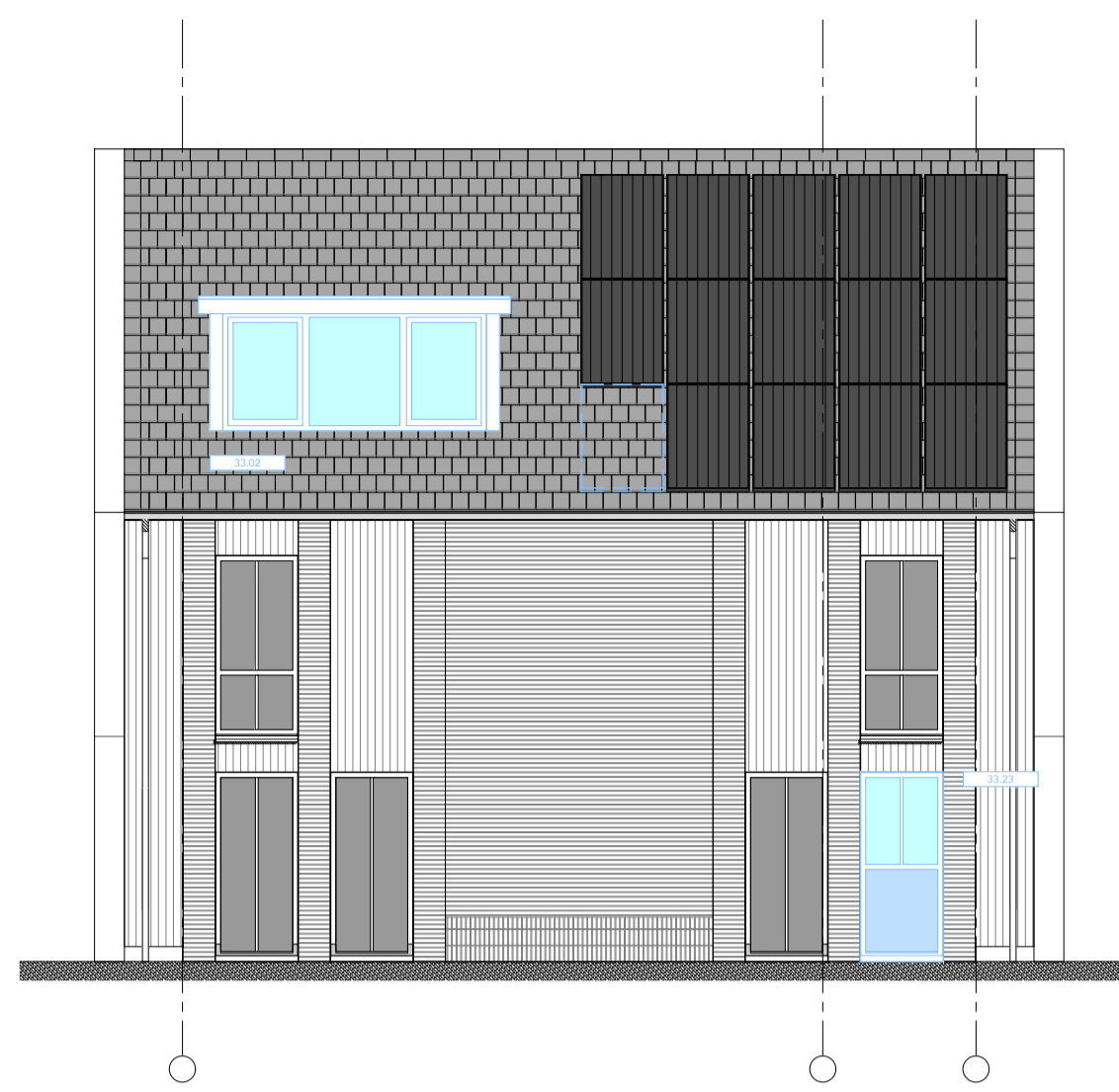

RECHTERZIJGEVEL

33.02 dakkapel 3,5 mtr breed rechter dakvlak
33.23 glasvlak dichtzetten

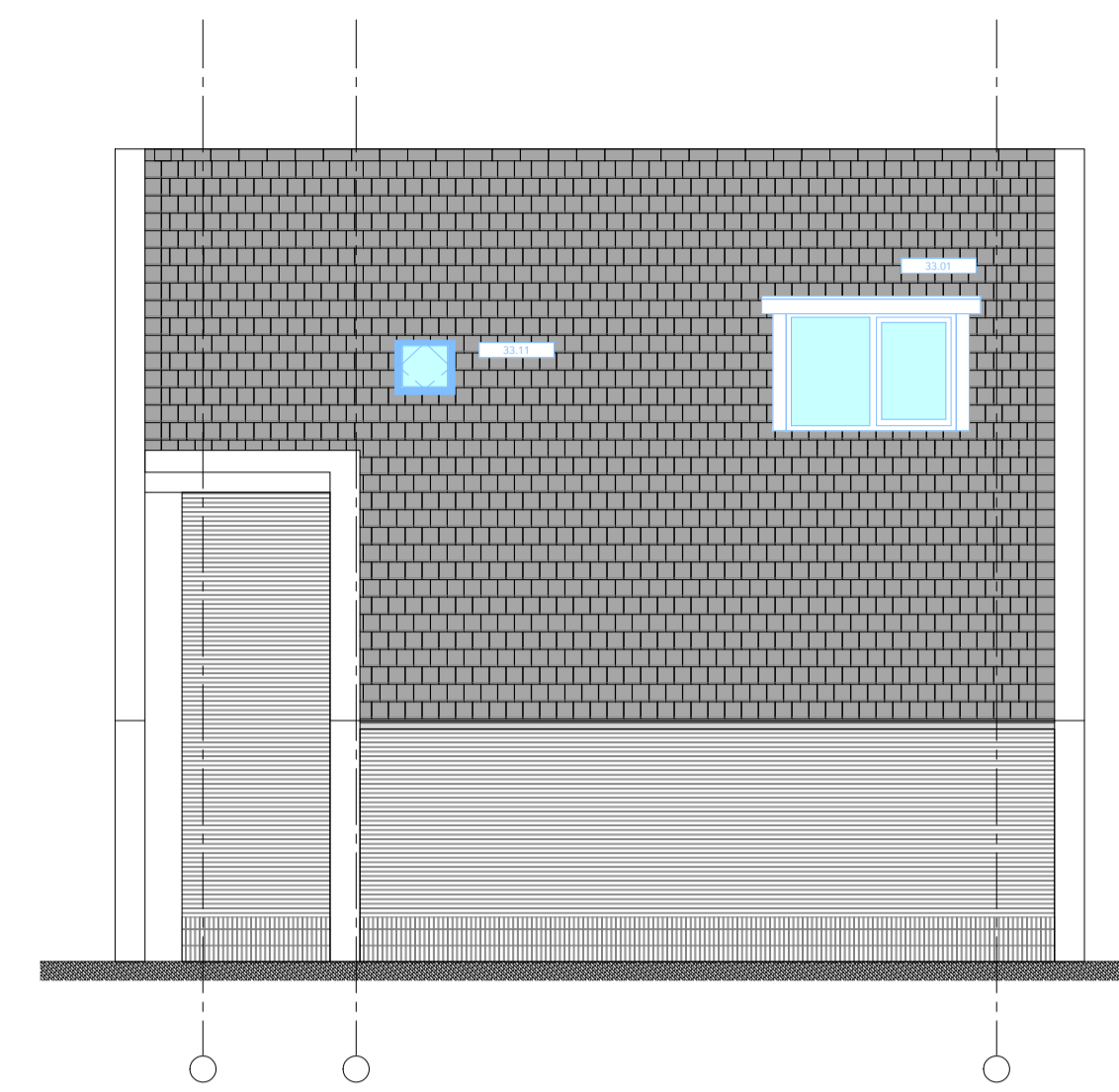

LINKERZIJGEVEL

33.01 dakkapel 2,3 mtr breed linker dakvlak
33.11 dakraam type Velux GGL-MK04 ca.78x98cm

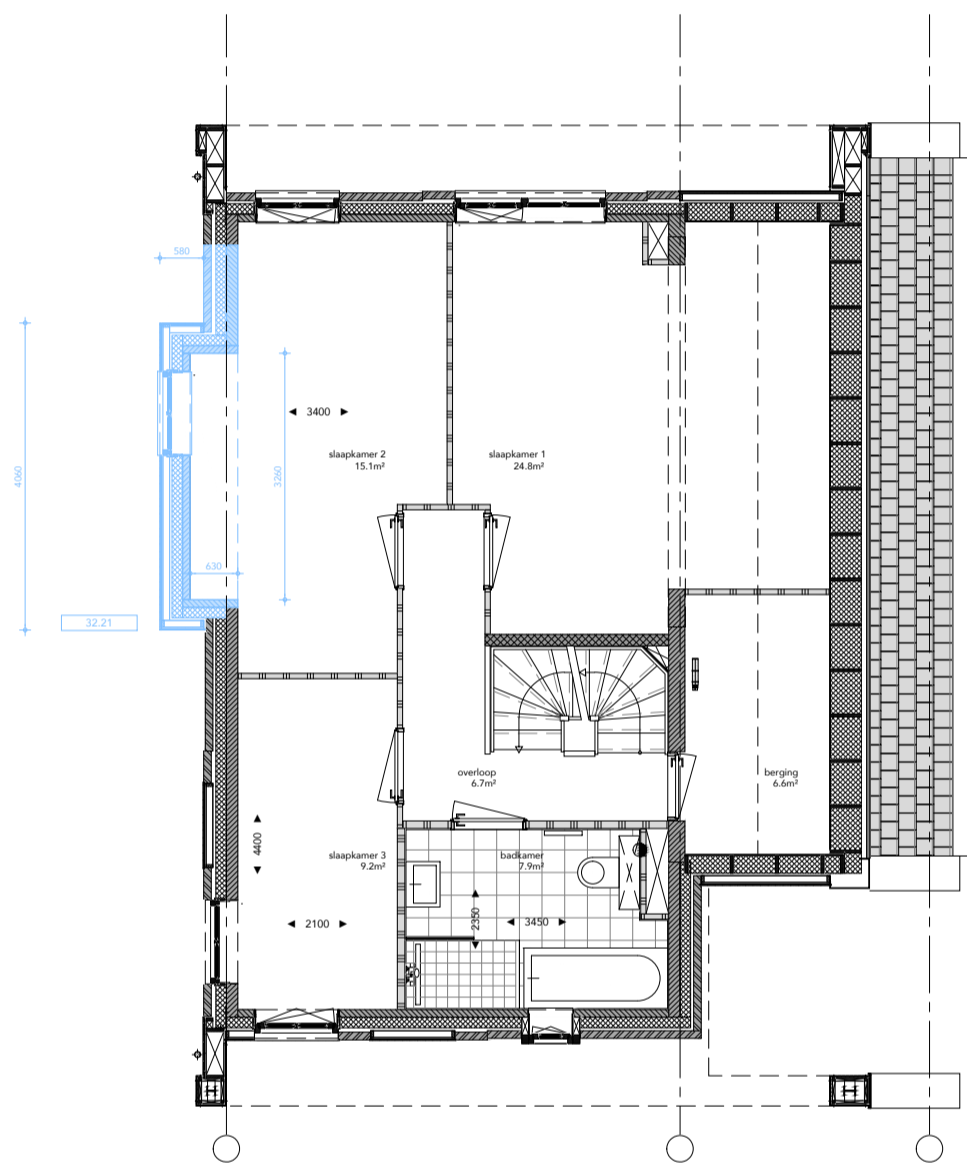

EERSTE VERDIEPING

32.21 3,8x0,6 mtr uitbouw zijgevel elke verd.
opp uitbreiding: 10,8 m² go

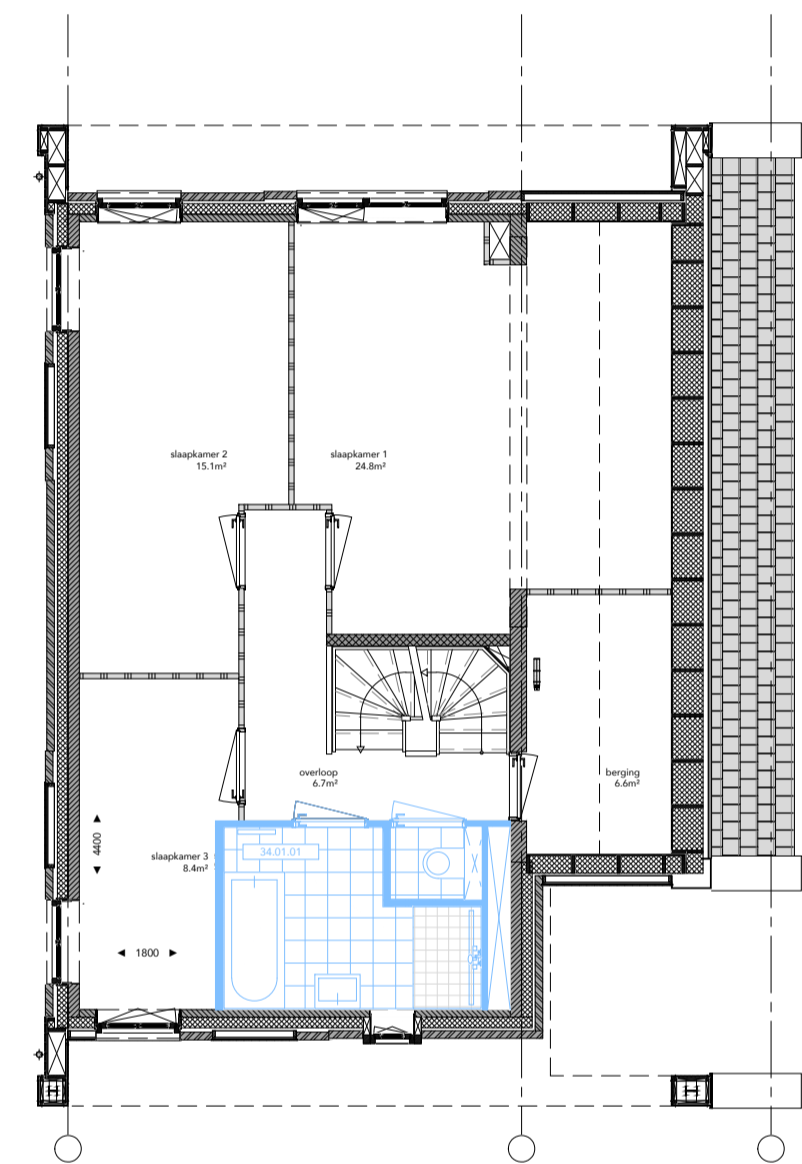

EERSTE VERDIEPING

34.01.01 apart toilet op 1e verdieping

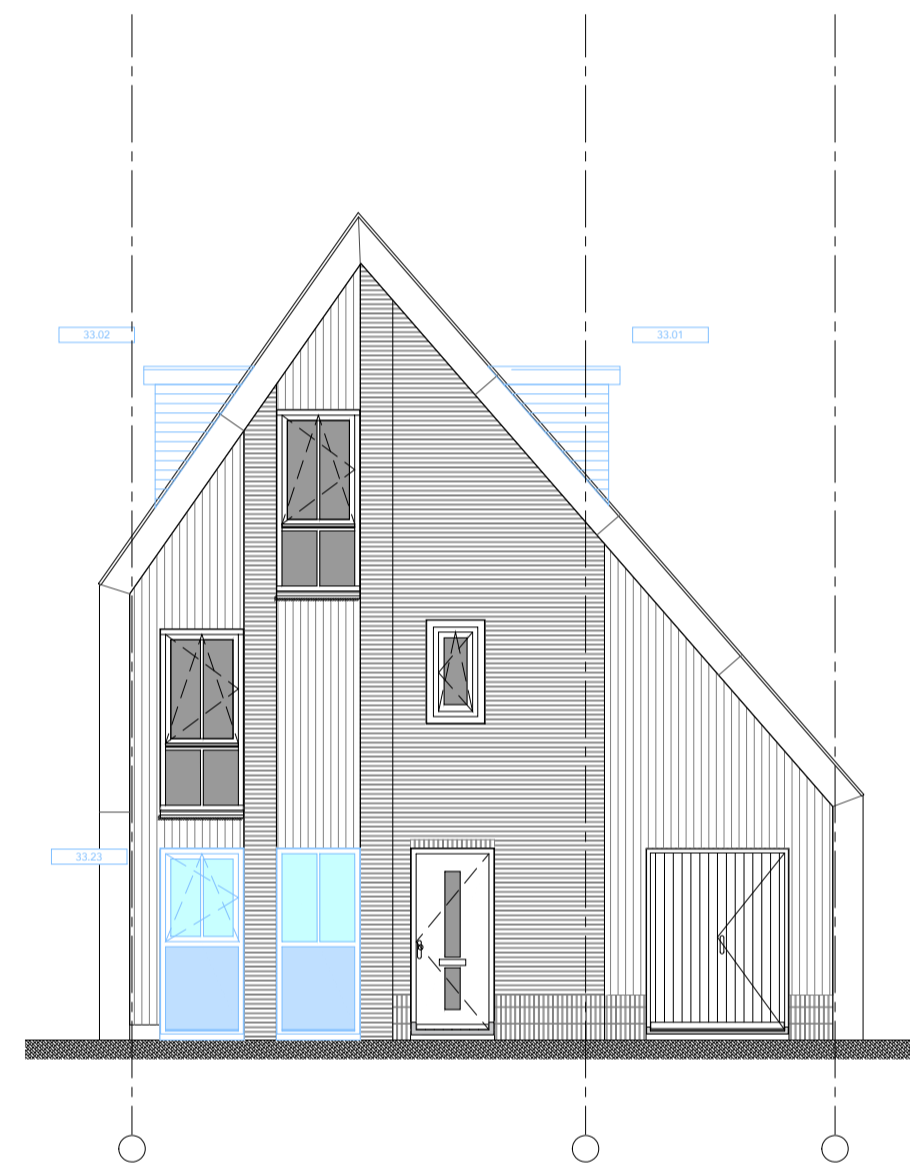

RECHTERZIJGEVEL

33.01 dakkapel 2,3 mtr breed linker dakvlak
33.02 dakkapel 3,5 mtr breed rechter dakvlak
33.23 glasvlak dichtzetten

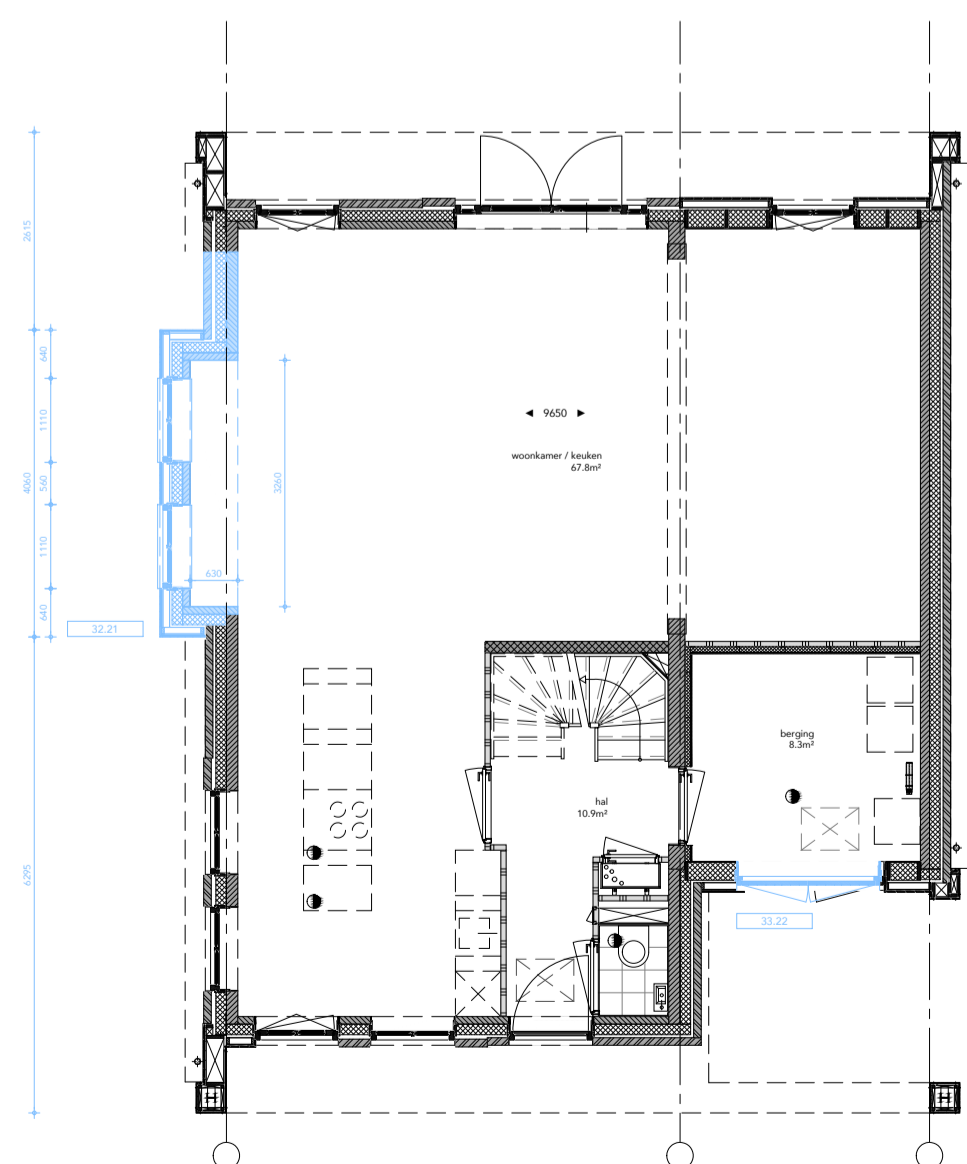

BEGANE GROND

33.22
dubbele bergingsdeur

32.21 3,8x0,6 mtr uitbouw zijgevel elke verd.
opp uitbreiding: 10,8 m² go

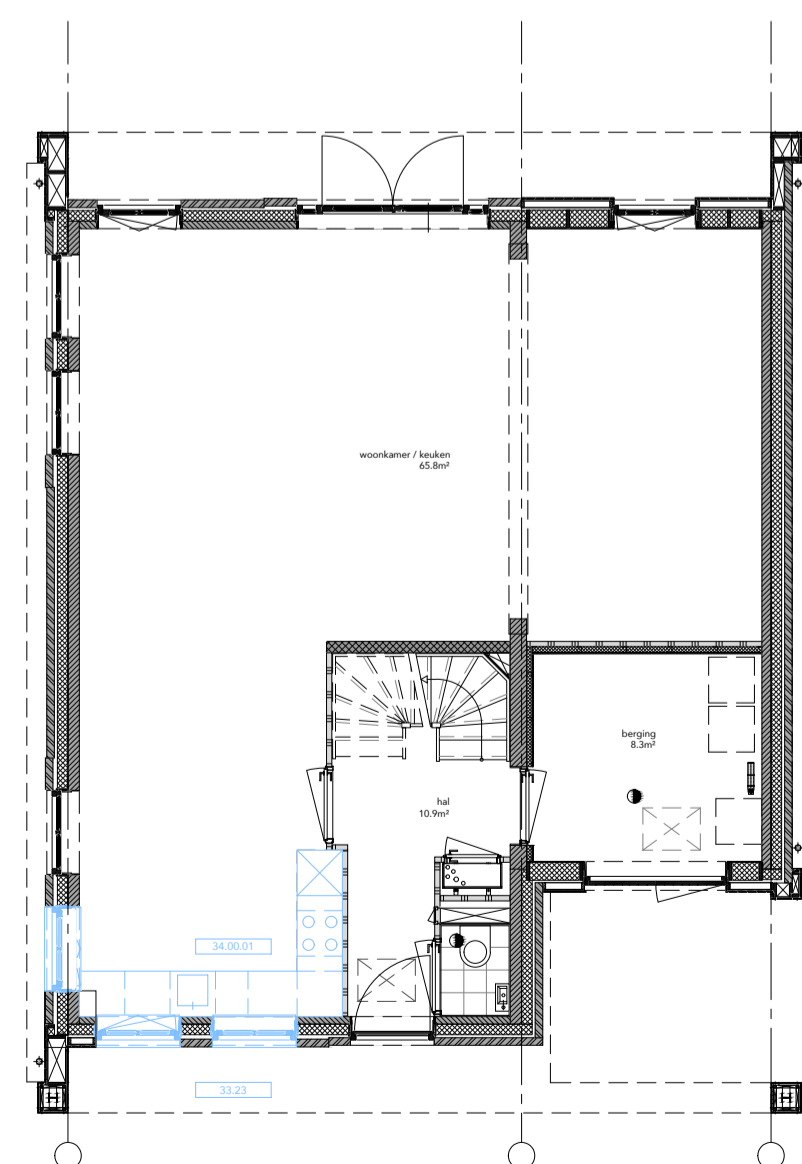

BEGANE GROND

34.00.01 keuken aan voorzijde met keukenraam
33.23 glasvlak dichtzetten

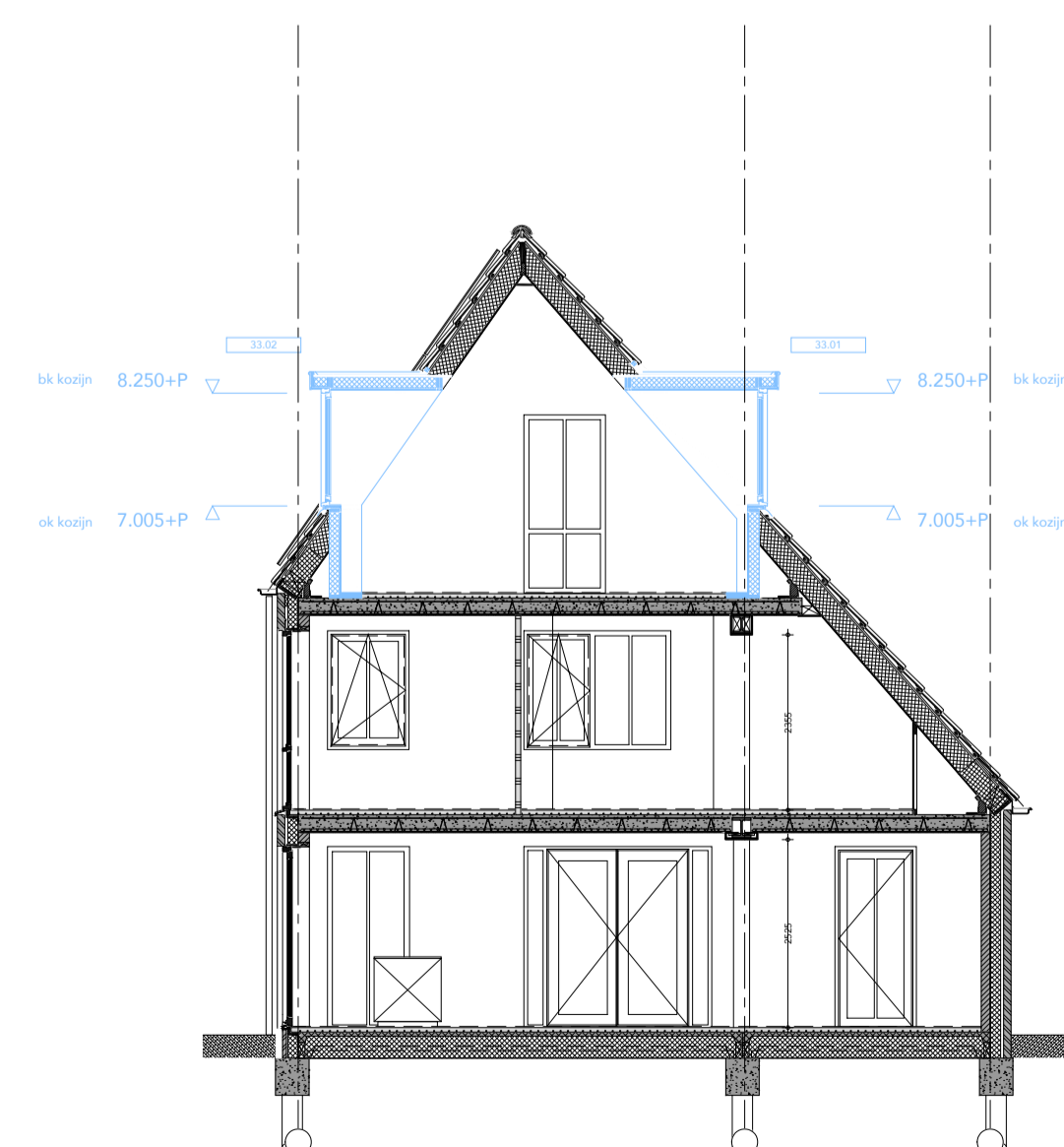

DOORSNEDE BB

33.01 dakkapel 2,3 mtr breed linker dakvlak
33.02 dakkapel 3,5 mtr breed rechter dakvlak

OPTIEOVERZICHT TYPE Gsg

TYPE	BOUWNUMMER	TEKENING
Gsg	105, 108	790, 791

*groen gemarkeerde opties zijn op bouwregelgeving doorgerekend door ZRI

uitbreidingsopties achtergevel

OPTIE	OMSCHRIJVING	BOUWNR.
31.01	1,2 mtr uitbouw achtergevel opp uitbreiding: 10,8 m ² go	105, 108
31.02	2,4 mtr uitbouw achtergevel opp uitbreiding: 21,7 m ² go	105, 108
31.03	2,4 mtr uitbouw; slaapkamer + badkamer opp uitbreiding: 7,5 m ² go	105, 108
31.04	2,4 mtr uitbouw; slaapk. + badk. + woonk. opp uitbreiding: 21,7 m ² go	105, 108

opties dakvlakken

OPTIE	OMSCHRIJVING	BOUWNR.
33.01	dakkapel breed 2,3 mtr opp uitbreiding: 1,1 m ² go	105, 108
33.02	dakkapel breed 3,5 mtr opp uitbreiding: 1,7 m ² go	105, 108
33.11	dakraam type Velux GGL-MK04 ca.78x98cm	105, 108

33.21	wijzigen loopdeur openslaande deuren	105, 108
33.22	dubbele bergingsdeur	105, 108
33.23	glasvlak dichtzetten met colorbel paneel	105, 108

indelingsopties

34.00.01	keuken aan voorzijde met keukenraam	105, 108
34.01.01	apart toilet op 1e verdieping	105, 108
34.02.01	extra slaapkamer op zolder aan voorzijde	105, 108
34.02.02	extra slaapkamer op zolder aan achterzijde	105, 108
34.02.03	extra badkamer met douche op zolder	105, 108



OPTIES TYPE GSG

ONDERWERP	KREKENBOS ZUIDLAND FASE 8 (VOORM. 7)	VK_791	TEKENINGNUMMER
PROJECT	HAAGSEBAAN VASTGOED BV	17.06.2026	DATUM
OPDRACHTGEVER	2311	VK	STATUS
PROJECTNUMMER	A1	1:100	FASE
FORMAAT			SCHAAL